



MØTEINNKALLING

Utvalg: **Formannskapet**
Møtested: Rådhuset - ordførerens kontor
Møtedato: **18.09.2013** **Tid: kl. 10.00**

Representantene innkalles herved. Vararepresentantene skal bare møte etter særskilt innkalling. Eventuelle forfall bes meldt snarest til tlf. 784 24011.

SAKLISTE

Arkiv	Saksnummer	Journr.
614	13/54 BIBLIOTEK	12/191
255	13/55 NYE STYRINGSKONTRAKTER FAMILI AS - NY BEHANDLING	12/379
Innlån	13/56 LÅNEVEDTAK STARTLÅN - HUSBANKEN	13/87
210	13/57 ÅRSREGNSKAP 2012 - MÅSØY KOMMUNE	13/97
210	13/58 ÅRSREGNSKAP 2012 - HAVØYSUND HAVNEVESEN MÅSØY KF	13/165
210	13/59 ÅRSREGNSKAP 2012 - MÅSØY INDUSTRIEIENDOM KF	13/448
004	13/60 ÅRSMELDING 2012 - MÅSØY KOMMUNE	13/454
004	13/61 ÅRSMELDING 2012 - HAVØYSUND HAVNEVESEN MÅSØY KF	13/458
004	13/62 ÅRSMELDING 2012 - MÅSØY INDUSTRIEIENDOM KF	13/459
612	13/63 INVESTERING 2 EL KJELER MV. PÅ HAVØYSUND SKOLE	13/630

X30	13/64	13/747		
	POLITIANALYSE - HØRING			
614	13/65	13/748		
	GARASJE BÅREBIL			
D11	13/66	13/750		
	UTSKIFTING AV 2. GENERASJONS KUNSTDEKKE			
	HAVØYSUND STADION			
033	13/67	13/751		
	REFERATSAKER			
	Tufjord vannverk - jnr. 12/11			
	Regnskap avløpsanlegg Dalveien/Nordregate – jnr. 12/16			

Orienteringssaker:

- Utlysning økonomisjef
- Status helsesektor
- Snefjord Vindpark v/ Finnmark Kraft

MÅSØY KOMMUNE, 9690 Havøysund, den 06.09.2013

Anne Karin Olli
ordfører

BIBLIOTEK

Saksbehandler: Raymond Robertsen
 Arkivsaksnr.: 12/191

Arkiv: 614

Saksnr.:	Utvalg	Møtedato
53/12	Formannskapet	07.06.2012
29/12	Kommunestyret	21.06.2012
33/12	Formannskapet	31.05.2012
16/13	Formannskapet	06.03.2013
35/13	Formannskapet	11.06.2013
26/13	Kommunestyret	13.06.2013
54/13	Formannskapet	18.09.2013
/	Kommunestyret	

Rådmannens innstilling:

1. Rådmann gis fullmakt til å inngå leieavtale av arealer i bankbygget fra og med 1.januar 2014.
2. Rådmannen bes innarbeide kostnadene i årsbudsjett og økonomiplan.

Dokumenter i saken

- Saksutredning og vedtak «nytt bibliotek» behandlet i kommunestyret 13.juni 2013
- Utkast leiekontrakt mellom Måsøy kommune og Bygginvestorer II DA av juni 2013.
- Mulighetsvurdering av bibliotek lokalisert på Havøysund skole, Havøysund Trevare 20.august 2013.

Bakgrunn

Kommunestyret behandlet i sak 26/13 å inngår en leieavtale mellom Måsøy kommune og Bygginvestorer II DA om å leie 1.etasje i bankbygget for lokalisering av nytt bibliotek.

Kommunestyret gjorde følgende vedtak i saken:

«Kommunestyret ber rådmann utrede om det er mulig å plassere fremtidig bibliotekjeneste og virtuelt klasserom ved Havøysund skole. Kommunestyret ber rådmann komme tilbake med saken til neste ordinære møte.»

Rådmannen engasjerte Havøysund Trevare AS til å gjøre en vurdering av mulighetene for å lokalisere bibliotek og virtuelt klasserom på Havøysund skole. Vurderingen ble gjort i samarbeid med Havøysund skole.

20.august mottok Måsøy kommune følgende vurdering fra Havøysund Trevare AS:

«Befaring ble foretatt mandag den 19. august 2013. Med på befaring var undertegnede, samt rektor Roy A. Møller.»

Vi vurderte 4 mulige alternativer:

1. 1. etasje, eller deler av 1. etasje ved ungdomsskolen.
2. Vestibylene ved samfunnshuset.
3. Musikk/ AV rom.
4. Deler av aulaen ved barneskolen.

Vurdering av de forskjellige alternativer:

1. *Dyrt alternativ da det kreves mye rivningsarbeider og at det må etableres toalett/ventilasjonsanlegg i etasjen. Det er ikke ventilasjonsanlegg i nærheten av enheten, så det må derfor installeres helt nytt anlegg. En må også finne alternativer for tapte klasserom/fellesrom.*
2. *Området, som i dag brukes i forbindelse med samfunnshuset, vil gå tapt. Man må da finne ny løsning til dette formålet. Ventilasjonsanlegg og handikapptoalett må etableres. Totalt sett en dyr og lite hensiktsmessig løsning.*
3. *Området er nyoppusset etter siste renovering ved skolen. Totalt areal, inklusiv korridor på utsiden av rommene, er ca 160 kvm. Dette er for lite areal, så manglende arealer må tas av vestibylen og/eller areal mot skolekjøkken. Det er etablert ventilasjonsanlegg i dette området. Det er i dag ikke tilgang til handikapptoalett fra arealet. Negative sider ved å benytte dette arealet er at spesialrom går tapt, og at tilsvarende rom blir dyrt å nyetablere andre steder i bygget.*
4. *Området er stort nok til formålet. Det er tilgang til nødvendig toalett og nytt ventilasjonsaggregat er plassert på loft over arealet. Ved å dele arealet med et etasjeskille, vil en oppnå like stort nytt areal i 2. etasje. Negative konsekvenser for tiltaket er at en mister arealet til bruk for ballspill og lek for barneskolen. Gjenstående arealer kan benyttes til dette, samt at idrettshallen er i umiddelbar nærhet.*

Konklusjon:

Ut fra en totalvurdering som går på kostnad og arealutnyttelse, er det kun 2 alternativ som er aktuell, 3 og 4. Alternativ 3 vil bli noe rimeligere enn alternativ 4, men i og med at det oppnås nytt areal over bibliotek på 250-300 kvm. er alternativ 4 mest hensiktsmessig.

Stipulert anleggskostnad, alternativ 4: kr. 2 000 000.-+ mva.»

Det ble også gjennomført en befaring og møte mellom biblioteksjef, rektor Havøysund skole, representant for rådmannen samt Havøysund Trevare AS 6.september.

Vurdering av de ulike alternativene

I alle vurderinger er ikke kostnader til utstyr i biblioteket tatt med. Dette beløpet vil være likt for alle alternativene.

Leie bankbygget

Leiepris og vilkår for bankbygget er fremforhandlet i kontrakt med Bygginvestorer II DA. Beløpet er 261 750 ,- pr år, som indeksreguleres hvert år i hht. KPI. Leien kan ikke økes utover dette. Avtalen er på 10 år, med opsjon på nye 10år.

Sett over 20 år vil dette alternativet koste Måsøy kommune om lag 7,2 millioner kr i 2013-kroner. Da er utgifter til husleie, felleskostnader og innvendig vedlikehold tatt med. Kostnader innvendig vedlikehold er satt til 2,5 % av årlig leiesum.

Den årlige kostnaden med å leie lokaler i bankbygget vil i første år være om lag kr 285 000,-

Bygge et nytt bygg

Måsøy kommune kan velge å bygge et helt nytt bygg til bibliotekformål. Man bør legge til grunn en kostnad på kr 30 00,- pr m² ved et nybygg. Dette inkluderer tomtekostnader og prosjektering. Bygget vil da koste mellom 9- 10 millioner kroner, og gi en årlig kostnad på over 750 000,-

Lokalisering til Havøysund skole.

Det er vurdert fire forskjellige muligheter for lokalisering av biblioteket på Havøysund skole. Disse er:

1. Deler av 1. etasje ungdomsskolen
2. Vestibylen ved samfunnshuset
3. Musikk/ AV rom
4. Aulaen

Alternativene 1 til 3 ansees å være for dyre og/eller bidra til at erstatningslokaler må anskaffes for den aktiviteten som er der i dag. Disse ansees derfor som ikke realistiske.

Alternativ 4; bibliotek i aulaen vurderes som det beste alternativet dersom biblioteket skal lokaliseres på Havøysund skole.

I estimatet som er gitt av Havøysund Trevare AS, anslås byggekostnadene for dette alternativet å være 2 millioner kroner. Etter befaringer og videre vurderinger, vil nok anbefalingen at prosjektet blir litt større enn det som er antydnet av Havøysund Trevare AS. Bl.a. bør det gjøres tiltak for å få mer lys inn i biblioteklokalet, samt å bygge et nytt publikumstolett. I tillegg er det usikkert om man må bygge infrastruktur for personalet på biblioteket, eller om det er hensiktsmessig og praktisk mulig at de benytte seg av skolens. I tillegg har man tatt utgangspunkt i at man kan koble seg på eksisterende ventilasjonsanlegg. Det er med andre ord usikkerhet om hvor stort prosjektet vil bli. Rådmann har lagt til grunn i sine beregninger at prosjektet vil koste kr 3,3 millioner, eks mva., inkl. prosjektering. Sett over 20 år til dette alternativet koste Måsøy kommune om lag 6 millioner kr i 2013-kroner. Da er utgifter til avdrag og renter på lån, prosjektering og vedlikehold tatt med. Kostnader vedlikehold er satt til 1 % av investeringskost pr år de første 10 år, og 2 % de neste 10 år. Det er lagt til grunn en fastrente på 4,2 % i 20 år. Den årlige kostnaden med å bygge bibliotek i aulaen på Havøysund skole vil i første år være om lag kr 275 000,-.

Rådmannens vurderinger

Rådmannen mener det er to alternativer som må settes opp mot hverandre; leie av bankbygget, samt bygge nytt bibliotek i aulaen på Havøysund skole.

Havøysund Skole

Fordeler	Ulemper
Lavere kostnad, pr år og i hele driftsperioden	Usikkerhet på total kostnad for prosjektet. Risiko å gjøre bygningsmessige endringer i gammelt bygg.
Samdrift med skolen/bedre utnyttelse personell	Miste aulaen som areal
Nærmere elevene mht. skolebibliotek	Mindre tilgjengelig for publikum

Bankbygget

Fordeler	Ulemper
Veldig sentralt og lett tilgjengelig for publikum	Er dyrere pr år, og i driftsperioden
Kommunen har liten risiko med prosjektet da man vet hva det koster	Må ha minst 1,5 stilling for å drifte biblioteket
Kommunen kan flytte eller endre konsept etter at leiekontrakten er over etter 10 år (fleksibilitet)	Eier ikke bygget etter 20 år

Som det fremgår er det fordeler og ulemper med begge alternativene. Økonomisk ser det ut som at å bygge selv på Havøysund skole er det rimeligste. På den andre side er det vanskelig å estimere nøyaktig hvor mye dette vil koste. For å kunne gjøre det, må man gjøre en nærmere prosjektering. Det betyr at alternativet på Havøysund skole ansees å inneholde mer risiko enn å leie.

Den største ulempen med å bygge bibliotek i aulaen er at viktig areal for lek og utfoldelse går tapt for barna på Havøysund skole. Arealet brukes av de minste barna i småpausene imellom friminuttene til lek og moro, samt fysisk utfoldelse. Det vil derfor være et stort tap for elevene ved skolen.

Rådmannen mener derfor at ut i fra totalvurderinger så bør det nye biblioteket og virtuelt klasserom etableres i leide lokaler i bankbygget. Prosjektrisiko samt ulempen for elevene ved Havøysund skole er momenter som rådmannen legger vekt på i sin konklusjon.

Tabeller

Aula Havøysund skole	1	2	3
Avdrag og lån	kr 244 706	kr 244 706	kr 244 706
Vedlikeholdskostnader	kr 30 000	kr 30 750	kr 31 519
SUM år	kr 274 706	kr 275 456	kr 276 224

Leie bankbygget	1	2	3
Husleie	kr 261 750	kr 268 294	kr 275 001
Felleskostnader	kr 15 000	kr 15 375	kr 15 759
Vedlikeholdskostnader	kr 6 544	kr 6 707	kr 6 875
SUM år	kr 283 294	kr 290 376	kr 297 635

Havøysund, 6. september 2013

Paul Evers
Rådmann

Raymond Robertsen
Konst. Rådmann

NYE STYRINGSdokumenter FIMIL AS - NY BEHANDLING

Saksbehandler: Paul Evers
Arkivsaksnr.: 12/379

Arkiv: 255

Saksnr.:	Utvalg	Møtedato
52/12	Formannskapet	31.05.2012
48/12	Kommunestyret	21.06.2012
55/13	Formannskapet	18.09.2013
/	Kommunestyret	

Rådmannens innstilling:

Måsøy kommune godkjenner nye vedtekter og ny eieravtale.
Måsøy kommune vedtar den ordlyd som er lagt fram av generalforsamlingen.

Dokumenter/vedlegg:

Styringsdokumenter, eieravtale og vedtekter for FIMIL.

Havøysund, 10.09.13



Paul Evers
rådmann

Eierkommunene

-

Att:

- Gamvik kommune
- Lebesby kommune
- Måsøy kommune
- Nordkapp kommune
- Karasjok kommune
- Porsanger kommune

Deres ref.
amh

Vår ref.
12-53

Lakselv, 15.11.2012

NYE STYRINGSdokumenter - 2. GANGS BEHANDLING

Viser til brev av 18. mai 2012.

Vedtekter og eieravtale er juridiske dokumenter som regulerer forholdet mellom eierkommunene og Finnmark Miljøtjeneste AS (Fimil AS).

Det presiseres derfor at kommunestyrene må følge samme prosedyre når disse dokumentene skal behandles:

- De respektive eierkommuner må godkjenne nye vedtekter og ny eieravtale i ett og samme kommunestyremøte, og i samme sak.
- Kommunestyrene i alle eierkommuner må vedta lik ordlyd i vedtekter og lik ordlyd i eieravtale. I praksis innebærer det at alle kommunestyrer må vedta den ordlyd som er lagt fram av generalforsamlingen.

Opprinnelig plan var at dokumentene skulle til endelig godkjenning ekstraordinær generalforsamling i oktober 2012.

Men da Lebesby kommunestyre behandlet saken den 7. september 2012 vedtok kommunestyret et forslag om endring av ordlyd i eieravtalen. Følgelig måtte saken sendes tilbake til generalforsamlingen til ny behandling, og prosessen starter på nytt.

Saken ble lagt fram for ny behandling i ekstraordinær generalforsamling i Fimil AS den 13. november 2012, og generalforsamlingen fattet følgende enstemmige vedtak:

"Generalforsamlingen vedtar fremlagte forslag til justert eieravtale. Forslag til ny eieravtale sendes til behandling i de respektive kommunestyrer."

Beregning av nedskrevet og bokført verdi pr 31.12.2011 ble lagt ved når saken ble sendt ut til behandling i eierkommunene den 18. mai 2012.

Styrets årsberetning og resultat for 2011 ble behandlet av styret den 14. mai 2012 og disse dokumentene ble sendt ut med saken den 18. mai 2012.

Gjeldene vedtekter for Fimil AS ble også sendt ut den 18. mai 2012.

Konklusjon

Saken sendes til ny behandling eierkommunene med forslag om at kommunestyrene fatter følgende vedtak i saken:

"Kommunestyret viser til ekstraordinær generalforsamling i Finnmark Miljøtjeneste AS den 1. desember 2011 og til ekstraordinær generalforsamling den 13. november 2012 der forslag til nye styringsdokumenter ble behandlet.

Kommunestyret godkjenner forslag til nye vedtekter og forslag ny eieravtale som fremtidige styringsdokumenter for eierskap i Finnmark Miljøtjeneste AS. De nye vedtektene og den nye eieravtalen erstatter eksisterende vedtekter."

Vi håper at alle kommunestyrer klarer å få saken behandlet i god tid før den 1. april 2013 slik at saken kan legges opp til behandling på ordinær generalforsamling i mai 2013 (dato er ikke fastsatt ennå).

Vi ber om å få tilsendt melding om vedtak så snart saken er ferdigbehandlet i kommunestyret.

Med vennlig hilsen
Finnmark Miljøtjeneste as



Atle Michael Hove
Daglig leder

Vedlegg (2):

- Forslag til ny eieravtale, justert etter møte i EOGF den 13.11.12
- Forslag til nye vedtekter, justert etter møte i EOGF den 13.11.12

Eieravtale for

Finnmark Miljøtjeneste AS (Fimil AS)

Organisasjonsnummer NO 976 815 394 MVA

Vedtatt på ordinær generalforsamling den xx.xx.2013.

Kapittel 1. Almennlige bestemmelser.

1.1 Navn og deltakere.

Selskapet navn er Finnmark Miljøtjeneste AS (Fimil AS).

Selskapet eies av kommunene Karasjok, Porsanger, Måsøy, Nordkapp, Lebesby og Gamvik.

1.2 Selskapsform og ansvarsforhold.

Selskapet ble stiftet den 10. april 1996. Selskapet er et interkommunalt eid aksjeselskap dannet i medhold av kommuneloven og i medhold av lov om aksjeselskaper (aksjeloven).

Selskapet er eget rettssubjekt og driver sin virksomhet etter aksjeloven. Virksomheten skal være registrert i foretaksregisteret.

Offentleglova og forvaltningsloven gjelder for selskapets virksomhet.

1.3 Hovedkontor.

Selskapets forretningskontor er i Porsanger kommune.

1.4 Formål.

Selskapet skal drive kostnadseffektiv innsamling og behandling av avfall, og være pådriver for utvikling av samfunnsøkonomiske og fremtidsrettede løsninger.

Selskapet skal stå for innsamling, transport og behandling av alle de avfallstyper som eierkommunene til enhver tid har ansvar for.

Selskapet skal, i nært samarbeid med kommunene, drive miljøvennlig avfallsbehandling og arbeide for økt gjenvinning og gjenbruk.

Selskapet kan være et konsultativt organ for eierkommunene i spørsmål vedrørende avfall, avfallsbehandling og forurensning.

1.5 Andre tjenester.

Selskapet kan eie andre selskaper, og tildele disse selskapene enerett dersom dette er i samsvar med EØS-avtalen.

Eventuell opprettelse av heleid(e) datterselskap skal på høring til eierkommunene før saken legges fram for generalforsamling til endelig vedtak.

Selskapet kan selge tjenester til andre enn sine eiere.

All forretningsmessig virksomhet av vesentlig betydning skal skilles ut og utføres i egne selskaper.

Kapittel 2. Organisasjon.

2.1 Generalforsamlingen.

Generalforsamlingen er øverste organ for virksomheten. Det innkalles til ordinær generalforsamlingen en gang i året iht selskapets vedtekter.

2.2 Styret.

Generalforsamlingen velger selskapets styre og fastsetter styrets arbeidsvilkår. Styret rapporterer til generalforsamlingen.

2.3 Eiermøter.

Styret inviterer til eiermøte minst en gang i året. På eiermøte skal det bl.a. orienteres om virksomhet og resultat i datterselskap.

Eiermøtet er et konsultativt og rådgivende organ for styret og eiermøtet har ingen besluttede myndighet.

På eiermøtene bør eierkommunene møte med både politisk og administrativ toppledelse.

2.4 Valgkomite.

Generalforsamlingen oppnevner valgkomite som bl.a. forbereder valg av styre. Valgkomiteen arbeider etter egne retningslinjer og rapporterer til generalforsamlingen.

2.5 Daglig leder.

Styret er arbeidsgiver og tilsetter og avsetter daglig leder, og fastsetter dennes lønns- og arbeidsvilkår. Daglig leder rapporterer til styret i tråd med de retningslinjer styret vedtar.

2.6 Selskapet representasjon.

Styreleder representerer selskapet utad i saker av prinsipiell art. Styreleder kan gi denne fullmakt til daglig leder. Daglig leder representerer selskapet utad i saker som faller inn under dennes myndighet.

Kapittel 3. Generalforsamlingen.

3.1 Generalforsamlingen.

På generalforsamlingen har hver aksje en (1) stemme og eierkommunene har følgende stemmefordeling:

Gamvik kommune	55 aksjestemmer
Lebesby kommune	59 aksjestemmer
Måsøy kommune	65 aksjestemmer
Karasjok kommune	105 aksjestemmer
Nordkapp kommune	147 aksjestemmer
<u>Porsanger kommune</u>	<u>169 aksjestemmer</u>
Sum stemmeberettigede aksjer:	600 aksjestemmer

Aksjonærene kan møte personlig ved ordfører i eierkommunen eller ved fullmakt utstedt av ordfører.

3.2 Generalforsamlingens myndighet.

Eierkommunene utøver sitt eierskap og sin myndighet i selskapet gjennom generalforsamlingen.

3.3 Innkalling til møte i generalforsamlingen.

Ordinær generalforsamling avholdes hvert år innen utgangen av mai måned.

Annonsering av generalforsamlingen med angivelse av dagsorden, skjer med minimum 3 ukers varsel i brev til eierkommunene.

Innkalling til generalforsamling sendes eierkommunene senest 1 uke før generalforsamlingens møte. Vedlagt innkallingen følger styrets utredninger, styrets årsrapport og revidert resultatregnskap.

Ekstraordinær generalforsamling innkalles når en av eierkommunene eller styret i selskapet krever det.

3.4 Saksbehandling i generalforsamlingen.

Generalforsamlingens møter og saksbehandling er offentlig hvis ikke annet er hjemlet i lov.

På den ordinære generalforsamling skal følgende saker behandles og avgjøres:

- Konstituering.
- Årsberetning, resultatregnskap og balanse.
- Anvendelse av overskudd eller dekning av underskudd i henhold til den fastsatte balanse.
- Fatte vedtak om utdeling av utbytte.
- Valg av styre, styreleder, nestleder og revisor.
- Oppnevning av valgkomite.
- Saker innmeldt av eierkommuner.
- Andre saker som iht lov eller vedtekter hører under generalforsamlingen.

Saker som ønskes tatt opp på ordinær generalforsamling må sendes skriftlig til styret innen 1. april.

På ekstraordinær generalforsamling behandles kun de saker som står oppført på sakslista.

Valg skal være skriftlige dersom noen krever det.

Kapittel 4. Styret.

4.1 Styret.

Styret i selskapet skal bestå av 6 medlemmer med personlige varamedlemmer. Styret skal videre bestå av 3 kvinner og 3 menn.

Styrets medlemmer og varamedlemmer velges normalt for 3 år ad gangen, og slik at 2 av disse er på valg hvert år.

Styreleder og nestleder velges av generalforsamlingen for 1 år ad gangen.

4.2 Styrets myndighet.

Forvaltningen av selskapet hører inn under styret. Styrets leder skal sørge for styrebehandling av de saker som hører inn under styrets arbeids- og ansvarsområde.

Styret skal sørge for forsvarlig organisering av virksomheten, fastsette planer og budsjetter og eventuelt retningslinjer for virksomheten.

Styret skal holde seg orientert om selskapets økonomiske stilling og plikter å påse at dets virksomhet, regnskap og formuesforvaltning er gjenstand for betryggende kontroll. Styret skal iverksette de

undersøkelser styret finner nødvendig for å kunne utføre sine oppgaver. Styret skal iverksette slike undersøkelser dersom dette kreves av ett eller flere av styremedlemmene.

Styret utarbeider egne retningslinjer for styrets arbeid i tråd med aksjeloven, selskapets vedtekter og selskapets styringsdokumenter.

Styret gir sin innstilling i saker som skal legges fram for generalforsamlingen.

Styret skal føre tilsyn med daglig leder sin ledelse av virksomheten.

Kapittel 5. Daglig ledelse

5.1 Daglig ledelse.

Den daglige driften av selskapet utøves av daglig leder innenfor de rammer som gis av styret gjennom vedtak og retningslinjer.

Daglig leder sin myndighet og plikter skal være beskrevet i egen instruks.

5.2 Daglig leder og styret.

Daglig leder forbereder saksliste til styremøter i samarbeid med styreleder. Daglig leder utreder alle saker som skal behandles i styret.

Daglig leder har rett og plikt til å være med på styrets møter og saksbehandling. Daglig leder er sekretær og fører protokoll fra styremøter.

Kapittel 6. Økonomiforvaltning.

6.1 Opptak av lån.

Selskapet kan ta opp lån innenfor rammen av forsvarlig drift. Styret er delegert denne fullmakt.

6.2 Revisor.

Selskapets skal ha egen revisor som velges av generalforsamlingen.

6.3 Fond.

All innsamling og behandling av lovpålagte renovasjonsoppgaver skal skje i henhold til forurensningslovens selvkostprinsipp. Eventuelle overskudd eller underskudd skal føres til selvkostfond i henhold til gjeldende retningslinjer fra departement og forurensingsmyndigheter.

Kapittel 7. Kommunal renovasjon

7.1 Tvungen renovasjon.

Forutsetning for eieravtalen er at det er innført tvungen renovasjon for alle lovpålagte renovasjonsoppgaver for alle husholdninger i eierkommunene. Selskapet utfører disse oppgavene på vegne av eierkommunene.

7.2 Renovasjonsforskrifter og retningslinjer.

Den enkelte eierkommune må vedta likelydende renovasjonsforskrifter og retningslinjer utviklet av selskapet. Forskrifter og retningslinjer skal så langt som mulig tilpasses de behov den enkelte eierkommune har.

7.3 Serviceavgift.

Serviceavgift for alle renovasjonstjenester utregnes etter selvkostprinsippet og avgiftene er like i alle eierkommunene.

Kommunene plikter til å inndrive avgift/gebyr fra alle husholdninger iht kunderegister utarbeidet av eierkommune og selskap i samarbeid.

Kunderegister over husholdninger revideres hvert år innen 1. oktober. Denne revideringen danner grunnlag for 4. kvartals sluttoppgjør og faktura til eierkommune, samt selskapets grunnlag for utregning av neste års fakturering til eierkommune.

Kapittel 8. Øvrige bestemmelser.

8.1 Utvidelse.

Nye kommuner kan tas opp i selskapet som eiere. Forslag om nye eiere krever endringer i eieravtalen.

8.2 Uttreden.

Ved uttreden av selskapet må eierkommune overta investeringer gjort i egen kommune til nedskrevet og bokført verdi ved tidspunkt for uttredelse.

Vedtak om uttreden må fattes av kommunestyret i eierkommunen.

Vedtak om uttreden må, skriftlig og med minst 1 (ett) års varsel, meldes inn til behandling på selskapets ordinære generalforsamling.

Uttreden er gyldig først når overnevnte kriterier er oppfylt, og fastsatt beløp er innbetalt til selskapets konto.

Uttreden krever endringer i eieravtalen.

8.3 Oppløsning.

Oppløsning av selskapet kan bare skje dersom samtlige kommunestyre har fattet vedtak om dette. Hver av eierkommunene skal ved oppløsningen av selskapet være ansvarlig for sin del av forpliktelsene i forhold til folketallet det året selskapet blir oppløst.

8.4 Endringer i eieravtalen.

Forslag om endringer av eieravtalen må meldes inn som sak til behandling i generalforsamlingen.

Endringer i eieravtalen må godkjennes av kommunestyrene i eierkommunene.

8.5 Tvist om forståelse av eieravtalen.

Tvist om tolkning av eieravtalen blir avgjort med bindende virkning ved voldgift etter reglene i tvistemålsloven. Tvist behandles i den kommune der selskapet har sin forretningsadresse.

Kapittel 9. Ikrafttredelse.

9.1 Ikrafttredelse

Denne eieravtalen trer i kraft når den er godkjent i eierkommunene.

Eieravtalen er vedtatt av eierkommunene:

Gamvik kommune,	i møte den, sak
Lebesby kommune,	i møte den, sak
Måsøy kommune,	i møte den, sak
Karasjok kommune,	i møte den, sak
Nordkapp kommune,	i møte den, sak
Porsanger kommune,	i møte den, sak

Vedtekter for

Finnmark Miljøtjeneste AS (Fimil AS)

Organisasjonsnummer NO 976 815 394 MVA

Vedtatt på ordinær generalforsamling den xx.xx.2013.

§ 1 Firmanavn

Selskapets navn skal være Finnmark Miljøtjeneste AS (Fimil AS).

§ 2 Beliggenhet

Selskapet skal ha sitt forretningskontor i Porsanger kommune.

§ 3 Formål

Selskapet skal drive kostnadseffektiv innsamling og behandling av avfall, og være pådriver for utvikling av samfunnsøkonomiske og fremtidsrettede løsninger.

Selskapet skal stå for innsamling, transport og behandling av alle de avfallstyper som eierkommunene til enhver tid har ansvar for.

Selskapet skal, i nært samarbeid med kommunene, drive miljøvennlig avfallsbehandling og arbeide for økt gjenvinning og gjenbruk.

Selskapet kan være et konsultativt organ for eierkommunene i spørsmål vedrørende avfall, avfallsbehandling og forurensning.

§ 4 Aksjekapital

Aksjekapitalen skal være på kr 600.000,- og skal fordeles i forhold til kommunenes folketall pr. 1. januar 1995 i kommunene Gamvik, Karasjok, Lebesby, Måsøy, Nordkapp og Porsanger.

§ 5 Pålydende

Aksjenes pålydende skal være kr 1.000,- og lyde på navn.

§ 6 Styret

Styret skal bestå av 6 medlemmer med 6 personlige varamedlemmer. Styret skal videre bestå av 3 kvinner og 3 menn.

§ 7 Årsberetning og regnskap

Styrets årsberetning og revidert regnskap sendes ut senest 1 uke før generalforsamlingens møte.

§ 8 Generalforsamlingens saksbehandling

Ordinær generalforsamling avholdes hvert år innen utgangen av mai måned. Annonsering av generalforsamlingen med angivelse av dagsorden, skjer med minimum 3 ukers varsel i brev til eierkommunene.

På den ordinære generalforsamling skal følgende saker behandles:

1. Konstituering.
2. Årsberetning, resultatregnskap og balanse.
3. Anvendelse av overskudd eller dekning av underskudd i henhold til den fastsatte balanse.
4. Fatte vedtak om utdeling av utbytte.
5. Valg av styre, styreleder, nestleder og revisor.
6. Oppnevning av valgkomite.
7. Saker innmeldt av eierkommuner.
8. Andre saker som iht lov hører under generalforsamlingen.

§ 9 Firmategning

Selskapets firma tegnes av styret eller den styret bestemmer i henhold til aksjeloven.

Vedtektene er vedtatt av eierkommunene:

Gamvik kommune,	i møte den, sak
Lebesby kommune,	i møte den, sak
Måsøy kommune,	i møte den, sak
Karasjok kommune,	i møte den, sak
Nordkapp kommune,	i møte den, sak
Porsanger kommune,	i møte den, sak

LÅNEVEDTAK STARTLÅN - HUSBANKEN

Saksbehandler: Lill Torbjørg Leirbakken
Arkivsaksnr.: 13/87

Arkiv: NAVN Husbanken

Saksnr.:	Utvalg	Møtedato
8/13	Kommunestyret	31.01.2013
38/13	Formannskapet	11.06.2013
32/13	Kommunestyret	13.06.2013
56/13	Formannskapet	18.09.2013
/	Kommunestyret	

Rådmannens innstilling:

Kommunestyret vedtar å oppta ytterligere kr. 500.000 i Husbanken til startlån for videre tildeling.

Måsøy kommunes finansreglement, sist vedtatt 13.06.2008, har bestemmelser vedrørende saken. § 8a. gir administrasjonssjefen fullmakt til å ta opp lån innarbeidet i budsjettet og vedtatt av kommunestyret. §6a. regulerer rammene for risiko. Låneopptaket gjøres i henhold til gjeldende regelverk.

Følgende budsjettposter foreslås budsjettregulert:

- 35210-9100-283 Utlån/ opptak av lån Husbanken, økes med kr. 500.000
- 39100-9100-283 Bruk av lån/tildeling av startlån, økes med kr. 500.000

Dokumenter:

1. Kommunestyrevedtak av 31.01
2. Bevilgning av startlån for videretildeling fra Husbanken av 21.03
3. Kommunestyrevedtak av 13.06
4. Bevilgning av startlån for videre tildeling fra Husbanken av 24.06
5. Rådmannens utredning/innstilling

Innledning:

Startlån skal bidra til at husstander med boligetableringsproblemer skal få mulighet til å etablere seg og bli boende i nøkterne og gode boliger. Husstander med etableringsproblemer er husstander som har behov for hel eller delvis finansiering fra kommunen. Finansieringen skal gi husstanden stabile boforhold. Startlån gis som toppfinansiering av bolig. I helt spesielle tilfeller kan det gis lån som fullfinansiering. Startlån innvilges til kjøp eller oppføring av egen bolig, samt til utbedring av bolig og til refinansiering av boliglån.

Ordningen setter flere i stand til å etablere seg i egen bolig, og er derfor stimulerende for omsetning av boliger i kommunen. For at ordningen skal fungere som tenkt, bør man sikre at det er midler tilgjengelig også for resten av året. Omsetningen av boliger ser ut for å være økende, og prisene på vei opp. Bevilgede midler for videretildeling er nå tildelt, og Måsøy kommune øker derfor om ytterligere midler for å sikre et fortsatt smidig boligmarked.

Saksutredning:

Etatssjefens/rådmannens vurdering (også personal- og økonomiske konsekvenser):

Vedlegg:

Havøysund, 10.09.2013



Paul Evers
Rådmann



Lill Torbjørg Leirbakken
Økonomisjef

ÅRSREGNSKAP 2012 - MÅSØY KOMMUNE

Saksbehandler: Lill Torbjørg Leirbakken
 Arkivsaksnr.: 13/97

Arkiv: 210

Saksnr.:	Utvalg	Møtedato
39/13	Formannskapet	11.06.2013
57/13	Formannskapet	18.09.2013
33/13	Kommunestyret	13.06.2013
/	Kommunestyret	

Rådmannens innstilling:

Kommunestyret viser til det framlagte årsregnskapet med et regnskapsmessig merforbruk (underskudd) i investeringsregnskapet på kr 357 914,69, og et regnskapsmessig mer-/mindreforbruk i driftsregnskapet på kr 0,-

Regnskapet fastsettes som Måsøy kommune sitt regnskap for 2012.

Udekket del i investeringsregnskapet på kr 357 914,69 dekkes inn ved bruk av ubundne investeringsfond:

- Kontonr 253 50 480 Salg av eiendom kr 295 000,-
- Kontonr 253 50 442 Indre buer kr 62 914,69

Dokumenter:

1. Rådmannens utredning/innstilling
2. Årsregnskap 2012
3. Revisjonsberetning
4. Kontrollutvalgets uttalelse av 10. september 2013

Innledning:

Måsøy kommunes regnskap for 2012 ble avsluttet den 14. april 2013 og oversendt VEFIK IKS (kommunerevisjonen) den 18. april 2013. Årsregnskapet ble behandlet i Kontrollutvalget i møte den 10. september 2013.

Saksutredning:

Årsregnskapet for Måsøy kommune 2012 viser en forvaltning av 214 mill, og har et regnskapsmessig underskudd (merforbruk) på 0,3 mill.

I det kommunale regnskapet skiller man mellom driftsregnskapet og investeringsregnskapet. Det regnskapsmessige underskuddet på 0,3 mill stammer fra investeringsregnskapet, og driftsregnskapet viser et regnskapsmessig resultat på 0,-. Men, **den underliggende driften viser et underskudd på 3,4 mill i regnskapsåret.** En del av dette forklares med at i 2011 hadde man inntektsført 1,7 mill enn hva man mottok i refusjon for ressurskrevende brukere. Dette måtte man utgiftsføre i 2012, og er derfor med på å forklare en del av underskuddet.

INVESTERINGSREGNSKAPET

Investeringsregnskapet oppsummeres slik:

Økonomisk oversikt Investering

(tall i hele tusen kroner)

	R - 2012	B - 2012
Sum inntekter	14 543	14 900
Sum utgifter	57 416	65 675
Finansierings transaksjoner	2 921	1 863
Finansieringsbehov	45 794	52 638
Sum finansiering	45 436	52 638
Resultat	-358	0

Måsøy kommune hadde investeringer på til sammen kr 57,4 mill.

Investeringene ble finansiert slik:

- Lån 35,7 mill
- Mva fra drift 7,8 mill
- Disposisjonsfond 1,3 mill

I tillegg til dette mottok Måsøy kommune tilskudd fra Husbanken til finansiering av prosjekt Helsesenter kr 14.4 mill som er bokført som en inntekt i investeringsregnskapet, og finnes igjen i summen for sum inntekt i skjema over.

DRIFTSREGNSKAPET

Driftsregnskapet oppsummeres slik:

Økonomisk oversikt Drift

(tall i hele tusen kroner)

	R - 2012	B - 2012	R - 2011
Sum driftsinntekter	142 499	129 899	135 284
Sum driftsutgifter	135 247	123 540	130 367
Finansinntekter	958	1 160	1 170
Finansutgifter	7 477	8 378	9 544
Motpost avskrivning	7682	6000	6645
Netto driftsresultat	8 416	5 142	3 188
Bruk av avsetning/fond	2 744	1 783	4 942
Avsatt til fond	3 338		1 997
MVA investering	7 822	6 925	6 091
Regnskapsmessig mer-/mindreforbruk	0	0	44

Driftsinntekter:

Denne posten inneholder både rammeinntekter og skatteinntekter, samt skjønnsmidler, kvalifiseringsprogrammet og barnehagetilskudd. Kommunenes inntektssystem er komplisert og det kreves innsikt over år for å håndtere dette på en god måte. Måsøy kommune

budsjetterer etter prognoser fra KS. Mva kompensasjon som tilhører investering inntektsføres i driftregnskapet, og inngår derfor i beløpet for driftsinntekter. For 2012 utgjør det 11,2 mill.

Driftsutgifter:

Driftsutgifter inneholder alle driftsutgifter, inkludert lønns- og sosiale utgifter, kjøp av varer og tjenester, overføringer og avskrivninger. Avskrivninger har ikke resultat effekt i det kommunale regnskapet, og har derfor sin motpost hvor beløpet legges til igjen, før netto driftsresultat beregnes. Lønnskostnader har økt med 2,5 mill fra året før. Helse og Sosial fortsetter sitt overforbruk i forhold til budsjett. I tillegg har sentraladministrasjonen overforbruk i 2012 som følge av uforutsette lønnskostnader, i forhold til budsjett. Når man sammenligner budsjett 2011 og 2012, hadde man planlagt å bruke 2,3 mill mindre til kjøp av varer og tjenester. Her har forbruket i stede brukt 1,4 mill mer.

Finansinntekter:

Utgjør renteinntekter og utbytte. Denne posten går ned med 0,2 mill sammenlignet med året før

Finansutgifter:

Utgjør renter og avdrag på lån. Denne posten går ned med 2 mill. Dette skyldes at Måsøy kommune har forlenget løpetiden på en stor del av låneporteføljen sin. Total gjeld øker sterkt.

Motpost avskrivninger:

Avskrivninger beregnes for å synliggjøre den kalkulatoriske kostnaden ved slitasje og elde på kommunens eiendeler. Avskrivninger er ikke en kostnad som betales, og har heller ikke resultat effekt i det kommunale regnskapet. Avskrivninger kommer derfor som en motpost hvor kostnaden legges til igjen før netto driftsresultat beregnes.

Bruk av avsetninger:

Bruk av fondsmidler går ned med 2,2 mill sammenlignet med året før. Her inngår bruk av tidligere års mindreforbruk på kr 43 566, bruk av disposisjonsfond kr 349 000 og bruk av bundne fond på 2,4 mill. Næringsfondet utgjør kr 860 000 av bundne fond.

Avsatt til fond:

Dette er i sin helhet øremerkede midler som avsettes på bundne fond. Vest-Finnmark Regionråd sine midler utgjør alene 2,5 mill. Dette inkluderer kr 728 000 som Vest-Finnmark Regionråd hadde på et disposisjonsfond fra 2011. Dette disposisjonsfondet ble i 2012 omklassifisert til et bundet driftsfond fordi det ikke er midler som Måsøy kommune fritt kan disponere.

MVA-investering

Momskompensasjonen som tilhører investeringsregnskapet inntektsføres i driftsregnskapet deretter overføres den fra drift til investering, og framkommer som en kostnad i driftsregnskapet. I 2012 ble 11,2 mill inntektsført i driftsregnskapet, og det overført 7,8 mill mva-kompensasjon til investeringsregnskapet.

STRYKNINGSBESTEMMELSENE

Forskrift om årsregnskap og årsberetning (for kommuner og fylkeskommuner) § 9 angir når og hvordan strykninger i årsregnskapet skal foregå. Dersom årsregnskapet viser seg å gi et

regnskapsmessig merforbruk, så skal dette reduseres gjennom å redusere budsjetterte overføringer til investeringsregnskapet, budsjetterte avsetninger til fond og inndekning av tidligere års merforbruk.

Måsøy kommunes årsregnskap var ved årsavslutningen i en situasjon der strykingsbestemmelsene kommer til anvendelse.

I budsjettet for 2012 hadde man planlagt å overføre overskudd for 2011 til disposisjonsfond. På grunn av strykingsbestemmelsene ble denne overføringen strøket, altså ikke gjennomført.

I budsjettet for 2012 hadde Måsøy kommune planlagt å overføre all MVA som tilhører investeringsregnskapet til investering. Fram til 2014 har man overgangsregler som sier at deler av investeringsmomsen er skjermet for stryking, og resterende kan holdes igjen i drift. I 2012 er 60 % pliktig andel, i 2013 er 80 % pliktig andel, og fra og med 2014 er 100 % av investeringsmoms pliktig andel og dermed skjermet for stryking, og skal overføres til investeringsregnskapet.

I 2012 ble følgende strykninger gjennomført for å redusere regnskapsmessig underskudd i driftsregnskapet:

- Kr 43 566,06 overføring til disposisjonsfond, tidligere års regnskap m/mindreforbruk
- Kr 3 404 030,93 overføring av MVA til investering

Til sammen kr **3 447 596,99** ble strøket for å redusere det regnskapsmessige underskuddet.

MVA-KOMP OG NETTO DRIFTSRESULTAT

Mva-kompensasjon som tilhører investering blir først inntektsført i driftsregnskapet, for deretter å utgiftsføres i drift og inntektsføres i investeringsregnskapet når den overføres. Det medfører et høyere netto driftsresultat enn det som er reelt. Når netto driftsresultat beregnes, gjør man det på grunnlag av driftsinntektene. Mva investering utgjør 11,2 mill i 2012. Hvis vi trekker ut momsen, så vil driftsinntekter reduseres tilsvarende. Netto driftsresultat for Måsøy kommune ville da vært -2,14 % og ikke 5,91 % som regnskapet viser.

MVA-komp og netto driftsresultat

(tall i hele tusen kroner)

	Regnskap 2012	Ekskl. Invest. Mva
Driftsinntekter	142 500	131 274
Netto driftsresultat	8 416	-2 809
Netto driftsresultat i %	5,91 %	-2,14 %

Denne virkningen er særdeles viktig å være klar over, særlig i år med store investeringer. Av strykningene gjennomført i 2012 ser vi at investeringsmomsen er det som gjør at det regnskapsmessige resultatet i driftsregnskapet til slutt blir 0,-.

Fra og med 2014 har man ikke lenger anledning til å holde igjen noe av investeringsmomsen i drift. Da vil det være særdeles viktig at drift er tilpasset det inntektsnivået man til en hver tid har for å unngå underskudd.

BRUK AV FOND

Det er ikke regnskapsført bruk av fond inntil budsjettert nivå. Ved årsavslutningen har det ikke vært mulig å finne tilbake til hvilke fond som har vært tenkt brukt på alle budsjettposter. Derfor har man valgt å avvike fra budsjettet på noen områder.

ENDRING I ARBEIDSKAPITAL

Arbeidskapital er den mengden av omløpsmidler som er finansiert med langsiktig kapital. Den beregnes ved å se på differansen mellom omløpsmidler (penger i banken og kortsiktige fordringer) og kortsiktig gjeld i balansen. Det er viktig at man har tilstrekkelig med arbeidskapital for å klare å betale alle sine forpliktelser etter hvert som de forfaller. Dersom man ikke har tilstrekkelig med arbeidskapital kan man komme inn i en likviditetskrise, og må sette inn tiltak som for eksempel kassakreditt. Det er av den grunn særlig viktig å følge med på utviklingen i arbeidskapitalen, og endring arbeidskapital er et viktig nøkkeltall.

Endring arbeidskapital

(tall i hele tusen kroner)

	2008	2009	2010	2011	2012
Endring av arbeidskapital	745	-386	1 112	-5 643	-67

Dersom endringen i arbeidskapital fra et år til neste er positivt, betyr det at man har styrket likviditeten i forhold til året før. Dersom endringen er negativ, betyr det at man har svekket likviditeten i forhold til året før. Vi ser av tabellen at likviditeten har blitt svekket de to siste årene. Mot slutten av 2012 merket Måsøy kommune dette godt, og der var behov for å overvåke likviditeten daglig, og nøye planlegging, for å unngå at særlig viktige forpliktelser som lønn i desembermåned skulle være i fare.

GJELDSUTVIKLING

Langsiktig gjeld har økt betydelig de siste årene. Det kommer av at Måsøy kommune har gjennomført store investeringer.

Gjeldsutvikling

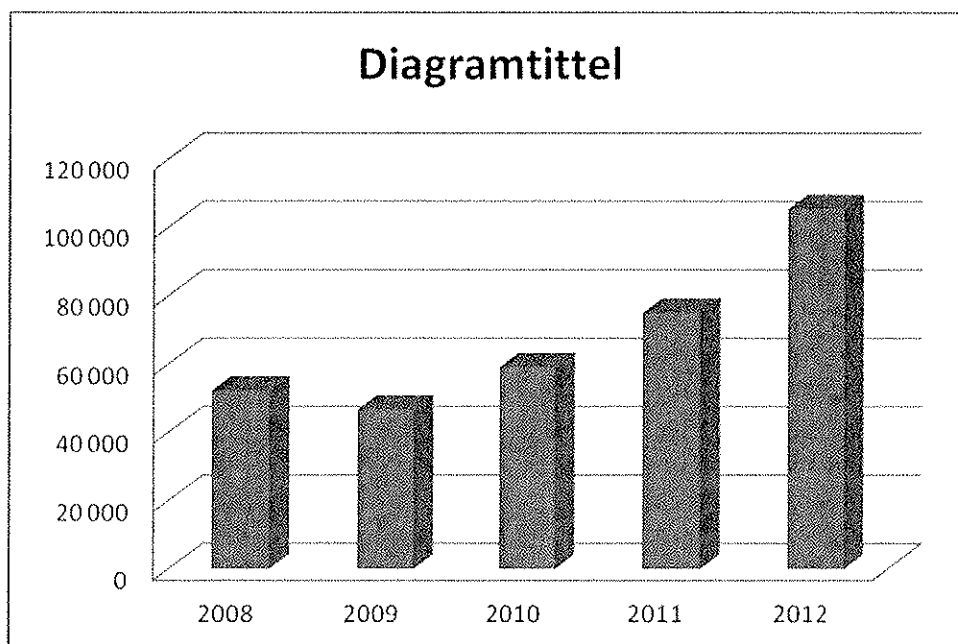

Langsiktig gjeld har økt med mer enn 30 mill det siste året, fra 75 mill i 2011 til 105 mill i 2012. Det betyr at gjeld pr innbygger er oppe i over 85 000.

FONDSUTVIKLING

Fondsmidler er Måsøy kommune sine sparepenger. Siden 2008 har det vært følgende utvikling i fondsmidler:

Fondsmidler totalt

2008	2009	2010	2011	2012
18 mill	21,5 mill	19,9 mill	15,4 mill	15,1 mill

Disposisjonsfond er på totalt 2,6 mill. Disse består av bare små fond. Bundne driftsfond utgjør 8,4 mill. Her inngår næringsfondet med 2,6 mill, og Vest-Finnmark Regionråd sitt fond på 2,5 mill. Bundne fond skal bare brukes til det som er bestemt på forhånd, og kan derfor ikke fritt disponeres av kommunestyret. Ubundne investeringsfond utgjør 3,4 mill. Disse fondsmidlene kan bare benyttes i investeringsregnskapet og ikke i driftsregnskapet.

REGNSKAPSRESULTAT 2012 PR ETAT

Netto utgifter pr etat fordeler seg slik:

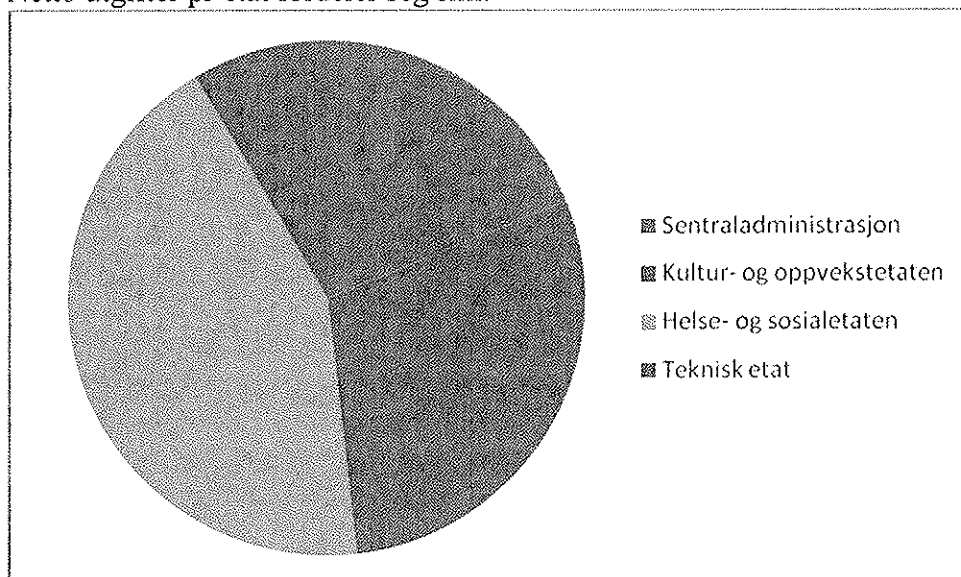

Ser vi nærmere på hvordan hver enkelt sektor sitt resultat ser det slik ut:

	Budsjett 2012	Regnskap 2012	forbruk i %
Sentraladministrasjon	16 901 493	17 431 800	103 %
Kultur- og oppvekstetaten	29 408 855	27 025 275	92 %
Helse- og sosialetaten	37 473 110	40 028 316	107 %
Teknisk etat	4 556 542	7 853 608	172 %

Helse- og sosialsektoren hadde et forbruk på 107 % av sitt budsjett. Det betyr at man her i 2012 brukte 2,5 mill mer enn man hadde i budsjettet.

Teknisk etat brukte 172 % av sitt budsjett. Det betyr 3,3 mill mer enn man hadde fått bevilget.

OPPSUMMERING

Netto driftsresultat bør iflg. KS være over 3 %, og aller helst over 5 % for å ha mulighet til å møte svingninger i inntekter og utgifter. Netto driftsresultat er for Måsøy kommune 5,91 %, noe som er en forbedring på 3,61 % -poeng sammenlignet med 2011. Ha i bakholdet da at investeringsmomsen er en del av dette bildet.

Langsiktig gjeld bør ikke overstige 50 % av driftsinntekter. Den utgjør nå 74 % av driftsinntekter, mot 55 % i 2011 og 45 % i 2010. I tillegg har man forlenget løpetid på en stor del av gjeldsporteføljen som igjen medfører en lenger nedtalingstakt. Måsøy kommune er særlig sårbar dersom rentenivået øker vesentlig når andel langsiktig gjeld er så høy.

Vekst i driftsinntekter bør være større enn vekst i driftsutgifter. I 2012 hadde vi en vekst i driftsutgifter på 5,33 % og vekst i driftsinntekter på 3,74 %. Dette er bra, og en trend som bør fortsette.

Avsetninger til fond bør også være større enn bruken av fond, slik at man bygger seg buffer for å takle svingninger som kan komme i framtiden. Uten buffer, eller sparepenger, vil man ha vanskelig for å takle eventuelle uforutsette utgifter som kan komme. I 2012 har avsetningene vært større enn bruken av avsetninger.

I litteraturen omtaler man et krav til holdbar budsjettbalanse som "The Golden Rule", eller "Den Gylne Regel" på norsk. Den sier at "*kommunene kan lånefinansiere investeringer, men driftens må gå i balanse*". Som vi ser av strykninger som har vært gjennomført, så oppfyller ikke Måsøy kommune Den Gylne Regel. I et år med store investeringer har inntekter som i realiteten tilhører investeringsregnskapet blitt brukt til å forbedre det regnskapsmessige resultatet i drifta.

Etatssjefens/rådmannens vurdering (også personal- og økonomiske konsekvenser):

Vedlegg:

1. Årsregnskap 2012
2. Revisors beretning 2012
3. Kontrollutvalgets uttalelse

Havøysund, 10.09.13



Paul Evers
Rådmann

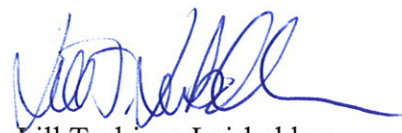

Lill Torbjørg Leirbakken
økonomisjef



Måsøy kommune
v/kommunestyret
Torget 1
9690 HAVØYSUND

11 JUN 2013

MÅSØY KOMMUNE	ASJ: <i>Sutabokiv</i>
Arkivkode: 210	
Afsaker: 13/97-10	Kornalnr: 2509/13
Mottatt:	Gradering:
	Saksbeh.: LL

Journr.	Arkivkode	Saksbehandler	Telefon	Deres ref	Dato
2013/282-1	/	Ranveig Olaussen	992 28 944		07.06.2013

REVISORS BERETNING 2012 – MÅSØY KOMMUNE

Vedlagt oversendes revisors beretning for 2012. Beretningen skal vedlegges sakspapirene når regnskapssaken behandles av kommunestyret.

Regnskapssaken vil bli tatt opp til behandling i kontrollutvalget på førstkommende møte.

Utskrift av kontrollutvalgets uttalelse om regnskapssaken, samt kopi av revisjonsberetningen vil av kontrollutvalgssekretariatet bli oversendt formannskapet umiddelbart etter behandlingen i kontrollutvalget.

Med hilsen

Ranveig Olaussen
oppdragsansvarlig revisor

Kopi: Måsøy kommune v/formannskapet
Måsøy kommune v/administrasjonssjefen
Måsøy kommune v/økonomisjef
Kontrollutvalget

Vedlegg

VEFIK IKS	Adresser:			
Telefon 78 44 94 50	Alta	Hammerfest	Porsanger	Loppa
Org nr. 887 013 322	Løkkeveien 2	Sjøgata 25	Rådhuset	Rådhuset
E-post: post@vefik.no	Postboks 1023	Postboks 204	Postboks 259	Parkveien 1/3
Webside: www.vefik.no	9503 Alta	9615 Hammerfest	9711 Lakselv	9550 Øksfjord



Til kommunestyret i Måsøy kommune

Kopi:
Kontrollutvalget
Formannskapet
Administrasjonssjefen

REVISORS BERETNING

Uttalelse om årsregnskapet

Vi har revidert årsregnskapet for Måsøy kommune som viser kr 79 478 814,65 til fordeling drift og et driftsregnskap avlagt i balanse. Årsregnskapet består av balanse per 31. desember 2012, driftsregnskap, investeringsregnskap og økonomiske oversikter for regnskapsåret avsluttet per denne datoen, og en beskrivelse av vesentlige anvendte regnskapsprinsipper og andre noteopplysninger.

Administrasjonssjefens ansvar for årsregnskapet

Administrasjonssjefen er ansvarlig for å utarbeide årsregnskapet og for at det gir en dekkende fremstilling i samsvar med lov, forskrift og god kommunal regnskapsskikk i Norge, og for slik intern kontroll som administrasjonssjefen finner nødvendig for å muliggjøre utarbeidelsen av et årsregnskap som ikke inneholder vesentlig feilinformasjon, verken som følge av misligheter eller feil.

Revisors oppgaver og plikter

Vår oppgave er å gi uttrykk for en mening om dette årsregnskapet på bakgrunn av vår revisjon. Vi har gjennomført revisjonen i samsvar med lov, forskrift og god kommunal revisjonsskikk i Norge, herunder International Standards on Auditing. Revisjonsstandardene krever at vi etterlever etiske krav og planlegger og gjennomfører revisjonen for å oppnå betryggende sikkerhet for at årsregnskapet ikke inneholder vesentlig feilinformasjon.

En revisjon innebærer utførelse av handlinger for å innhente revisjonsbevis for beløpene og opplysningene i årsregnskapet. De valgte handlingene avhenger av revisors skjønn, herunder vurderingen av risikoene for at årsregnskapet inneholder vesentlig feilinformasjon, enten det skyldes misligheter eller feil. Ved en slik risikovurdering tar revisor hensyn til den interne kontrollen som er relevant for kommunens utarbeidelse av et årsregnskap som gir en dekkende fremstilling. Formålet er å utforme revisjonshandlinger som er hensiktsmessige etter omstendighetene, men ikke for å gi uttrykk for en mening om effektiviteten av kommunens interne kontroll. En revisjon omfatter også en vurdering av om de anvendte regnskapsprinsippene er hensiktsmessige og om regnskapsestimatenes utarbeidelse av ledelsen er rimelige, samt en vurdering av den samlede presentasjonen av årsregnskapet.

Etter vår oppfatning er innhentet revisjonsbevis tilstrekkelig og hensiktsmessig som grunnlag for vår konklusjon.

Konklusjon

Etter vår mening er årsregnskapet avgitt i samsvar med lov og forskrifter og gir i det alt vesentlige en dekkende fremstilling av den finansielle stillingen til Måsøy kommune per 31. desember 2012, og av resultatet for regnskapsåret som ble avsluttet per denne datoen i samsvar med lov, forskrift og god kommunal regnskapsskikk i Norge.

Uttalelser om øvrige forhold

Konklusjon med forbehold om budsjett

Investeringsregnskapet viser vesentlige budsjettavvik.

Basert på vår revisjon av årsregnskapet som beskrevet ovenfor, mener vi, med unntak av forholdene beskrevet i avsnittene ovenfor, at de disposisjoner som ligger til grunn for regnskapet er i samsvar med budsjettvedtak, og at beløpene i årsregnskapet stemmer med regulert budsjett.

Konklusjon om årsberetningen

Basert på vår revisjon av årsregnskapet som beskrevet ovenfor, mener vi at opplysningene i årsberetningen om årsregnskapet er konsistente med årsregnskapet og er i samsvar med lov og forskrifter.

Konklusjon om registrering og dokumentasjon

Basert på vår revisjon av årsregnskapet som beskrevet ovenfor, og kontrollhandlinger vi har funnet nødvendig i henhold til internasjonal standard for attestasjonsoppdrag (ISAE) 3000 «Attestasjonsoppdrag som ikke er revisjon eller forenklet revisorkontroll av historisk finansiell informasjon», mener vi at ledelsen har oppfylt sin plikt til å sørge for ordentlig og oversiktlig registrering og dokumentasjon av kommunens regnskapsopplysninger i samsvar med lov og god bokføringsskikk i Norge.

Andre forhold

Det er ikke regnskapsført bruk av disposisjonsfond i driftsregnskapet inntil budsjettert nivå.

Denne beretning erstatter tidligere avgitt beretning, datert 15. april 2013, som ble avgitt ved utløpet av forskriftens frist for å avlegge revisjonsberetning. Fullstendig årsregnskap var på dette tidspunkt ikke avgitt av administrasjonssjefen, og årsberetning var ikke utarbeidet.

Alta, 7. juni 2013

Ranveig Olausen
oppdragsansvarlig revisor



Kontrollutvalget i Måsøy kommune

Måsøy kommune
v/ kommunestyret

her

Arkivkode
4/1 08
Journalnr.
2013/18034-14

KONTROLLUTVALGETS UTTALELSE OM MÅSØY KOMMUNES ÅRSREGNSKAP FOR 2012

Kontrollutvalget har i møte 10. september 2013 behandlet Måsøy kommunes årsregnskap for 2012.

Grunnlaget for behandlingen har vært det avlagte årsregnskapet av 15. april 2013, administrasjonssjefens årsberetning mottatt av revisjonen 13. mai 2013 og revisors beretning av 7. juni 2013. I tillegg har revisor supplert kontrollutvalget med muntlig informasjon.

Kontrollutvalget har merket seg at Måsøy kommunes regnskap for 2012 er avlagt i balanse og viser et netto driftsresultat på kr 8 415 820,43. Investeringsregnskapet er avsluttet med udekket beløp på kr 357 914,69.

Kontrollutvalget har for øvrig merket seg at:

- Revisors beretning er en beretning med avvik fra normalberetningen
- Det avlagte investeringsregnskapet viser vesentlige budsjettavvik
- Det er ikke regnskapsført bruk av disposisjonsfond i driftsregnskapet inntil budsjettert nivå

Ut over overnevnte og revisors beretning av 7. juni 2013 har ikke kontrollutvalget merknader til Måsøy kommunes årsregnskap for 2012.

Havøysund, den 10. september 2013

Børre Stabell

Børre Stabell
kontrollutvalgsleder

Kopi: Formannskapet i Måsøy kommune

ÅRSREGNSKAP 2012 - HAVØYSUND HAVNEVESEN MÅSØY KF

Saksbehandler: Lill Torbjørg Leirbakken
 Arkivsaksnr.: 13/165

Arkiv: 210

Saksnr.:	Utvalg	Møtedato
40/13	Formannskapet	11.06.2013
58/13	Formannskapet	18.09.2013
34/13	Kommunestyret	13.06.2013
/	Kommunestyret	

Rådmannens innstilling:

Kommunestyret viser til det framlagte årsregnskapet med et regnskapsmessig mindreforbruk (overskudd) i driftsregnskapet på kr 243 195,91 og et regnskapsmessig merforbruk (underskudd) i investeringsregnskapet på kr 13 809,62.

Regnskapet fastsettes som Havøysund Havnevesen Måsøy KF sitt årsregnskap for 2012.

Regnskapsmessig mindreforbruk (overskudd) i driftsregnskapet kr 243 195,91 overføres til disposisjonsfond, balansekonto 25666001.

Regnskapsmessig merforbruk (underskudd) i investeringsregnskapet kr 13 809,62 dekkes av ubundet investeringsfond, balansekonto 25310000.

Dokumenter:

1. Årsregnskap 2012
2. Revisjonsberetning
3. Kontrollutvalgets uttalelse av 10.09.13
4. Rådmannens utredning/innstilling

Innledning:

Årsregnskapet viser et regnskapsmessig mindreforbruk (overskudd) i driftsregnskapet på kr 234 195,91 og et merforbruk (underskudd) i investeringsregnskapet på kr 13 809,62

Årsregnskapet ble behandlet i Havnestyrets møte den 18. april 2013.

Saksutredning:DRIFTSREGNSKAPET

Årsregnskapets regnskapsmessige resultat for drift framkommer slik:

Økonomisk oversikt Drift

(tall i hele tusen)

	2012
Sum driftsinntekter	3 999

Sum driftsutgifter	3 368
Driftsresultat	631
Netto finansutgifter	1 435
Motpost avskrivinger	1 049
Netto driftsresultat	245
Avsatt til disposisjonsfond	1
Netto avsetninger	1
Udisponert / udekket netto driftsresultat	243

Driftsinntekter:

Driftsinntekter består av avgifter, leieinntekter og salg av vann, renovasjon og strøm. Til sammen 3,9 mill. Det er en økning på 0,3 mill sammenlignet med året før

Driftsutgifter:

Driftsutgifter består av alle utgifter som Havnevesenet har gjennom året. I tillegg til administrasjon inngår vedlikehold, kjøp av tjenester som revisjon og renovasjon samt avskrivinger. Det er viktig å vite at avskrivinger ikke har noen resultateffekt. Avskrivinger blir lagt til under motkonto avskrivinger før resultatet framkommer. Driftsutgiftene utgjør 3,3 mill i 2012, hvorav avskrivinger 1 mill. Det er nedgang på til sammen 1,6 mill fra året før.

Netto finansutgifter:

Netto finansutgifter inneholder både renter på innskudd og på lån, samt avdrag på lån. Posten er på 1,4 mill sammenlignet med 1,1 mill året før.

Avsatt til disposisjonsfond:

Det er i 2012 avsatt kr 1 406 til disposisjonsfond. Tidligere års underskudd er også dekket inn, og da ved bruk av disposisjonsfond. Til sammen 996 458,42

INVESTERINGSREGNSKAPET

Årsregnskapets regnskapsmessige resultat for investering framkommer slik:

Økonomisk oversikt Investering

(tall i hele tusen)

	R-2012	B-2012
Sum inntekter	453	330
Sum utgifter	1 052	915
Finansieringstransaksjoner	4	0
Finansieringsbehov	603	585
Sum finansiering	590	585
Resultat	-13	0

Havøysund Havnevesen hadde investeringer på til sammen i mill.

Investeringene ble finansiert slik:

- Bruk av lån 585 000
- Investeringstilskudd 453 000
- Bruk av disposisjonsfond 4 000

Investeringstilskuddet er bokført under samleposten inntekter.

Sum finansiering inneholder bruk av lån og disposisjonsfond.

ARBEIDSKAPITAL

Havøysund Havnevesen må ha likviditetsbeholdning av en viss størrelse da inn- og utbetalinger ikke kommer til samme tid. Arbeidskapital er et økonomisk nøkkeltall som gir et godt bilde på det, og framkommer i balansen som omløpsmidler minus kortsiktig gjeld. Ved årsavslutningstidspunktet hadde Havøysund Havnevesen arbeidskapital på 1,1 mill.

Dersom vi ser på hvordan arbeidskapitalen har endret seg fra år til år ser det slik ut:

	2009	2010	2011	2012
Sum omløpsmidler	3 157 689	7 356 573	1 949 963	1 229 996
- Sum kortsiktig gjeld	308 370	2 602 952	412 910	51 277
= Arbeidskapital	2 849 320	4 753 621	1 537 053	1 178 719
Endring i arbeidskapital	335 373	1 904 301	-3 216 568	-358 334

I feltet for Endring i arbeidskapital finner vi hva som har skjedd fra et år til neste. Et positivt tall betyr at arbeidskapitalen er blitt styrket, og et negativt tall viser at arbeidskapitalen har blitt svekket sammenlignet med året før. Havnevesenet har svekket sin arbeidskapital de siste to årene. Dersom denne trenden fortsetter, kan det føre til at Havnevesenet kan komme inn i en likviditetskrise, og få vanskeligheter med å betjene sine forpliktelser etter hvert som de forfaller.

DRIFTSRESULTAT % AVDRIFTSINNTEKTER

Netto driftsresultat i % av sum driftsinntekter bør være minimum 3 %, og helst over 5 %, slik at man kan opparbeide reserver i selskapet. Reservene vil gjøre Havnevesenet i stand til å møte eventuell svikt i inntekter eller uforutsette økte utgifter i framtiden.

	2009	2010	2011	2012
Netto driftsresultat	386 499	374 768	-1 371 227	244 601
Sum driftsinntekter	3 788 398	3 705 282	3 668 711	3 998 976
Netto drift i % av sum driftsinntekter.	10,2 %	10,1 %	-37,2 %	6,0 %

For Havøysund Havnevesen er netto drift 6 % av sum driftsinntekter i 2012. Det er over anbefalingen på 5 %, og selskapet bør være i stand til å bygge opp reserver. Vi ser også at planlagte avsetninger er større enn planlagt bruk av fondsmidler.

UTVIKLING AV LÅNEGJELD OG FOND

Utviklingen av langsiktig gjeld og fondsmidler har vært slik for Havøysund Havnevesen:

Utviklingen av fond	2009	2010	2011	2012
Fond pr 1.1	2 257 502	2 282 820	2 540 865	1 948 404
- Bruk av fond	231 126	433 000	592 461	1 000 476
+ Avsatt til fond	256 444	691 045	0	1 406
= Fond pr. 31.12	2 282 820	2 540 865	1 948 404	949 333

Utviklingen av langsiktig lånegjeld	2009	2010	2011	2012
Langsiktig lånegjeld pr. 1.1	4 654 112	3 760 478	8 066 844	7 947 900
- Betalte avdrag	893 634	893 634	1 118 944	1 199 984
+ Nye låneopptak		5 200 000	1 000 000	
= Langsiktig lånegjeld pr. 31.12	3 760 478	8 066 844	7 947 900	6 747 916

Etatssjefens/rådmannens vurdering (også personal- og økonomiske konsekvenser):

Vedlegg:

- Årsregnskap 2012
- Revisjonsberetning
- Kontrollutvalgets uttalelse

Havøysund, 10.09.13



Paul Evers
Rådmann



Lill Torbjørg Leirbakken
Økonomisjef



23 JUL 2013

Måsøy kommune
v/kommunestyret
Torget 1
9690 HAVØYSUND

MÅSØY KOMMUNE	Arkiv	Sentralarkiv
Arkivkode:		
År/saksnr.:	13/165-6	
Mottatt:		
	Journalnr.:	2923/13
	Gradering:	
	Saksbeh.:	LIL

Journr.	Arkivkode	Saksbehandler	Telefon	Deres ref	Dato
2013/358-1	/	Ranveig Olaussen	992 28 944		19.07.2013

REVISORS BERETNING – HAVØYSUND HAVNEVESEN MÅSØY KF

Vedlagt oversendes revisors beretning for 2012. Beretningen skal vedlegges sakspapirene når regnskapssaken behandles av kommunestyret.

Regnskapssaken vil bli tatt opp til behandling i kontrollutvalget på førstkommende møte.

Utskrift av kontrollutvalgets uttalelse om regnskapssaken, samt kopi av revisjonsberetningen vil av kontrollutvalgssekretariatet bli oversendt formannskapet umiddelbart etter behandlingen i kontrollutvalget.

Med hilsen

Ranveig Olaussen
oppdragsansvarlig revisor

Vedlegg

Kopi: Måsøy kommune v/formannskapet
Måsøy kommune v/administrasjonssjefen
Måsøy kommune v/økonomisjef
Havøysund Havnevesen Måsøy KF v/daglig leder
Havøysund Havnevesen Måsøy KF v/styret
Kontrollutvalget i Måsøy kommune



Til kommunestyret i Måsøy kommune

Kopi:
Kontrollutvalget
Formannskapet
Administrasjonssjefen
Styret i Havøysund Havnevesen Måsøy
KF

REVISORS BERETNING

Uttalelse om særregnskapet

Vi har revidert særregnskapet for Havøysund Havnevesen Måsøy KF som viser et netto driftsresultat på kr 244 601,91 og et regnskapsmessig mindreforbruk på kr 243 195,91. Særregnskapet består av balanse per 31. desember 2012, driftsregnskap og investeringsregnskap for regnskapsåret avsluttet per denne datoen, og en beskrivelse av vesentlige anvendte regnskapsprinsipper og andre noteopplysninger.

Styret og daglig leders ansvar for særregnskapet

Styret og daglig leder er ansvarlig for å utarbeide særregnskapet og for at det gir en dekkende fremstilling i samsvar med lov, forskrift og god kommunal regnskapsskikk, og for slik intern kontroll som styret og daglig leder finner nødvendig for å muliggjøre utarbeidelsen av et særregnskap som ikke inneholder vesentlig feilinformasjon, verken som følge av misligheter eller feil.

Revisors oppgaver og plikter

Vår oppgave er å gi uttrykk for en mening om dette særregnskapet på bakgrunn av vår revisjon. Vi har gjennomført revisjonen i samsvar med lov, forskrift og god kommunal revisjonsskikk i Norge, herunder International Standards on Auditing. Revisjonsstandardene krever at vi etterlever etiske krav og planlegger og gjennomfører revisjonen for å oppnå betryggende sikkerhet for at særregnskapet ikke inneholder vesentlig feilinformasjon.

En revisjon innebærer utførelse av handlinger for å innhente revisjonsbevis for beløpene og opplysningene i særregnskapet. De valgte handlingene avhenger av revisors skjønn, herunder vurderingen av risikoene for at særregnskapet inneholder vesentlig feilinformasjon, enten det skyldes misligheter eller feil. Ved en slik risikovurdering tar revisor hensyn til den interne kontrollen som er relevant for foretakets utarbeidelse av et særregnskap som gir en dekkende fremstilling. Formålet er å utforme revisjonshandlinger som er hensiktsmessige etter omstendighetene, men ikke for å gi uttrykk for en mening om effektiviteten av foretakets interne kontroll. En revisjon omfatter også en vurdering av om de anvendte regnskapsprinsippene er hensiktsmessige og om regnskapsestimaterne utarbeidet av ledelsen er rimelige, samt en vurdering av den samlede presentasjonen av særregnskapet.

Etter vår oppfatning er innhentet revisjonsbevis tilstrekkelig og hensiktsmessig som grunnlag for vår konklusjon.

Konklusjon

Etter vår mening er særregnskapet avgitt i samsvar med lov og forskrifter og gir i det alt vesentlige en dekkende fremstilling av den finansielle stillingen til Havøysund Havnevesen Måsøy KF per 31. desember 2012, og av resultatet for regnskapsåret som ble avsluttet per denne datoen i samsvar med lov, forskrift og god kommunal regnskapsskikk i Norge.

Uttalelser om øvrige forhold

Konklusjon om særbudsjett

Basert på vår revisjon av særregnskapet som beskrevet ovenfor, mener vi at de disposisjoner som ligger til grunn for særregnskapet er i samsvar med budsjettvedtak, og at budsjettbeløpene i særregnskapet stemmer med regulert budsjett.

Konklusjon om årsberetningen

Basert på vår revisjon av særregnskapet som beskrevet ovenfor, mener vi at opplysningene i årsberetningen om særregnskapet er konsistente med særregnskapet og er i samsvar med lov og forskrifter.

Konklusjon om registrering og dokumentasjon

Basert på vår revisjon av særregnskapet som beskrevet ovenfor, og kontrollhandlinger vi har funnet nødvendig i henhold til internasjonal standard for attestasjonsoppdrag (ISAE)3000 «Attestasjonsoppdrag som ikke er revisjon eller forenklet revisorkontroll av historisk finansiell informasjon», mener vi at ledelsen har oppfylt sin plikt til å sørge for ordentlig og oversiktlig registrering og dokumentasjon av foretakets regnskapsopplysninger i samsvar med lov og god bokføringsskikk i Norge.

Andre forhold

Foretaket har ikke tilfredsstillende rutiner for avstemming av balanseposter vedrørende kortsiktig gjeld. Denne beretning erstatter tidligere avgitt beretning, datert 15. april 2013, som ble avgitt ved utløpet av forskriftens frist for å avlegge revisjonsberetning. Fullstendig særregnskap og årsberetning var på dette tidspunkt ikke avgitt av foretakets styre.

Alta, 19. juli 2013

Ranveig Olaussen
oppdragsansvarlig revisor



Kontrollutvalget i Måsøy kommune

Måsøy kommune
v/ kommunestyret

her

Arkivkode
4/1 08
Journalnr.
2013/18034-12

KONTROLLUTVALGETS UTTALELSE OM HAVØYSUND HAVNEVESEN MÅSØY KF'S SÆRREGNSKAP FOR 2012

Kontrollutvalget har behandlet Havøysund Havnevesen Måsøy KF's særregnskap for 2012.

Grunnlaget for behandlingen har vært særregnskap og årsberetning for 2012, avlagt av foretakets styre den 18. april 2013 og revisors beretning av 19. juli 2013. Revisors beretning av 19. juli 2013 erstatter beretning av 15. april 2013 som var en negativ beretning.

Kontrollutvalget har merket seg at Havøysund Havnevesen Måsøy KF's driftsregnskap for 2012 viser et netto driftsresultat på kr 244 601,91. Driftsregnskapet er avlagt med et mindreforbruk på kr 243 195,91. Investeringsregnskapet er avlagt med et udekket beløp på kr 13 809,62.

Kontrollutvalget har for øvrig merket seg at revisors beretning er en beretning med avvik fra normalberetningen som følge av:

- Manglende avstemming av balanseposter under kortsiktig gjeld

Ut over ovennevnte og revisors beretning av 19. juli 2013 har kontrollutvalget ikke merknader til Havøysund Havnevesen Måsøy KF's særregnskap for 2012.

Havøysund, den 10. september 2013

Børre Stabell
Børre Stabell
kontrollutvalgsleder

Kopi: Formannskapet i Måsøy kommune

ÅRSREGNSKAP 2012 - MÅSØY INDUSTRIEIENDOM KF

Saksbehandler: Lill Torbjørg Leirbakken
 Arkivsaksnr.: 13/448

Arkiv: 210

Saksnr.:	Utvalg	Møtedato
41/13	Formannskapet	11.06.2013
59/13	Formannskapet	18.09.2013
35/13	Kommunestyret	13.06.2013
/	Kommunestyret	

Rådmannens innstilling:

Kommunestyret viser til det framlagte årsregnskapet med et regnskapsmessig mer-/mindreforbruk (under-/overskudd) på kr 0,-. Regnskapet fastsettes som Måsøy Industrieiendom KF sitt årsregnskap for 2012.

Dokumenter:

1. Årsregnskap 2012
2. Revisjonsberetning
3. Kontrollutvalgets uttalelse av 10.09.13
4. Rådmannens utredning/innstilling

Innledning:

Årsregnskapet 2012 viser et regnskapsmessig mer-/mindreforbruk (under-/overskudd) på kr 0,-

Årsregnskapet ble styrebehandlet den 14. mai 2013, og oversendt VEFIK IKS (kommunerevisjonen) den 15. mai 2013. Årsregnskapet for Måsøy Industrieiendom KF ble behandlet i kontrollutvalget i møte den 10. september 2013.

Saksutredning:

Måsøy Industrieiendom KF er avsluttet med et mer-/mindreforbruk i drifts- og i investeringsregnskapet på kr 0,-.

INVESTERINGSREGNSKAPET

Investeringsregnskapet kan oppsummeres slik:

Økonomisk oversikt Investering

	2012
Sum inntekter	918 040
Sum utgifter	918 040
Finansieringstransaksjoner	0
Finansieringsbehov	918 040
Sum finansiering	918 040
Resultat	0

Måsøy Industriereiendom KF har investert for til sammen 918 040,- i 2012. Investeringen inkluderer grunnerverv kr 500 000,-

Investering ble finansiert slik:

- Bruk av lån kr 918 040,-

DRIFTSREGNSKAPET

Årsregnskapets regnskapsmessige resultat for drift framkommer slik:

Økonomisk oversikt Drift

(tall i hele tusen)

	2012
Sum driftsinntekter	2 609
Sum driftsutgifter	848
Driftsresultat	1 761
Netto finansutgifter	-2 489
Motpost avskrivninger	646
Netto driftsresultat	-82
Netto avsetninger	82
Udisponert netto driftsresultat	0

Driftsinntekter:

Driftsinntektene til Måsøy Industriereiendom KF består utelukkende av leieinntekter. Denne posten utgjør 2,6 mill i 2012, noe som er en reduksjon på 0,9 mill sammenlignet med året før.

Driftsutgifter:

Driftsutgifter består av utgifter til administrasjon samt avskrivninger. Avskrivninger utgjør 645 000. Driftsutgiftene har økt med 116 000 sammenlignet med året før.

Netto Finansutgifter:

Netto finansutgifter inneholder renteinntekter på bankinnskudd, og renter og avdrag på lån. Renter og avdrag er til sammen på 2,5 mill for selskapet. Her er det netto økning på rundt 70 000 kr fra året før.

Motpost avskrivninger:

Avskrivninger er i det kommunale regnskapet en kostnad som ikke har resultat effekt. Avskrivningene framkommer under driftsutgifter, og legges til igjen under Motpost avskrivninger. Avskrivninger for 2012 utgjør 645 000

Netto driftsresultat:

Netto driftsresultat er resultat før avsetninger til fond, og bruk av fondsmidler. For selskapet er netto driftsresultat -82 419,-. Negativt netto driftsresultat påvirker budsjetterte avsetninger, og avsetningene er derfor ikke gjennomført inntil budsjettert nivå.

Netto avsetninger:

I 2012 ble det avsatt 225 688 til disposisjonsfond, av fjorårets mindreforbruk. I kommunestyrets vedtak i sak 41/12 skal selskapets regnskapsmessig mindreforbruk

(overskudd) kr 308 108,- overføres til selskapets disposisjonsfond. Denne overføringen ble redusert jfr. strykningsbestemmelsene.

STRYKNINGSBESTEMMELSENE

Forskrift om særbudsjett, særregnskap og årsberetning for kommunale og fylkeskommunale foretak § 14 sier at "avslutning av foretakets særregnskap skal følge forskrift 15. desember 2000 nr. 1424 om årsregnskap og årsberetning (for kommuner og fylkeskommuner) § 9". Det betyr at kommunale foretak skal følge samme regler for avslutning av regnskap som kommunen gjør.

Dersom årsregnskapet viser seg å gi et regnskapsmessig merforbruk (underskudd) skal det reduseres gjennom å redusere budsjetterte overføringer til investeringsregnskapet, redusere budsjetterte avsetninger til fond og redusere inntekning av tidligere års merforbruk (underskudd). §9 gir også bestemmelser for hvordan disse strykningene skal gjennomføres, og i hvilken rekkefølge.

Måsøy Industrieiendom KF var ved årsavslutningen i en situasjon der strykningsbestemmelsene kommer til anvendelse.

Følgende strykninger er gjennomført i 2012:

- Kr 82 419,21 overføring til disposisjonsfond, tidligere års regnsk.m.mindreforbruk.

NETTO DRIFTSRESULTAT I % AV SUM DRIFTSINNTEKTER

Netto drift i % av sum driftsinntekter bør være minimum 3 %, og aller helst over 5 % for at selskapet skal være i stand til å opparbeide seg reserver.

Netto drift i % av sum driftsutgifter

	2008	2009	2010	2011	2012
Netto driftsresultat	359 937	829 340	840 952	308 108	-82 419
Sum driftsinntekter	2 662 271	2 840 000	2 800 077	2 804 672	2 608 973
Netto drift i % av sum driftsinnt.	13,50 %	29,20 %	30 %	10,98 %	-3,16 %

Vi ser av tabellen at selskapet har helt til og med 2011 ligget godt over det anbefalte nivået. I 2012 har selskapet et negativt netto driftsresultat, og i prosent blir det -3,16 % av driftsinntekter.

Etter at regnskapet var styrebehandlet er det oppdaget at dette nøkkeltallet for 2012 ved en feil ikke var blitt beregnet. I denne tabellen, og i dokumentene som ligger ved denne saken er dette rettet oppi, og beregnet netto drift i % av sum driftsinntekter er med.

ENDRING I ARBEIDSKAPITALEN

Arbeidskapital er den mengden av omløpsmidler som er finansiert med langsiktig kapital. Når den beregnes så ser man på differansen mellom omløpsmidler (penger i banken og kortsiktige fordringer) og kortsiktig gjeld i balansen. Det er viktig at man har tilstrekkelig med arbeidskapital for å klare å betale sine forpliktelser etter hvert som de forfaller, da innbetalinger og utbetalinger ikke kommer til samme tid. Dersom arbeidskapitalen ikke er

tilstrekkelig, kan man komme inn i en likviditetskrise, og tiltak som for eksempel kassakreditt, må settes inn. Av den grunn er det viktig å følge med utviklingen av arbeidskapitalen.

ARBEIDSKAPITAL

Endring i arbeidskapital

(tall i hele tusen)

	2008	2009	2010	2011	2012
Sum omløpsmidler	186	640	1 646	1 830	3 155
- Sum kortsiktig gjeld	709	335	331	207	532
= Arbeidskapital	-523	305	1 315	1 623	2 623
Endring i arbeidskapital	361	828	1 009	308	1 000

Vi ser av tabellen at arbeidskapitalen i selskapet i 2012 var på 2,6 mill.

Vi ser også at endringen fra året før var på + 1 mill. Det betyr at selskapet har styrket sin arbeidskapital. Dersom endringen fra året før hadde vært et negativt tall, ville det bety at likviditeten var blitt svekket sammenlignet med året før. Selskapets utvikling har siden 2008 vært positiv. Det er viktig å merke seg at driftsinntektene har gått ned og driftsutgiftene har gått opp sammenlignet med året før. Det vil være viktig å følge med i utviklingen av arbeidskapitalen også framover.

GJELDSUTVIKLING

Måsøy industrieiendom KF har i 2012 tatt opp ett nytt lån pålydende 2 000 000.

Gjeldsutviklingen siden 2008 ser slik ut:

Utvikling langsiktig gjeld:

(tall i hele tusen)

	2008	2009	2010	2011	2012
Langsiktig lånegjeld pr. 1.1	22 132	21 548	20 380	27 987	26 369
- Betalte avdrag	584	1 168	1 393	1 618	1 618
+ Nye låneopptak	0	0	9 000	0	2 000
= Langsiktig lånegjeld pr. 31.12	21 548	20 380	27 987	26 369	26 751

Etatssjefens/rådmannens vurdering (også personal- og økonomiske konsekvenser):

Vedlegg:

- Årsregnskap 2012
- Revisjonsberetning
- Kontrollutvalgets uttalelse

Havøysund, 10.09.2013



Paul Evers
Rådmann



Lill Torbjørg Leirbakken
Økonomisjef



Måsøy kommune
v/kommunestyret
Torget 1
9690 HAVØYSUND

MÅSØY KOMMUNE	Arkiv: <i>Sentralarkiv</i>
Arkivkode: <i>210</i>	
A/saksnr.: <i>13/948-7</i>	
Mottatt: <i>14.08.13</i>	Journalnr.: <i>3046/13</i>
	Gradering:
	Saksbeh.: <i>LIL</i>

Journr.	Arkivkode	Saksbehandler	Telefon	Deres ref	Dato
2013/372-1	/	Ranveig Olaussen	992 28 944		12.08.2013

REVISORS BERETNING – MÅSØY INDUSTRIEIENDOM KF

Vedlagt oversendes revisors beretning for 2012. Beretningen skal vedlegges sakspapirene når regnskapssaken behandles av kommunestyret.

Regnskapssaken vil bli tatt opp til behandling i kontrollutvalget på førstkommende møte.

Utskrift av kontrollutvalgets uttalelse om regnskapssaken, samt kopi av revisjonsberetningen vil av kontrollutvalgssekretariatet bli oversendt formannskapet umiddelbart etter behandlingen i kontrollutvalget.

Med hilsen

Ranveig Olaussen
oppdragsansvarlig revisor

Vedlegg

Kopi: Måsøy kommune v/formannskapet
Måsøy kommune v/administrasjonssjefen
Måsøy kommune v/økonomisjef
Måsøy Industrieiendom KF v/daglig leder
Måsøy Industrieiendom KF v/styret
Kontrollutvalget i Måsøy kommune

VEFIK IKS	Adresser:			
Telefon 78 44 94 50	Alta	Hammerfest	Porsanger	Loppa
Org.nr. 887 013 322	Løkkeveien 2	Sjøgata 25	Rådhuset	Rådhuset
E-post: post@vefik.no	Postboks 1023	Postboks 204	Postboks 259	Parkveien 1/3
Webseite: www.vefik.no	9503 Alta	9615 Hammerfest	9711 Lakselv	9550 Øksfjord



Til kommunestyret i Måsøy kommune

Kopi:
Kontrollutvalget
Formannskapet
Administrasjonssjefen
Styret

REVISORS BERETNING

Uttalelse om særregnskapet

Vi har revidert særregnskapet for Måsøy Industrieiendom KF som viser et negativt netto driftsresultat på kr 82 419,- og et driftsregnskap avlagt i balanse. Særregnskapet består av balanse per 31. desember 2012, driftsregnskap og investeringsregnskap for regnskapsåret avsluttet per denne datoen, og en beskrivelse av vesentlige anvendte regnskapsprinsipper og andre notecopplysninger.

Styret og daglig leders ansvar for særregnskapet

Styret og daglig leder er ansvarlig for å utarbeide særregnskapet og for at det gir en dekkende fremstilling i samsvar med lov, forskrift og god kommunal regnskapsskikk, og for slik intern kontroll som styret og daglig leder finner nødvendig for å muliggjøre utarbeidelsen av et særregnskap som ikke inneholder vesentlig feilinformasjon, verken som følge av misligheter eller feil.

Revisors oppgaver og plikter

Vår oppgave er å gi uttrykk for en mening om dette særregnskapet på bakgrunn av vår revisjon. Vi har gjennomført revisjonen i samsvar med lov, forskrift og god kommunal revisjonsskikk i Norge, herunder International Standards on Auditing. Revisjonsstandardene krever at vi etterlever etiske krav og planlegger og gjennomfører revisjonen for å oppnå betryggende sikkerhet for at særregnskapet ikke inneholder vesentlig feilinformasjon.

En revisjon innebærer utførelse av handlinger for å innhente revisjonsbevis for beløpene og opplysningene i særregnskapet. De valgte handlingene avhenger av revisors skjønn, herunder vurderingen av risikoene for at særregnskapet inneholder vesentlig feilinformasjon, enten det skyldes misligheter eller feil. Ved en slik risikovurdering tar revisor hensyn til den interne kontrollen som er relevant for foretakets utarbeidelse av et særregnskap som gir en dekkende fremstilling. Formålet er å utforme revisjonshandlinger som er hensiktsmessige etter omstendighetene, men ikke for å gi uttrykk for en mening om effektiviteten av foretakets interne kontroll. En revisjon omfatter også en vurdering av om de anvendte regnskapsprinsippene er hensiktsmessige og om regnskapsestimaterne utarbeidet av ledelsen er rimelige, samt en vurdering av den samlede presentasjonen av særregnskapet.

Etter vår oppfatning er innhentet revisjonsbevis tilstrekkelig og hensiktsmessig som grunnlag for vår konklusjon.

Konklusjon

Etter vår mening er særregnskapet avgitt i samsvar med lov og forskrifter og gir i det alt vesentlige en dekkende fremstilling av den finansielle stillingen til Måsøy Industrieiendom KF per 31. desember 2012, og av resultatet for regnskapsåret som ble avsluttet per denne datoen i samsvar med lov, forskrift og god kommunal regnskapsskikk i Norge.

Uttalelser om øvrige forhold

Konklusjon med forbehold om særbudsjett

Driftsinntektene er vesentlig lavere enn budsjettet og det avlagte investeringsregnskapet viser vesentlige budsjettavvik.

Basert på vår revisjon av særregnskapet som beskrevet ovenfor, mener vi, med unntak av forholdene beskrevet i avsnittet ovenfor, at de disposisjoner som ligger til grunn for særregnskapet er i samsvar med budsjettvedtak, og at budsjettbeløpene i særregnskapet stemmer med regulert budsjett.

Konklusjon om årsberetningen

Basert på vår revisjon av særregnskapet som beskrevet ovenfor, mener vi at opplysningene i årsberetningen om særregnskapet er konsistente med særregnskapet og er i samsvar med lov og forskrifter.

Konklusjon om registrering og dokumentasjon

Basert på vår revisjon av særregnskapet som beskrevet ovenfor, og kontrollhandlinger vi har funnet nødvendig i henhold til internasjonal standard for attestasjonsoppdrag (ISAE)3000 «Attestasjonsoppdrag som ikke er revisjon eller forenklet revisorkontroll av historisk finansiell informasjon», mener vi at ledelsen har oppfylt sin plikt til å sørge for ordentlig og oversiktlig registrering og dokumentasjon av foretakets regnskapsopplysninger i samsvar med lov og god bokføringsskikk i Norge.

Andre forhold

Denne beretning erstatter tidligere avgitt beretning, datert 15. april 2013, som ble avgitt ved utløpet av forskriftens frist for å avlegge revisjonsberetning. Fullstendig særregnskap var på dette tidspunkt ikke avgitt av styret og årsberetning var ikke utarbeidet.

Alta, 12. august 2013

Ranveig Ølaussen
oppdragsansvarlig revisor



Kontrollutvalget i Måsøy kommune

Måsøy kommune
v/ kommunestyret

her

Arkivkode
4/1 08
Journalnr.
2013/18034-13

KONTROLLUTVALGETS UTTALELSE OM MÅSØY INDUSTRIEIENDOMS SÆRREGNSKAP FOR 2012

Kontrollutvalget har behandlet Måsøy Industrieiendom KF's særregnskap for 2012. Grunnlaget for behandlingen har vært særregnskapet og årsberetningen for 2012, avlagt av foretakets styre den 14. mai 2013 og revisors beretning av 12. august 2013. Revisors beretning av 12. august 2013 erstatter beretning av 15. april 2013 som var en negativ beretning.

Kontrollutvalget har merket seg at Måsøy Industrieiendom KF's driftsregnskap for 2012 viser et negativt netto driftsresultat på kr 82 419,-. Drifts- og investeringsregnskapet er avlagt i balanse.

Kontrollutvalget har for øvrig merket seg at revisors beretning er en beretning med avvik fra normalberetningen som følge av at:

- driftsinntektene er vesentlig lavere enn budsjettert
- det avlagte investeringsregnskapet viser vesentlige budsjettavvik

Ut over ovennevnte og revisors beretning av 12. august 2013 har kontrollutvalget ikke merknader til Måsøy Industrieiendom KF's særregnskap for 2012.

Havøysund, den 10. september 2013

Børre Stabell

Børre Stabell
kontrollutvalgsleder

Kopi: Formannskapet i Måsøy kommune

ÅRSMELDING 2012 - MÅSØY KOMMUNE

Saksbehandler: Lill Torbjørg Leirbakken
 Arkivsaksnr.: 13/454

Arkiv: 004

Saksnr.:	Utvalg	Møtedato
42/13	Formannskapet	11.06.2013
60/13	Formannskapet	18.09.2013
36/13	Kommunestyret	13.06.2013
/	Kommunestyret	

Rådmannens innstilling:

Kommunestyret godkjenner årsmelding 2012 for Måsøy kommune.

Dokumenter:

1. Årsmelding 2012 – Måsøy kommune
2. Rådmannens utredning og innstilling.

Innledning:

Årsmelding 2012 for Måsøy kommune ble oversendt VEFIK IKS (Kommunerevisjonen) den 13. mai 2013, og ble behandlet i Kontrollutvalgets møte den 10. september 2013.

Saksutredning:

Kommunelovens § 48 nr 5 sier at det i årsberetningen skal redegjøres for alle forhold som er viktige for å bedømme kommunens økonomiske stilling som ikke framkommer i regnskapet, samt andre forhold av vesentlig betydning.

I regnskapets selvkostnoter viser del 1, vann, en underdekning på 1,8 mill. Dette er en åpenbar feil, og nærmere undersøkelser viser at det var gjort feil ved avregning av forbrukt vann i 2011 for abonnenter med vannmåler. På tidspunktet for avleggelse av regnskapet mente man at underdekninga ikke burde være mer enn 400 000. Det gir en differanse på 1,4 mill. Den reelle størrelsen på inntekten som manglet hersket det derimot stor usikkerhet rundt, da man ikke visste konkret hva som hadde blitt feil på det tidspunktet. Anordningsprinsippet sier at alle inntekter og utgifter skal regnskapsføres når den er kjent, og ikke når den er innbetalt eller utbetalt. Det betyr at 1,4 mill burde vært inntektsført i 2012 da det er en inntekt som tilhører 2012. Men da det var så stor usikkerhet rundt hva som hadde hendt, og usikkerhet rundt hvor stor den manglende inntekta reelt var, valgte man å ikke inntektsføre den i 2012. Vi vet nå at den reelle inntekten som mangler er på rundt 700 000. Inntekten er nå kjent, og vil bli inntektsført i 2013.

I forbindelse med arbeidet med regnskapsavslutningen for 2012 har vi avdekket at våre rutiner på selvkostområdet ikke er optimale. I 2013 ønsker vi derfor å rette fokus på dette, og utarbeide nye rutiner for hele prosessen. Det inkluderer alt fra beregning av gebyrer som innbyggerne skal betale, til etterkalkulasjon på alle selvkostområder der man ser hvordan hvert enkelt område har gjort det i perioden.

Måsøy kommune har for en tid tilbake kjøpt et web-basert HMS-system som skal ivareta komplett internkontroll for hele organisasjonen. Dette er av ulike årsaker enda ikke tatt i bruk. I løpet av 2013 har vi en målsetting om at dette skal være implementert og tatt i bruk, og vi har satt av ressurser til formålet. Dette er et tiltak som er planlagt iverksatt som blant annet vil sikre høy etisk standard i kommunen.

I årsmeldinga for 2012 har Måsøy kommune ikke redegjort for tiltak som er iverksatt, eller planlagt iverksatt for å fremme formålet i diskriminerings- og tilgjengelighetsloven. Administrasjonen vil ta dette med i rutinene for utarbeidelse av årsmelding, og skal være gjort rede for i neste års årsmelding.

Etatssjefens/rådmannens vurdering (også personal- og økonomiske konsekvenser):

Vedlegg:

- Årsmelding 2012 – Måsøy kommune

Havøysund, 10.09.2013

Paul Evers
Rådmann

Lill Torbjørg Leirbakken
økonomisjef

ÅRSMELDING 2012 – HAVØYSUND HAVNEVESEN MÅSØY KF

Saksbehandler: Lill Torbjørg Leirbakken
 Arkivsaksnr.: 13/458

Arkiv: 004

Saksnr.:	Utvalg	Møtedato
43/13	Formannskapet	11.06.2013
61/13	Formannskapet	18.09.2013
37/13	Kommunestyret	13.06.2013
/	Kommunestyret	

Rådmannens innstilling:

Kommunestyret tar årsmelding 2012 for Havøysund Havnevesen Måsøy KF til orientering.

Dokumenter:

1. Årsmelding 2012 – Havøysund Havnevesen Måsøy KF
2. Rådmannens utredning og innstilling

Innledning:

Årsmelding 2012 for Havøysund Havnevesen Måsøy KF ble behandlet i Havnestyret 18.04.2013, og oversendt VEFIK IKS (kommunerevisjonen) den 19.04.2013. Årsmeldinga ble behandlet i kontrollutvalget den 10. september 2013.

Saksutredning:

Viktige hendelser som kan nevnes er

- Sikring av masseutglidninger (erosjonsskader)
- Reparasjon av Spunkai
- Utredning til nytt industriområde

I henhold til kommunelovens § 48 nr 5 skal det redegjøres for likestilling, etisk standard og diskriminering i årsberetningen. Disse opplysningene framkommer ikke.

Viktige arbeidsmål framover er

- Fjerne nedsunken vrak fra havna
- Vedlikehold og flytting av flytebryggeanlegg
- Produsere ny havneplan i samsvar med ny reguleringsplan
- Arbeide med utvidelsen av industriområdet i Hallvika
- Overta alle kaier, også i distriktene, med tilhørende inntekter og gjeld fra kommunen

Etatssjefens/rådmannens vurdering (også personal- og økonomiske konsekvenser):

Vedlegg:

- Årsmelding 2012 – Havøysund Havnevesen Måsøy KF

Havøysund, 10.09.2013

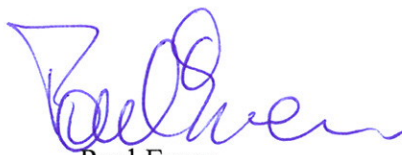

Paul Evers
Rådmann



Lill Torbjørg Leirbakken
Økonomisjef

ÅRSMELDING 2012 - MÅSØY INDUSTRIEIENDOM KF

Saksbehandler: Lill Torbjørg Leirbakken
Arkivsaksnr.: 13/459

Arkiv: 004

Saksnr.:	Utvalg	Møtedato
44/13	Formannskapet	11.06.2013
62/13	Formannskapet	18.09.2013
38/13	Kommunestyret	13.06.2013
/	Kommunestyret	

Rådmannens innstilling:

Kommunestyret tar årsmelding 2012 for Måsøy Industrieiendom KF til orientering.

Dokumenter:

1. Årsmelding 2012 – Måsøy Industrieiendom KF
2. Rådmannens utredning og innstilling

Innledning:

Årsmelding 2012 for Måsøy Industrieiendom KFER styrebehandlet den 14. mai 2013, og oversendt VEFIK IKS (kommunerevisjonen) den 15. mai 2013.

Kontrollutvalget behandlet årsmeldinga 2012 for Måsøy Industrieiendom KF i sitt møte 10. sept 2013.

Saksutredning:

Viktige hendelser / arbeider:

- Måsøy kommunestyre vedtok å opprette selskapet 13.3.2006. På møtet ble vedtekter, styret og budsjett vedtatt.
- Etableringen av et produksjonsanlegg for klippfisktørrking på fyllinga i Havøysund startet sommeren 2006. Anlegget ble tatt i bruk våren 2008.
- Anlegget er utleid til Hermann Export AS i en periode på 20 år
- Kommunestyret vedtok i møte 11.12.2009 å bygge nytt kjølelager tilknyttet bygget, som ble ferdigstilt i 2010 innenfor den økonomiske ramme og er tatt i bruk.
- Kommunestyret vedtok i møte 17.6.2010 at bygg for VTA (Varig tilrettelagte arbeidsplasser) skal tas inn som del av selskapet.
- Hygronor bygget ble kjøpt våren 2012, og vil bli utleid til Marinor AS som skal drive med VTA arbeidsplasser.
- Selskapet har en uenighet med Leietaker av klippfisktørkeriet om forståelsen av utgiftsdekningen i leieavtalen.
- Styret har bestått av faste medlemmer, 3 kvinner og 2 menn.
- Selskapet har gjort følgende endringer i styret:
 - ✓ John Aase ble erstattet av Elisabeth Jensen i juni 2012.
- Styret har i beretningsåret avholdt 6 styremøter.

Selskapet har i 2012 ikke vært flinke nok til å foreta budsjettreguleringer. Rutinene på dette området skal forbedres.

Etatssjefens/rådmannens vurdering (også personal- og økonomiske konsekvenser):

Vedlegg:

- Årsmelding 2012 – Måsøy Industrieiendom KF

Havøysund, 10.09.2013



Paul Evers
Rådmann



Lill Torbjørg Leirbakken
Økonomisjef

UTSKIFTNING AV 2 EL KJELER MV. PÅ HAVØYSUND SKOLE

Saksbehandler: Stein Kristiansen
 Arkivsaksnr.: 13/630

Arkiv: 612

Saksnr.: Utvalg
 63/13 Formannskapet
 / Kommunestyret

Møtedato
 18.09.2013

Rådmannens innstilling:

Måsøy kommunestyre godkjenner investeringsbudsjettet 2013 for Havøysund Skole som følger:

Kostnader	
Elektrokjeler mv.	470 000
VV-beredere mv.	160 000
Sandfiltertanker	40 000
Sum	670 000
MVA	167 500
Totalt finansieringsbehov	837 500
Inntekter	
Bruk av lån	670 000
Mva kompensasjon	167 500
Finansiering totalt	837 500

Dokumenter:

1. Rådmannens saksutredning og forslag til innstilling.

Innledning:

Tirsdag 2. juli 2013 oppsto det en større lekkasje fra en av elektrokjelene på fyrrommet ved Havøysund skole. I forbindelse med reparasjonsarbeidene oppsto det ytterligere lekkasjer fra den andre fyrkjelen. I tillegg er det oppdaget lekkasjer fra VV-beredere og i tillegg ett av sandfilterne som tilhører bassenget. Det er med dette avdekket et investeringsbehov for å få foretatt nødvendige utbedringer.

Saksutredning:

I forbindelse med i gang kjøring av sentralvarmeanlegget ved Havøysund skole etter utskifting av sirkulasjonspumpe (hovedpumpe), ble det oppdaget lekkasje fra kjele nr.1 (225KW). Det viste seg at denne var totalt sundbrent/opptært. En av ventilene for å stenge denne ute fungerte heller ikke. Det ble tatt kontakt med rørleggerfirma som skulle hjelpe oss med å få koblet denne kjelen fra anlegget. Da dette var utført ble anlegget igangsatt på nytt. Da oppsto det en

ny lekkasje fra kjele nr. 2 (180KW). Det foregikk for tiden arbeider på denne kjelen da det var alvorlige elektriske feil på denne. Dette betydde at begge elektrokjelene var deffekt og ikke kunne utbedres på forsvarlig måte. I tillegg ble det avdekket at minst en av hovedslusene og en av sikkerhetsventilene heller ikke fungerte.

Begge elektrokjelene ble satt i drift i 1981 og det var derfor ikke unaturlig at de har nådd maksimal levetid og vel så det. Røropplegget ble antatt å være fra samme tidsperiode. Saken ble vurdert som akutt, så lenge begge elkjelene var ute av drift. Saken ble drøftet med fungerende rådmann og ordfører. Konklusjonen var at anlegget, uten ugrunnet opphold, måtte bringes i orden innen skolestart.

Pga. tidsfaktoren ble Alta Rør A/S som var på stedet anmodet om å komme med et snarlig adekvat prisoverslag for utbedring av fyringsanlegg som skulle omfatte leveranse av 2 nye elkjeler og nye rørsystemer. Pristilbud ble mottatt samme dag. Ut i fra dette ble det satt opp følgende kostnadsestimater for prosjektet;

Alta Rør tilbud dat. 2/7 2013	kr. 368.000,-
Relacom, muntlig prisantydning	kr. 20.000,-
Div. styringselektronikk RS	kr. 20.000,-
Allerede påløpte kostnader RS	kr. 20.000,-
10 % reserve	kr. 42.000,-
Samlet anleggssum	kr. 470.000,- Ekskl. mva.

Aktuelle tilbudssummer/prisoverslag ble vurdert til å være innenfor forventede og akseptable rammer. Med bakgrunn i dette og den kritiske tidsfaktoren ble det umiddelbart besluttet å engasjere Alta Rør A/S og Relacom til å forestå de nødvendige arbeider.

Dette betød at man ikke kunne følge de normalt vedtatte anskaffelseskriterier med innhenting av konkurrerende tilbud, da det ble vurdert at det ikke var tid til dette, i forhold til når arbeidene måtte være gjennomført.

Ifølge gjeldende regelverk, anskaffelsesinstruks for Måsøy kommune, §42 b) har Måsøy kommune anledning til å gå til direkte anskaffelse når "bare én leverandør kan levere, og vedkommende vare eller tjeneste er av en slik art at forhandling om vilkårene ikke ansees som nødvendig". I denne sammenheng var kun et firma tilgjengelig. Dette firma kunne tilby det vi etterspurte og videre forhandling om vilkår etc. var pga tidsfaktoren utelukket.

Fremdriften i prosjektet var at første kjele, ombygging av rørsystemer og i gang kjøring av sentralvarmeanlegget skulle gjennomføres i uke 32, med oppstart mandag 5. august med forventet i gang kjøring Forventet i gang kjøring 7. eller 8 august. Denne tidsplanen ble holdt og anlegget ser ut til å fungere tilfredsstillende. Begge kjeler er i drift, men noen oppfølgende elektrisk etterarbeid (ettertrekking klemmer etc) gjenstår.

Under arbeidene ble det avdekket og påpekt at også VV-berederene på skolen er defekte. Dette ses ved at det er synlige lekkasjer fra samtlige beredere. Disse ble montert midt på 90-tallet og har således nådd forventet levetid. Hvis disse slutter helt å fungere vil konsekvensene bli store. Det anbefales å få skiftet ut VV-berederne med tilhørende rørsystemer snarest.

Vi har pr. i dag ingen nye tilbud på utskifting VV-beredere, kun et eldre tilbud. Ved en ev, utskifting bør det vurderes å innføre ny teknologi (kasett-system) som er strømbesparende og dermed utgiftsreducerende.

I tillegg til alt dette har vi for tiden havari på en av tre sandfiltertanker i bassenget. Dette medfører at bassenget pr. i dag ikke er i drift. Det må kjøpes inn minst en ny tank, men etter samtale med rørlegger blir vi anbefalt å skifte ut samtlige 3 tanker. Dette begrunnes med at pga. at rørsystemer må bygges om da tank med tilsvarende utførelse ikke lengere er i produksjon, samt den overhengende faren for havarier på de gjenværende tankene.

Med bakgrunn i overstående fremkommer følgende investeringsbehov ved fyrrom Havøysund skole;

Kostnader	
Elektrokjeler mv.	470 000
VV-beredere mv.	160 000
Sandfiltertanker	40 000
Sum	670 000
MVA	167 500
Totalt finansieringsbehov	837 500
Inntekter	
Bruk av lån	670 000
Mva kompensasjon	167 500
Finansiering totalt	837 500

Etatssjefens/rådmannens vurdering (også personal- og økonomiske konsekvenser):

Vedlegg:

Havøysund 3.9.2013

Paul Evers
Rådmann

Stein Kristiansen
Avdelingsingeniør

**POLITIANALYSE
NOU - ETT POLITI - RUSTET TIL Å MØTE FREMTIDENS UTFORDRINGER**

Saksbehandler: Anne Karin Olli
Arkivsaksnr.: 13/747

Arkiv: X30

Saksnr.: Utvalg
64/13 Formannskapet
/ Kommunestyret

Møtedato
18.09.2013

Innstilling:

Dokumenter:

Innledning:

Saksutredning:

SAKEN ER IKKE FERDIGUTREDET. VIL BLI ETTERSENDT.

Etatssjefens/rådmannens vurdering (også personal- og økonomiske konsekvenser):

Vedlegg:

Anne Karin Olli
ordfører

GARASJE BÅREBIL

Saksbehandler: Paul Evers
 Arkivsaksnr.: 13/748

Arkiv: 614

Saksnr.: Utvalg
 65/13 Formannskapet
 / Kommunestyret

Møtedato
 18.09.2013

Rådmannens innstilling:

Måsøy kommunestyre godkjenner en investeringsbudsjett 2014 for en garasje til bårebilen i samarbeid med politiet som følger:

Kostnader	
Garasje	98 000
MVA	24 500
Totalt finansieringsbehov	122 500
Inntekter	
Bruk av lån	98 000
MVA kompensasjon	24 500
Finansiering totalt	122 500

Dokumenter:

1. Foreløpig plantegning
2. Rådmannens utredning/innstilling

Innledning:

For familier som har mistet en av sine kjære betyr det mye at den avdøde får en standsmessig siste reise. Måsøy kommunen er opptatt av verdighet i forbindelse med bisettelse og begravelse. Det skal gjenspeiles i måten vi ivaretar rammene rundt begravelsen. Bårebiler er bygget fra bunnen av spesialfabrikker og trenger en standplass som gir beskyttelse mot vind og vær. Per dagens dato har vår bårebil ikke noe fast parkeringsplass.

Saksutredning:

Politiet er i gang med et byggeprosjekt som gir oss en mulighet til å ordne opp i det. Ved å bygge en ekstra garasjeplass i tillegg til to prosjekterte plasser får Måsøy kommune et fast sted for bårebilen.

Økonomi:

Investeringsbudsjett for 2014 vil bli belastet med kr. 98.000 + mva. Bygninger og anlegg avskrives som varige driftsmidler etter nærmere regler.

Vedlegg:

Foreløpig plantegning

Havøysund, 10. september 2013

A handwritten signature in blue ink, appearing to read "Paul Evers", with a horizontal line extending from the end of the signature.

Paul Evers
rådmann

Kommunen befalet 98.000 + mva.

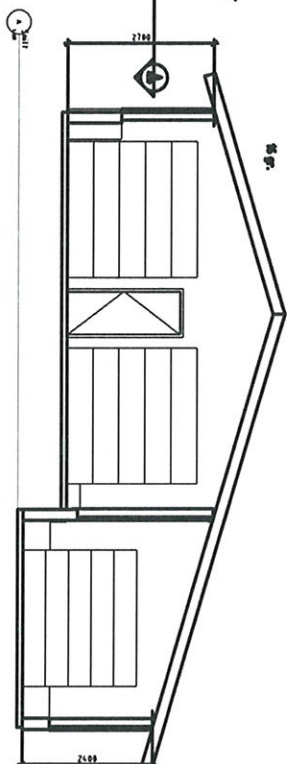
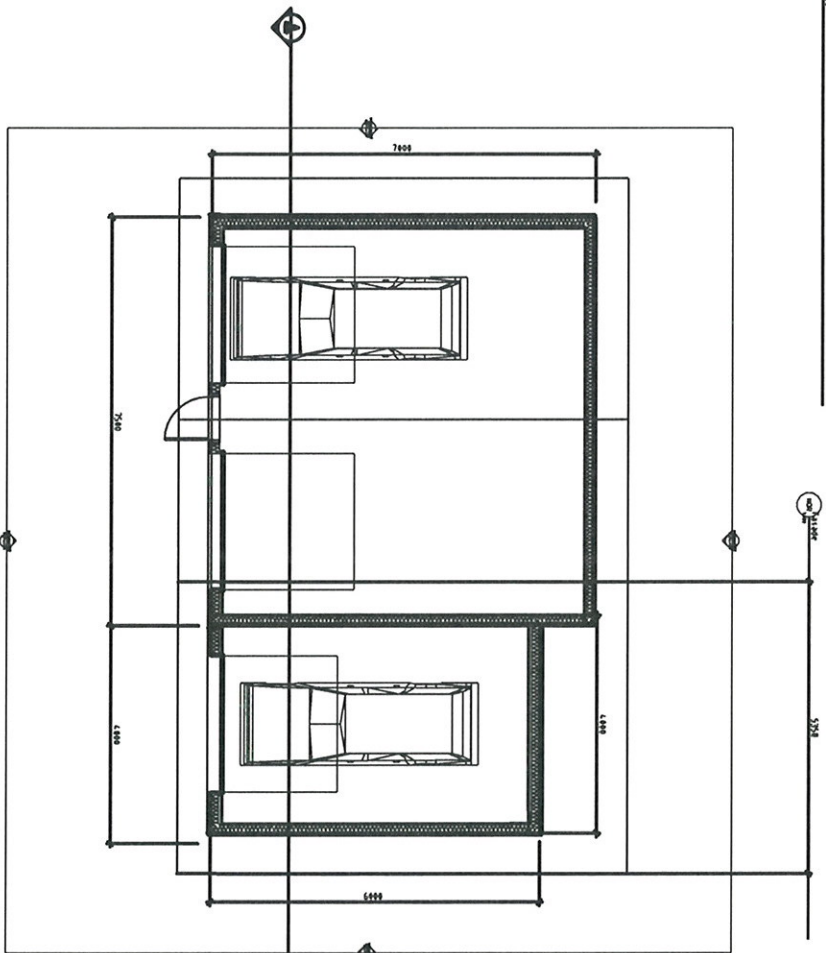
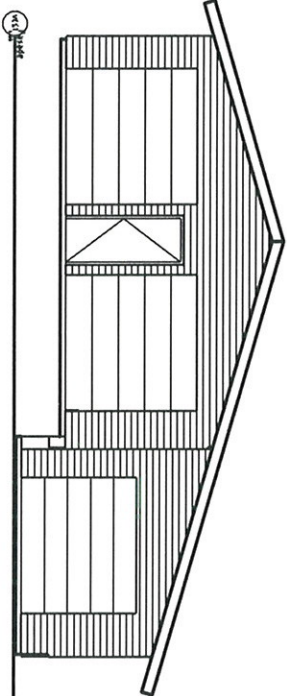
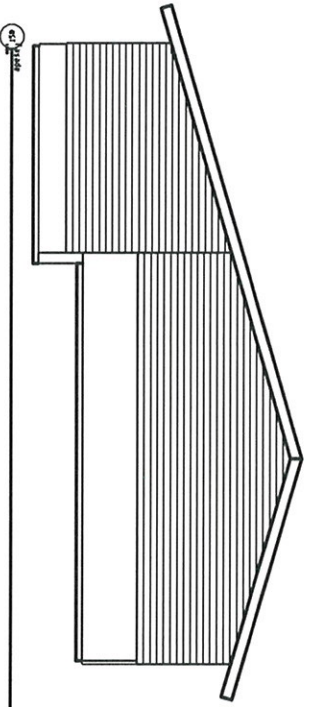
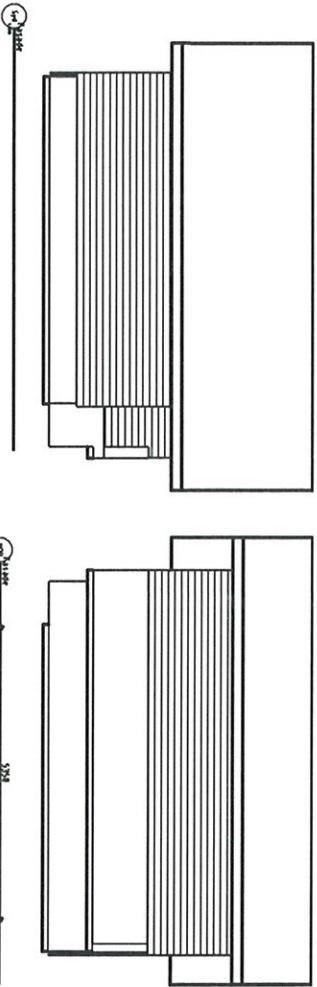

Søgne Kommune	
Søgne 4170	
Dato 04.05.2019	

<p>Super Eckstrand • 419879048 Ringwood</p> <p>Model: 1000 210</p> <p>2016 04.25.15</p>	

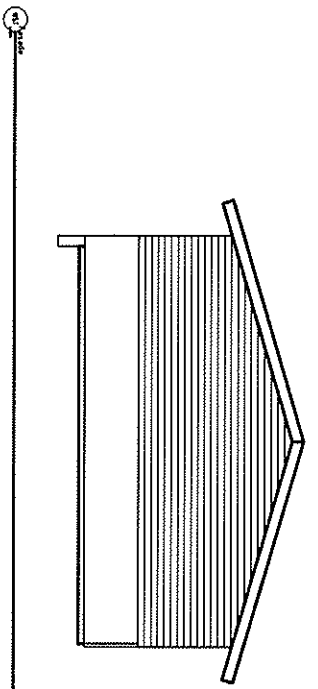
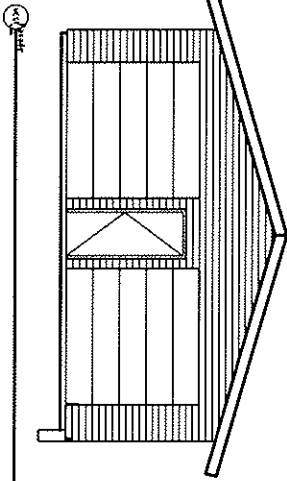
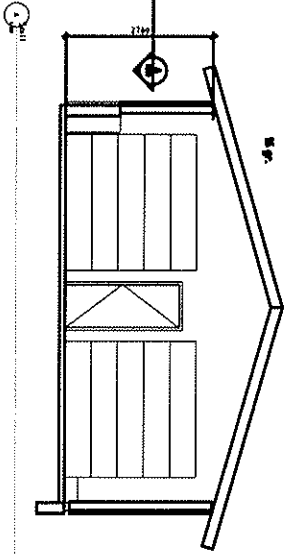
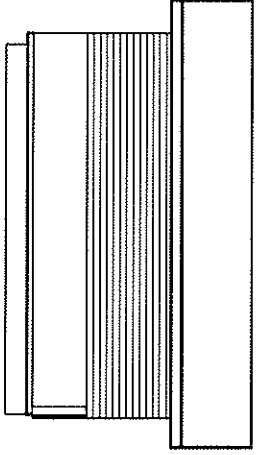
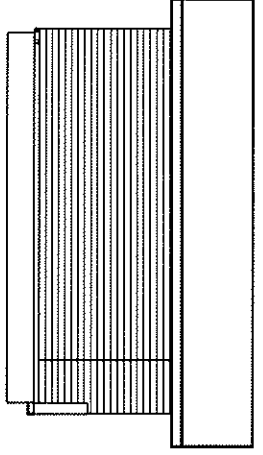
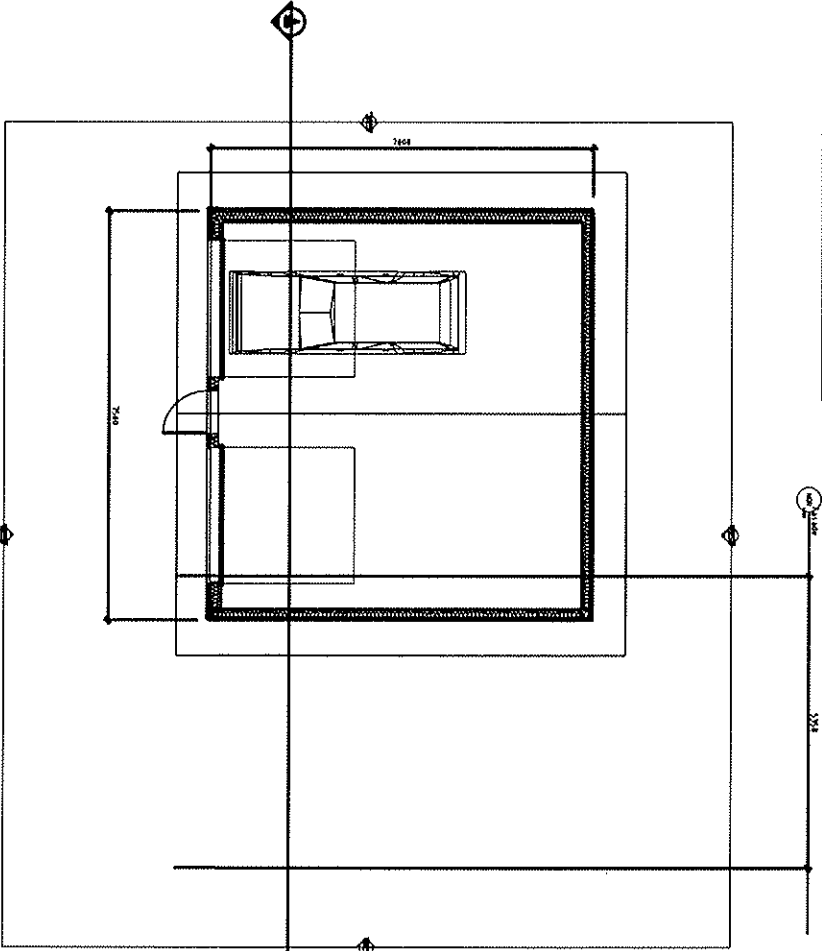

UTSKIFTING AV 2. GENERASJONS KUNSTDEKKE HAVØYSUND STADION

Saksbehandler: Lill Torbjørg Leirbakken
Arkivsaksnr.: 13/750

Arkiv: D11

Saksnr.: Utvalg
66/13 Formannskapet
/ Kommunestyret

Møtedato
18.09.2013

Innstilling:

Dokumenter:

Innledning:

Saksutredning:

SAKEN ER IKKE FERDIGUTREDET. VIL BLI ETTERSENDT.

Etatssjefens/rådmannens vurdering (også personal- og økonomiske konsekvenser):

Vedlegg:



Paul Evers
Rådmann

Lill Torbjørg Leirbakken
økonomisjef

REFERATSAKER FSK MØTE 18.09.13

Saksbehandler: Lill-Iren Sjursen
Arkivsaksnr.: 13/751

Arkiv: 033

Saksnr.: Utvalg
67/13 Formannskapet

Møtedato
18.09.2013

Rådmannens innstilling:
Referatsakene tas til orientering.

Dokumenter:

1. Notat fra Teknisk sjef av 26.08.13 – Brønnboring Rolvsøy (jnr. 12/11)
2. Notat fra Teknisk sjef av 06.09.13 – Brønnboring Rolvsøy (jnr. 12/11)
3. Regnskap avløpsanlegg Dalveien/Nordregate (jnr. 12/16) – legges frem i møtet av teknisk sjef.

Innledning:

Saksutredning:

Etatssjefens/rådmannens vurdering (også personal- og økonomiske konsekvenser):

Vedlegg:

Havøysund, 10.09.13

Paul Evers
Rådmann

Lill-Iren Sjursen
Kontorfaglært



NOTAT

26 AUG 2013

Til: Formannskapet
Kopi til: Teknisk komite
Fra: Geir H. Leite
Dato: 26.08.2013

Vår ref.
12/11/3104

Arkivkode
/M10/

Avd/Saksb.
TEK/GLE

Deres ref.

BRØNNBORING ROLVSØY

Etter at vi tidlig i august fant ut at vannledningene i Tuffjord er så godt som tette, har jeg arbeidet med å få gjennomført boring av flere grunnvannsbrønner, og hadde i forrige uke avtale med Nordnorsk Brønnboring AS om boring på Rolvsøy inneværende uke, fra tirsdag 27. til lørdag 31. august 2013. Jeg hadde avtale med Nor Lines Havøysund på transport av maskiner og utstyr fra Havøysund mandag/tirsdag og retur lørdag. Jeg hadde fått skriftlig tilbud på kr. 81 000,- ekskl. mva for transporten tur/retur.

Fredag 23. august 2013 kl. 14.57 fikk jeg følgende mail fra Nor Lines:

Hei Geir!

Må beklage så meget. Vi har fått opplyst feil pris fra rederi.
Etter gjennomgang har de kommet med ny pris. Ellers samme betingelser.

Utstyr som skal transporteres:

Borerigg	Bredde 2,5 m Lengde 6 m Høyde 2 m Vekt 14 t
Kompressor	Bredde 2,55 m Lengde 6 m Høyde 3 m Vekt 10 t
Lastebil	Bredde 2,4 m Lengde 7 m Høyde 3 m Vekt 14 t
Rørbunt	Lengde 6 m
Lastebil	11 meter lang og 15 tonn.

Tur – Havøysund // Tuffjord: NOK 81.000,- + mva

Retur – Tuffjord // Havøysund: NOK 50.000,- + mva (rabatt på returen – betinger frakten til Tuffjord).

MS Nordvær kan gjøre jobben natt til søndag 25/8 ca. kl. 02.00 til Tuffjord.

Grunnet MS Nordjarl sitt verkstedsopphold, har vi MS Nordvåg som erstatningsbåt – hun har dessverre ikke utstyr til å løfte lastebilene om bord.

Derfor blir første mulighet for retur MS Nordkinn søndag 8. sept.

Vennligst bekreft på mail om du fortsatt vil ha oppdraget.

MVH

Jan-Harald Lyder

Med transport til Rolvsøy søndag 25. august var svært vanskelig, da entreprenøren hadde lagt opp sin transport til Havøysund med henblikk på uttransport mandag kveld/tirsdag. Dette kunne vi imidlertid ha løst, problemet er returtransporten. Arbeidet på Rolvsøy tar 4 – 5 dager og da kan ikke utstyret bli stående på Rolvsøy frem til 8. september. Dette vil påføre entreprenøren store tap, i form av stopp i arbeidene på andre prosjekter. Entreprenøren må derfor omprioritere sine arbeider og velger å dra til Øst - Finnmark for å gjennomføre flere oppdrag der. Dette vil pågå til over midten av september og følgelig kan ikke NNBB kunne starte på Rolvsøy før i uke 39, - 23. september 2013.

I tillegg til at Nor Lines går tilbake på avtalte transportdatoer, går de også tilbake på avtalt transportpris. Avtalt tur/returpris kr. 81 000,- ekskl. mva, endrer de nå til en enveispris. Som kompensasjon på dette gir de riktignok rabatt på returprisen, men likevel er dette en økning på kr. 50 000,- ekskl. mva. Dette har jeg enda ikke akseptert, og vil forhandle videre med ekspeditøren.

Vårt problem er at det ikke er flaut med båter i området som har nødvendig krankapasitet på over 15 tonn. Vi er prisgitt den som går i rute her nord og da er det de som setter premissene. Jeg arbeider for at vi skal få gjennomført boring i Tufjord i løpet av september og at vi skal ha nok vann på nettet i løpet av oktober. Så får vi krysse fingrene for at vi finner tilstrekkelig vann når vi setter i gang....

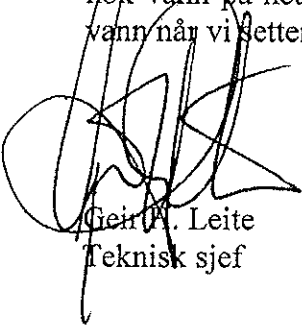

Geir W. Leite
Teknisk sjef



NOTAT

Til: Formannskapet
Kopi til: Teknisk komite
Fra: Geir H. Leite
Dato: 06.09.2013

Vår ref.
12/11/3230

Arkivkode
/M10/

Avd/Saksb.
TEK/GLE

Deres ref.

BRØNNBORING ROLVSØY

Etter at vi tidlig i august fant ut at vannledningene i Tuffjord er så godt som tette, har jeg arbeidet med å få gjennomført boring av flere grunnvannsbrønner, og hadde i forrige uke avtale med Nordnorsk Brønnboring AS om boring på Rolvsøy inneværende uke, fra tirsdag 27. til lørdag 31. august 2013. Jeg hadde avtale med Nor Lines Havøysund på transport av maskiner og utstyr fra Havøysund mandag/tirsdag og retur lørdag. Jeg hadde fått skriftlig tilbud på kr. 81 000,- ekskl. mva for transporten tur/retur.

Fredag 23. august 2013 kl. 14.57 fikk jeg følgende mail fra Nor Lines:

*Må beklage så meget. Vi har fått opplyst feil pris fra rederi.
Etter gjennomgang har de kommet med ny pris. Ellers samme betingelser.*

Utstyr som skal transporteres:

Borerigg Bredde 2,5 m Lengde 6 m Høyde 2 m Vekt 14 t
Kompressor Bredde 2,55 m Lengde 6 m Høyde 3 m Vekt 10 t
Lastebil Bredde 2,4 m Lengde 7 m Høyde 3 m Vekt 14 t
Rørbunt Lengde 6 m
Lastebil 11 meter lang og 15 tonn.

Tur – Havøysund // Tuffjord: NOK 81.000,- + mva

Retur – Tuffjord // Havøysund: NOK 50.000,- + mva (rabatt på returen – betinger frakten til Tuffjord).

MS Nordvær kan gjøre jobben natt til søndag 25/8 ca. kl. 02.00 til Tuffjord.

Grunnet MS Nordjarl sitt verkstedsopphold, har vi MS Nordvåg som erstatningsbåt – hun har dessverre ikke utstyr til å løfte lastebilene om bord.

Derfor blir første mulighet for retur MS Nordkinn søndag 8. sept.

Vennligst bekreft på mail om du fortsatt vil ha oppdraget.

Med returtransport fra Rolvsøy først 8. september kunne vi ikke reise ut 25. august, fordi det da ville ha påløpt utgifter for ventetid fra entreprenøren med kr. 44 640,- ekskl. mva pr. døgn i 7 døgn. Vi valgte derfor å utsette arbeidene og ble enig med entreprenøren om oppstart 23. september, med retur etter 4 – 6 dager, altså 27. – 28. september.

Jeg tok derfor igjen kontakt med Nor Lines for å få satt opp transport, og fikk da 3 alternative tilbud på transport:

1. Bruk av MS Sørøy kr. 106 480,- ekskl. mva

Utreise fredag 20. september – retur fredag 27. september

Pga. andre oppdrag og reise har ikke entreprenøren anledning til å være i Havøysund fredag 20. september. På forespørsel om endring av utreise til søndag 22. september fikk vi en økning av prisen til kr. 137 250,- ekskl. mva tur/retur. Fredag 6. september fikk vi så melding om at Boreal ikke kunne gjennomføre transporten på søndag pga. mannskapsmangel. Følgelig kan vi ikke bruke Boreal og MS Sørøy.

2. Bruk av landgangsfartøy kr. 147 000,- ekskl. mva

Utreise tirsdag 24. september – retur mellom 30. september og 5. oktober

Dette betyr at en ikke er sikret retur når arbeidene er ferdige og at en dermed kan få utgifter til ventetid.

3. Bruk av Nor Lines MS Norkinn kr. 131 000,- ekskl. mva

Utreise lørdag 21. eller mandag 23. september – retur lørdag 28. eller mandag 30. september. Dette alternativet kunne vi ha brukt, men 6. september får vi beskjed om at de ikke kan gjennomføre utreise 23. september pga. verkstedopphold på båten. Følgelig kan en nå ikke bruke denne båten heller da vi ikke kommer oss ut når vi har avtalt oppstart med entreprenøren.

Entreprenøren Nordnorsk Brønnboring AS har mange oppdrag og transport mellom de forskjellige borestedene er vesentlig for hans effektivitet. Det er derfor viktig at vi får transport når entreprenøren har anledning til å ta dette oppdraget. Vi må derfor se på om vi kan kombinere bruk av 2 av disse alternativene for å få utført oppdraget. I samarbeid med Nor Lines arbeider vi nå for å finne en løsning.

Fredag 6. september hadde vi et telefonmøte med ledelsen i Fjordlaks AS og Tufjordbruket AS og gjennomgikk situasjonen. Tufjordbruket har et behov for 80 – 100 m³ til sin virksomhet, men utreder andre løsninger om vi ikke skulle finne nødvendige mengder. Ut fra normale normer for forbruk til private skulle 35 m³ pr. døgn være tilstrekkelig i Tufjord. Dette betyr at vi må ha 120 – 130 m³ for å dekke hele døgnbehovet. Fjordlaks er inneforstått med at kommunen ikke kan investere mer på vann i Tufjord og vil om det arbeidet vi nå gjennomfører ikke gir nødvendig vannmengde, selv forsøke å finne alternative løsninger.

Kostnadene for boring og legging av vannrør og kabler, ser ut til å ligge på om lag kr. 1 000 000,- ekskl. mva. Ut over dette har vi om lag kr. 500 000 i reserve fra bevilgningen som ble gitt 11. juni 2013.



Geir H. Lelte
Teknisk sjef