



## MØTEINNKALLING

Utvalg: **Kommunestyret**  
Møtested: Havøysund Hotell - møterommet  
Møtedato: **23.09.2013** Tid: kl. **09.00**

Representantene innkalles herved. Eventuelle forfall bes meldt snarest til tlf. 784 24011. Vararepresentantene skal bare møte etter særskilt innkalling.

### SAKLISTE

Arkiv	Saksnummer	Journr.
614	13/45 <b>BIBLIOTEK</b>	12/191
255	13/46 <b>NYE STYRINGSDOKUMENTER FIMIL AS - NY BEHANDLING</b>	12/379
Innlån	13/47 <b>LÅNEVEDTAK STARTLÅN - HUSBANKEN</b>	13/87
210	13/48 <b>ÅRSREGNSKAP 2012 - MÅSØY KOMMUNE</b>	13/97
210	13/49 <b>ÅRSREGNSKAP 2012 - HAVØYSUND HAVNEVESEN MÅSØY KF</b>	13/165
210	13/50 <b>ÅRSREGNSKAP 2012 - MÅSØY INDUSTRIEIENDOM KF</b>	13/448
004	13/51 <b>ÅRSMELDING 2012 - MÅSØY KOMMUNE</b>	13/454
004	13/52 <b>ÅRSMELDING 2012 - HAVØYSUND HAVNEVESEN MÅSØY KF</b>	13/458
004	13/53 <b>ÅRSMELDING 2012 - MÅSØY INDUSTRIEIENDOM KF</b>	13/459

D11	13/54	13/630	<b>INVESTERING 2 EL KJELER MV. PÅ HAVØYSUND SKOLE</b>
X30	13/55	13/747	<b>POLITIANALYSE HØRING</b>
614	13/56	13/748	<b>GARASJE BÅREBIL</b>
D11	13/57	13/750	<b>UTSKIFTING AV 2. GENERASJONS KUNSTDEKKE HAVØYSUND STADION</b>
033	13/58	13/770	<b>SØKNAD OM ENTLEDIGELSE FRA POLITISKE VERV</b>
U01	13/59	13/777	<b>ORGANISERING OMSTILLINGS OG NYSKAPNING SARBEID</b>
U01	13/60	13/778	<b>OMSTILLINGS OG NYSKAPNING SARBEID - BUDSJETT 2013</b>
033	13/61	13/779	<b>REFERATSAK KOMMUNESTYREMØTE 23.09.13</b> Valg av tilbyder – Strategisk utviklingsanalyse Måsøy kommune jnr. 12/567

**Orienteringssaker:**

- Budsjet 2014
- Snefjord Vindpark v/ Finnmark kraft

MÅSØY KOMMUNE, 9690 Havøysund, den 12. september 2013

  
Anne Karin Olli  
ordfører



Måsøy kommune

## Program kommunestyremøte 23.9.2013

---

**09.00** Åpning og opprop

**09.15** Eventuelt gruppemøter

**10.00** Behandling av saker

**11.30** Lunsj

**12.00** Informasjon om Snefjord Vindpark v/ Edvard Einarsen, Finnmark Kraft

**12.45** Behandling av saker

*Med forbehold om justeringer.*

## BIBLIOTEK

Saksbehandler: Paul Evers  
 Arkivsaksnr.: 12/191

Arkiv: 614

Saksnr.:	Utvalg	Møtedato
53/12	Formannskapet	07.06.2012
29/12	Kommunestyret	21.06.2012
33/12	Formannskapet	31.05.2012
16/13	Formannskapet	06.03.2013
35/13	Formannskapet	11.06.2013
26/13	Kommunestyret	13.06.2013
54/13	Formannskapet	18.09.2013
45/13	Kommunestyret	23.09.2013

**Formannskapets innstilling:**

1. Rådmann gis fullmakt til å inngå leieavtale av arealer i bankbygget fra og med 1.januar 2014.
2. Rådmannen bes innarbeide kostnadene i årsbudsjett og økonomiplan.

**Dokumenter i saken**

- Saksutredning og vedtak «nytt bibliotek» behandlet i kommunestyret 13.juni 2013
- Utkast leiekontrakt mellom Måsøy kommune og Bygginvestorer II DA av juni 2013.
- Mulighetsvurdering av bibliotek lokalisert på Havøysund skole, Havøysund Trevare 20.august 2013.
- Formannskapets vedtak av 18.09.13 – sak 54/13

**Bakgrunn**

Kommunestyret behandlet i sak 26/13 å inngår en leieavtale mellom Måsøy kommune og Bygginvestorer II DA om å leie 1.etasje i bankbygget for lokalisering av nytt bibliotek. Kommunestyret gjorde følgende vedtak i saken:

*«Kommunestyret ber rådmann utrede om det er mulig å plassere fremtidig bibliotekjeneste og virtuelt klasserom ved Havøysund skole. Kommunestyret ber rådmann komme tilbake med saken til neste ordinære møte.»*

Rådmannen engasjerte Havøysund Trevare AS til å gjøre en vurdering av mulighetene for å lokalisere bibliotek og virtuelt klasserom på Havøysund skole. Vurderingen ble gjort i samarbeid med Havøysund skole.

20.august mottok Måsøy kommune følgende vurdering fra Havøysund Trevare AS:

*«Befaring ble foretatt mandag den 19. august 2013. Med på befaring var undertegnede, samt rektor Roy A. Møller.*

*Vi vurderte 4 mulige alternativer:*

1. 1. etasje, eller deler av 1. etasje ved ungdomsskolen.
2. Vestibylene ved samfunnshuset.
3. Musikk/ AV rom.
4. Deler av aulaen ved barneskolen.



Vurdering av de forskjellige alternativer:

1. Dyrt alternativ da det kreves mye rivningsarbeider og at det må etableres toalett/ventilasjonsanlegg i etasjen. Det er ikke ventilasjonsanlegg i nærheten av enheten, så det må derfor installeres helt nytt anlegg. En må også finne alternativer for tapte klasserom/fellesrom.
2. Området, som i dag brukes i forbindelse med samfunnshuset, vil gå tapt. Man må da finne ny løsning til dette formålet. Ventilasjonsanlegg og handicaptoalett må etableres. Totalt sett en dyr og lite hensiktsmessig løsning.
3. Området er nyoppusset etter siste renovering ved skolen. Totalt areal, inklusiv korridor på utsiden av rommene, er ca 160 kvm. Dette er for lite areal, så manglende arealer må tas av vestibylen og/eller areal mot skolekjøkken. Det er etablert ventilasjonsanlegg i dette området. Det er i dag ikke tilgang til handicaptoalett fra arealet. Negative sider ved å benytte dette arealet er at spesialrom går tapt, og at tilsvarende rom blir dyrt å nyetablere andre steder i bygget.
4. Området er stort nok til formålet. Det er tilgang til nødvendig toalett og nytt ventilasjonsaggregat er plassert på loft over arealet. Ved å dele arealet med et etasjeskille, vil en oppnå like stort nytt areal i 2. etasje. Negative konsekvenser for tiltaket er at en mister arealet til bruk for ballspill og lek for barneskolen. Gjenstående arealer kan benyttes til dette, samt at idrettshallen er i umiddelbar nærhet.

Konklusjon:

Ut fra en totalvurdering som går på kostnad og arealutnyttelse, er det kun 2 alternativ som er aktuell, 3 og 4. Alternativ 3 vil bli noe rimeligere enn alternativ 4, men i og med at det oppnås nytt areal over bibliotek på 250-300 kvm. er alternativ 4 mest hensiktsmessig.

Stipulert anleggskostnad, alternativ 4: kr. 2 000 000.-+ mva.»

Det ble også gjennomført en befaring og møte mellom biblioteksjef, rektor Havøysund skole, representant for rådmannen samt Havøysund Trevare AS 6.september.

### **Vurdering av de ulike alternativene**

I alle vurderinger er ikke kostnader til utstyr i biblioteket tatt med. Dette beløpet vil være likt for alle alternativene.

### **Leie bankbygget**

Leiepris og vilkår for bankbygget er fremforhandlet i kontrakt med Bygginvestorer II DA. Beløpet er 261 750 ,- pr år, som indeksreguleres hvert år i hht. KPI. Leien kan ikke økes utover dette. Avtalen er på 10 år, med opsjon på nye 10år.

Sett over 20 år vil dette alternativet koste Måsøy kommune om lag 7,2 millioner kr i 2013-kroner. Da er utgifter til husleie, felleskostnader og innvendig vedlikehold tatt med. Kostnader innvendig vedlikehold er satt til 2,5 % av årlig leiesum.

Den årlige kostnaden med å leie lokaler i bankbygget vil i første år være om lag kr 285 000,-

### **Bygge et nytt bygg**

Måsøy kommune kan velge å bygge et helt nytt bygg til bibliotekformål. Man bør legge til grunn en kostnad på kr 30 00,- pr m2 ved et nybygg. Dette inkluderer tomtekostnader og prosjektering. Bygget vil da kostemellom 9- 10 millioner kroner, og gi en årlig kostnad på over 750 000,-

## Lokalisering til Havøysund skole.

Det er vurdert fire forskjellige muligheter for lokalisering av biblioteket på Havøysund skole. Disse er:

1. Deler av 1. etasje ungdomsskolen
2. Vestibylene ved samfunnshuset
3. Musikk/ AV rom
4. Aulaen

Alternativene 1 til 3 ansees å være for dyre og/eller bidra til at erstatningslokaler må anskaffes for den aktiviteten som er der i dag. Disse ansees derfor som ikke realistiske.

Alternativ 4; bibliotek i aulaen vurderes som det beste alternativet dersom biblioteket skal lokaliseres på Havøysund skole.

I estimatet som er gitt av Havøysund Trevare AS, anslås byggekostnadene for dette alternativet å være 2 millioner kroner. Etter befaringer og videre vurderinger, vil nok anbefalingen at prosjektet blir litt større enn det som er antydnet av Havøysund Trevare AS. Bl.a. bør det gjøres tiltak for å få mer lys inn i biblioteklokalet, samt å bygge et nytt publikumstolett. I tillegg er det usikkert om man må bygge infrastruktur for personalet på biblioteket, eller om det er hensiktsmessig og praktisk mulig at de benytte seg av skolens. I tillegg har man tatt utgangspunkt i at man kan koble seg på eksisterende ventilasjonsanlegg. Det er med andre ord usikkerhet om hvor stort prosjektet vil bli. Rådmann har lagt til grunn i sine beregninger at prosjektet vil koste kr 3,3 millioner, eks mva., inkl. prosjektering. Sett over 20 år til dette alternativet koste Måsøy kommune om lag 6 millioner kr i 2013-kroner. Da er utgifter til avdrag og renter på lån, prosjektering og vedlikehold tatt med. Kostnader vedlikehold er satt til 1 % av investeringskost pr år de første 10 år, og 2 % de neste 10 år. Det er lagt til grunn en fastrente på 4,2 % i 20 år.

Den årlige kostnaden med å bygge bibliotek i aulaen på Havøysund skole vil i første år være om lag kr 275 000,-.

## Rådmannens vurderinger

Rådmannen mener det er to alternativer som må settes opp mot hverandre; leie av bankbygget, samt bygge nytt bibliotek i aulaen på Havøysund skole.

## Havøysund Skole

Fordeler	Ulemper
Lavere kostnad, pr år og i hele driftsperioden	Usikkerhet på total kostnad for prosjektet. Risiko å gjøre bygningsmessige endringer i gammelt bygg.
Samdrift med skolen/bedre utnyttelse personell	Miste aulaen som areal
Nærmere elevene mht. skolebibliotek	Mindre tilgjengelig for publikum

**Bankbygget**

Fordeler	Ulemper
Veldig sentralt og lett tilgjengelig for publikum	Er dyrere pr år, og i driftsperioden
Kommunen har liten risiko med prosjektet da man vet hva det koster	Må ha minst 1,5 stilling for å drifte biblioteket
Kommunen kan flytte eller endre konsept etter at leiekontrakten er over etter 10 år (fleksibilitet)	Eier ikke bygget etter 20 år

Som det fremgår er det fordeler og ulemper med begge alternativene. Økonomisk ser det ut som at å bygge selv på Havøysund skole er det rimeligste. På den andre side er det vanskelig å estimere nøyaktig hvor mye dette vil koste. For å kunne gjøre det, må man gjøre en nærmere prosjektering. Det betyr at alternativet på Havøysund skole ansees å inneholde mer risiko enn å leie.

Den største ulempen med å bygge bibliotek i aulaen er at viktig areal for lek og utfoldelse går tapt for barna på Havøysund skole. Arealet brukes av de minste barna i småpausene imellom friminuttene til lek og moro, samt fysisk utfoldelse. Det vil derfor være et stort tap for elevene ved skolen.

Rådmannen mener derfor at ut i fra totalvurderinger så bør det nye biblioteket og virtuelt klasserom etableres i leide lokaler i bankbygget. Prosjektrisiko samt ulempen for elevene ved Havøysund skole er momenter som rådmannen legger vekt på i sin konklusjon.

**Tabeller**

Aula Havøysund skole	1	2	3
Avdrag og lån	kr 244 706	kr 244 706	kr 244 706
Vedlikeholdskostnader	kr 30 000	kr 30 750	kr 31 519
SUM år	kr 274 706	kr 275 456	kr 276 224

Leie bankbygget	1	2	3
Husleie	kr 261 750	kr 268 294	kr 275 001
Felleskostnader	kr 15 000	kr 15 375	kr 15 759
Vedlikeholdskostnader	kr 6 544	kr 6 707	kr 6 875
SUM år	kr 283 294	kr 290 376	kr 297 635

Havøysund, 6. september 2013



Paul Evers  
Rådmann

Raymond Robertsen  
fung. rådmann

## NYE STYRINGSdokumenter FIMIL AS - NY BEHANDLING

---

Saksbehandler: Paul Evers  
Arkivsaksnr.: 12/379

---

Arkiv: 255

Saksnr.:	Utvalg	Møtedato
52/12	Formannskapet	31.05.2012
48/12	Kommunestyret	21.06.2012
55/13	Formannskapet	18.09.2013
46/13	Kommunestyret	23.09.2013

**Formannskapets innstilling:**

Måsøy kommune godkjenner nye vedtekter og ny eieravtale.

Måsøy kommune vedtar den ordlyd som er lagt fram av generalforsamlingen.

**Vedlegg:**

Styringsdokumenter, eieravtale og vedtekter for FIMIL.

Havøysund, 10.09.13



Paul Evers  
rådmann



## Eierkommunene

-

Att:

- Gamvik kommune
- Lebesby kommune
- Måsøy kommune
- Nordkapp kommune
- Karasjok kommune
- Porsanger kommune

Deres ref.  
amh

Vår ref.  
12-53

Lakselv, 15.11.2012

## NYE STYRINGSdokumenter - 2. GANGS BEHANDLING

Viser til brev av 18. mai 2012.

Vedtekter og eieravtale er juridiske dokumenter som regulerer forholdet mellom eierkommunene og Finnmark Miljøtjeneste AS (Fimil AS).

Det presiseres derfor at kommunestyrene må følge samme prosedyre når disse dokumentene skal behandles:

- De respektive eierkommuner må godkjenne nye vedtekter og ny eieravtale i ett og samme kommunestyremøte, og i samme sak.
- Kommunestyrene i alle eierkommuner må vedta lik ordlyd i vedtekter og lik ordlyd i eieravtale. I praksis innebærer det at alle kommunestyrer må vedta den ordlyd som er lagt fram av generalforsamlingen.

Opprinnelig plan var at dokumentene skulle til endelig godkjenning ekstraordinær generalforsamling i oktober 2012.

Men da Lebesby kommunestyre behandlet saken den 7. september 2012 vedtok kommunestyret et forslag om endring av ordlyd i eieravtalen. Følgelig måtte saken sendes tilbake til generalforsamlingen til ny behandling, og prosessen starter på nytt.

Saken ble lagt fram for ny behandling i ekstraordinær generalforsamling i Fimil AS den 13. november 2012, og generalforsamlingen fattet følgende enstemmige vedtak:

*"Generalforsamlingen vedtar fremlagte forslag til justert eieravtale. Forslag til ny eieravtale sendes til behandling i de respektive kommunestyrer."*

Beregning av nedskrevet og bokført verdi pr 31.12.2011 ble lagt ved når saken ble sendt ut til behandling i eierkommunene den 18. mai 2012.

Styrets årsberetning og resultat for 2011 ble behandlet av styret den 14. mai 2012 og disse dokumentene ble sendt ut med saken den 18. mai 2012.

Gjeldene vedtekter for Fimil AS ble også sendt ut den 18. mai 2012.

### Konklusjon

Saken sendes til ny behandling eierkommunene med forslag om at kommunestyrene fatter følgende vedtak i saken:

*"Kommunestyret viser til ekstraordinær generalforsamling i Finnmark Miljøtjeneste AS den 1. desember 2011 og til ekstraordinær generalforsamling den 13. november 2012 der forslag til nye styringsdokumenter ble behandlet.*

*Kommunestyret godkjenner forslag til nye vedtekter og forslag ny eieravtale som fremtidige styringsdokumenter for eierskap i Finnmark Miljøtjeneste AS. De nye vedtektene og den nye eieravtalen erstatter eksisterende vedtekter."*

Vi håper at alle kommunestyrer klarer å få saken behandlet i god tid før den 1. april 2013 slik at saken kan legges opp til behandling på ordinær generalforsamling i mai 2013 (dato er ikke fastsatt ennå).

Vi ber om å få tilsendt melding om vedtak så snart saken er ferdigbehandlet i kommunestyret.

Med vennlig hilsen  
**Finnmark Miljøtjeneste as**



Atle Michael Hove  
Daglig leder

Vedlegg (2):

- Forslag til ny eieravtale, justert etter møte i EOGF den 13.11.12
- Forslag til nye vedtekter, justert etter møte i EOGF den 13.11.12



# Eieravtale for

## Finnmark Miljøtjeneste AS (Fimil AS)

Organisasjonsnummer NO 976 815 394 MVA

Vedtatt på ordinær generalforsamling den xx.xx.2013.

### Kapittel 1. Almennelige bestemmelser.

#### 1.1 Navn og deltakere.

Selskapet navn er Finnmark Miljøtjeneste AS (Fimil AS).

Selskapet eies av kommunene Karasjok, Porsanger, Måsøy, Nordkapp, Lebesby og Gamvik.

#### 1.2 Selskapsform og ansvarsforhold.

Selskapet ble stiftet den 10. april 1996. Selskapet er et interkommunalt eid aksjeselskap dannet i medhold av kommuneloven og i medhold av lov om aksjeselskaper (aksjeloven).

Selskapet er eget rettssubjekt og driver sin virksomhet etter aksjeloven. Virksomheten skal være registrert i foretaksregisteret.

Offentleglova og forvaltningsloven gjelder for selskapets virksomhet.

#### 1.3 Hovedkontor.

Selskapets forretningskontor er i Porsanger kommune.

#### 1.4 Formål.

Selskapet skal drive kostnadseffektiv innsamling og behandling av avfall, og være pådriver for utvikling av samfunnsøkonomiske og fremtidsrettede løsninger.

Selskapet skal stå for innsamling, transport og behandling av alle de avfallstyper som eierkommunene til enhver tid har ansvar for.

Selskapet skal, i nært samarbeid med kommunene, drive miljøvennlig avfallsbehandling og arbeide for økt gjenvinning og gjenbruk.

Selskapet kan være et konsultativt organ for eierkommunene i spørsmål vedrørende avfall, avfallsbehandling og forurensning.

### **1.5 Andre tjenester.**

Selskapet kan eie andre selskaper, og tildele disse selskapene enerett dersom dette er i samsvar med EØS-avtalen.

Eventuell opprettelse av heleid(e) datterselskap skal på høring til eierkommunene før saken legges fram for generalforsamling til endelig vedtak.

Selskapet kan selge tjenester til andre enn sine eiere.

All forretningsmessig virksomhet av vesentlig betydning skal skilles ut og utføres i egne selskaper.

## **Kapittel 2. Organisasjon.**

### **2.1 Generalforsamlingen.**

Generalforsamlingen er øverste organ for virksomheten. Det innkalles til ordinær generalforsamlingen en gang i året iht selskapets vedtekter.

### **2.2 Styret.**

Generalforsamlingen velger selskapets styre og fastsetter styrets arbeidsvilkår. Styret rapporterer til generalforsamlingen.

### **2.3 Eiermøter.**

Styret inviterer til eiermøte minst en gang i året. På eiermøte skal det bl.a. orienteres om virksomhet og resultat i datterselskap.

Eiermøtet er et konsultativt og rådgivende organ for styret og eiermøtet har ingen besluttende myndighet.

På eiermøtene bør eierkommunene møte med både politisk og administrativ toppledelse.

### **2.4 Valgkomite.**

Generalforsamlingen oppnevner valgkomite som bl.a. forbereder valg av styre. Valgkomiteen arbeider etter egne retningslinjer og rapporterer til generalforsamlingen.

## **2.5 Daglig leder.**

Styret er arbeidsgiver og tilsetter og avsetter daglig leder, og fastsetter dennes lønns- og arbeidsvilkår. Daglig leder rapporterer til styret i tråd med de retningslinjer styret vedtar.

## **2.6 Selskapet representasjon.**

Styreleder representerer selskapet utad i saker av prinsipiell art. Styreleder kan gi denne fullmakt til daglig leder. Daglig leder representerer selskapet utad i saker som faller inn under dennes myndighet.

## **Kapittel 3. Generalforsamlingen.**

### **3.1 Generalforsamlingen.**

På generalforsamlingen har hver aksje en (1) stemme og eierkommunene har følgende stemmefordeling:

Gamvik kommune	55 aksjestemmer
Lebesby kommune	59 aksjestemmer
Måsøy kommune	65 aksjestemmer
Karasjok kommune	105 aksjestemmer
Nordkapp kommune	147 aksjestemmer
<u>Porsanger kommune</u>	<u>169 aksjestemmer</u>
Sum stemmeberettigede aksjer:	600 aksjestemmer

Aksjonærene kan møte personlig ved ordfører i eierkommunen eller ved fullmakt utstedt av ordfører.

### **3.2 Generalforsamlingens myndighet.**

Eierkommunene utøver sitt eierskap og sin myndighet i selskapet gjennom generalforsamlingen.

### **3.3 Innkalling til møte i generalforsamlingen.**

Ordinær generalforsamling avholdes hvert år innen utgangen av mai måned.

Annonsering av generalforsamlingen med angivelse av dagsorden, skjer med minimum 3 ukers varsel i brev til eierkommunene.

Innkalling til generalforsamling sendes eierkommunene senest 1 uke før generalforsamlingens møte. Vedlagt innkallingen følger styrets utredninger, styrets årsrapport og revidert resultatregnskap.

Ekstraordinær generalforsamling innkalles når en av eierkommunene eller styret i selskapet krever det.

### **3.4 Saksbehandling i generalforsamlingen.**

Generalforsamlingens møter og saksbehandling er offentlig hvis ikke annet er hjemlet i lov.

På den ordinære generalforsamling skal følgende saker behandles og avgjøres:

- Konstituering.
- Årsberetning, resultatregnskap og balanse.
- Anvendelse av overskudd eller dekning av underskudd i henhold til den fastsatte balanse.
- Fatte vedtak om utdeling av utbytte.
- Valg av styre, styreleder, nestleder og revisor.
- Oppnevning av valgkomite.
- Saker innmeldt av eierkommuner.
- Andre saker som iht lov eller vedtekter hører under generalforsamlingen.

Saker som ønskes tatt opp på ordinær generalforsamling må sendes skriftlig til styret innen 1. april.

På ekstraordinær generalforsamling behandles kun de saker som står oppført på saklista.

Valg skal være skriftlige dersom noen krever det.

## **Kapittel 4. Styret.**

### **4.1 Styret.**

Styret i selskapet skal bestå av 6 medlemmer med personlige varamedlemmer. Styret skal videre bestå av 3 kvinner og 3 menn.

Styrets medlemmer og varamedlemmer velges normalt for 3 år ad gangen, og slik at 2 av disse er på valg hvert år.

Styreleder og nestleder velges av generalforsamlingen for 1 år ad gangen.

### **4.2 Styrets myndighet.**

Forvaltningen av selskapet hører inn under styret. Styrets leder skal sørge for styrebehandling av de saker som hører inn under styrets arbeids- og ansvarsområde.

Styret skal sørge for forsvarlig organisering av virksomheten, fastsette planer og budsjetter og eventuelt retningslinjer for virksomheten.

Styret skal holde seg orientert om selskapets økonomiske stilling og plikter å påse at dets virksomhet, regnskap og formuesforvaltning er gjenstand for betryggende kontroll. Styret skal iverksette de

undersøkelser styret finner nødvendig for å kunne utføre sine oppgaver. Styret skal iverksette slike undersøkelser dersom dette kreves av ett eller flere av styremedlemmene.

Styret utarbeider egne retningslinjer for styrets arbeid i tråd med aksjeloven, selskapets vedtekter og selskapets styringsdokumenter.

Styret gir sin innstilling i saker som skal legges fram for generalforsamlingen.

Styret skal føre tilsyn med daglig leder sin ledelse av virksomheten.

## **Kapittel 5. Daglig ledelse**

### **5.1 Daglig ledelse.**

Den daglige driften av selskapet utøves av daglig leder innenfor de rammer som gis av styret gjennom vedtak og retningslinjer.

Daglig leder sin myndighet og plikter skal være beskrevet i egen instruks.

### **5.2 Daglig leder og styret.**

Daglig leder forbereder saksliste til styremøter i samarbeid med styreleder. Daglig leder utreder alle saker som skal behandles i styret.

Daglig leder har rett og plikt til å være med på styrets møter og saksbehandling. Daglig leder er sekretær og fører protokoll fra styremøter.

## **Kapittel 6. Økonomiforvaltning.**

### **6.1 Opptak av lån.**

Selskapet kan ta opp lån innenfor rammen av forsvarlig drift. Styret er delegert denne fullmakt.

### **6.2 Revisor.**

Selskapets skal ha egen revisor som velges av generalforsamlingen.

### **6.3 Fond.**

All innsamling og behandling av lovpålagte renovasjonsoppgaver skal skje i henhold til forurensingslovens selvkostprinsipp. Eventuelle overskudd eller underskudd skal føres til selvkostfond i henhold til gjeldende retningslinjer fra departement og forurensingsmyndigheter.

## **Kapittel 7. Kommunal renovasjon**

### **7.1 Tvungen renovasjon.**

Forutsetning for eieravtalen er at det er innført tvungen renovasjon for alle lovpålagte renovasjonsoppgaver for alle husholdninger i eierkommunene. Selskapet utfører disse oppgavene på vegne av eierkommunene.

### **7.2 Renovasjonsforskrifter og retningslinjer.**

Den enkelte eierkommune må vedta likelydende renovasjonsforskrifter og retningslinjer utviklet av selskapet. Forskrifter og retningslinjer skal så langt som mulig tilpasses de behov den enkelte eierkommune har.

### **7.3 Serviceavgift.**

Serviceavgift for alle renovasjonstjenester utregnes etter selvkostprinsippet og avgiftene er like i alle eierkommunene.

Kommunene plikter til å inndrive avgift/gebyr fra alle husholdninger iht kunderegister utarbeidet av eierkommune og selskap i samarbeid.

Kunderegister over husholdninger revideres hvert år innen 1. oktober. Denne revideringen danner grunnlag for 4. kvartals sluttoppgjør og faktura til eierkommune, samt selskapets grunnlag for utregning av neste års fakturering til eierkommune.

## **Kapittel 8. Øvrige bestemmelser.**

### **8.1 Utvidelse.**

Nye kommuner kan tas opp i selskapet som eiere. Forslag om nye eiere krever endringer i eieravtalen.

### **8.2 Uttreden.**

Ved uttreden av selskapet må eierkommune overta investeringer gjort i egen kommune til nedskrevet og bokført verdi ved tidspunkt for uttredelse.

Vedtak om uttreden må fattes av kommunestyret i eierkommunen.

Vedtak om uttreden må, skriftlig og med minst 1 (ett) års varsel, meldes inn til behandling på selskapets ordinære generalforsamling.

Uttreden er gyldig først når overnevnte kriterier er oppfylt, og fastsatt beløp er innbetalt til selskapets konto.



Uttreden krever endringer i eieravtalen.

### **8.3 Oppløsning.**

Oppløsning av selskapet kan bare skje dersom samtlige kommunestyre har fattet vedtak om dette. Hver av eierkommunene skal ved oppløsningen av selskapet være ansvarlig for sin del av forpliktelsene i forhold til folketallet det året selskapet blir oppløst.

### **8.4 Endringer i eieravtalen.**

Forslag om endringer av eieravtalen må meldes inn som sak til behandling i generalforsamlingen.

Endringer i eieravtalen må godkjennes av kommunestyrene i eierkommunene.

### **8.5 Tvist om forståelse av eieravtalen.**

Tvist om tolkning av eieravtalen blir avgjort med bindende virkning ved voldgift etter reglene i tvistemålsloven. Tvist behandles i den kommune der selskapet har sin forretningsadresse.

## **Kapittel 9. Ikrafttredelse.**

### **9.1 Ikrafttredelse**

Denne eieravtalen trer i kraft når den er godkjent i eierkommunene.

Eieravtalen er vedtatt av eierkommunene:

Gamvik kommune,	i møte den ....., sak .....
Lebesby kommune,	i møte den ....., sak .....
Måsøy kommune,	i møte den ....., sak .....
Karasjok kommune,	i møte den ....., sak .....
Nordkapp kommune,	i møte den ....., sak .....
Porsanger kommune,	i møte den ....., sak .....

## Vedtekter for

### Finnmark Miljøtjeneste AS (Fimil AS)

Organisasjonsnummer NO 976 815 394 MVA

Vedtatt på ordinær generalforsamling den xx.xx.2013.

#### § 1 Firmanavn

Selskapets navn skal være Finnmark Miljøtjeneste AS (Fimil AS).

#### § 2 Beliggenhet

Selskapet skal ha sitt forretningskontor i Porsanger kommune.

#### § 3 Formål

Selskapet skal drive kostnadseffektiv innsamling og behandling av avfall, og være pådriver for utvikling av samfunnsøkonomiske og fremtidsrettede løsninger.

Selskapet skal stå for innsamling, transport og behandling av alle de avfallstyper som eierkommunene til enhver tid har ansvar for.

Selskapet skal, i nært samarbeid med kommunene, drive miljøvennlig avfallsbehandling og arbeide for økt gjenvinning og gjenbruk.

Selskapet kan være et konsultativt organ for eierkommunene i spørsmål vedrørende avfall, avfallsbehandling og forurensning.

#### § 4 Aksjekapital

Aksjekapitalen skal være på kr 600.000,- og skal fordeles i forhold til kommunenes folketall pr. 1. januar 1995 i kommunene Gamvik, Karasjok, Lebesby, Måsøy, Nordkapp og Porsanger.

#### § 5 Pålydende

Aksjenes pålydende skal være kr 1.000,- og lyde på navn.

## § 6 Styret

Styret skal bestå av 6 medlemmer med 6 personlige varamedlemmer. Styret skal videre bestå av 3 kvinner og 3 menn.

## § 7 Årsberetning og regnskap

Styrets årsberetning og revidert regnskap sendes ut senest 1 uke før generalforsamlingens møte.

## § 8 Generalforsamlingens saksbehandling

Ordinær generalforsamling avholdes hvert år innen utgangen av mai måned. Annonsering av generalforsamlingen med angivelse av dagsorden, skjer med minimum 3 ukers varsel i brev til eierkommunene.

På den ordinære generalforsamling skal følgende saker behandles:

1. Konstituering.
2. Årsberetning, resultatregnskap og balanse.
3. Anvendelse av overskudd eller dekning av underskudd i henhold til den fastsatte balanse.
4. Fatte vedtak om utdeling av utbytte.
5. Valg av styre, styreleder, nestleder og revisor.
6. Oppnevning av valgkomite.
7. Saker innmeldt av eierkommuner.
8. Andre saker som iht lov hører under generalforsamlingen.

## § 9 Firmategning

Selskapets firma tegnes av styret eller den styret bestemmer i henhold til aksjeloven.

Vedtektene er vedtatt av eierkommunene:

Gamvik kommune,	i møte den .....	sak .....
Lebesby kommune,	i møte den .....	sak .....
Måsøy kommune,	i møte den .....	sak .....
Karasjok kommune,	i møte den .....	sak .....
Nordkapp kommune,	i møte den .....	sak .....
Porsanger kommune,	i møte den .....	sak .....

## LÅNEVEDTAK STARTLÅN - HUSBANKEN

Saksbehandler: Lill Torbjørg Leirbakken  
 Arkivsaksnr.: 13/87

Arkiv: NAVN Husbanken

Saksnr.:	Utvalg	Møtedato
8/13	Kommunestyret	31.01.2013
38/13	Formannskapet	11.06.2013
32/13	Kommunestyret	13.06.2013
56/13	Formannskapet	18.09.2013
47/13	Kommunestyret	23.09.2013

**Formannskapetets innstilling:**

Kommunestyret vedtar å oppta ytterligere kr. 500.000 i Husbanken til startlån for videre tildeling.

Måsøy kommunes finansreglement, sist vedtatt 13.06.2008, har bestemmelser vedrørende saken. § 8a. gir administrasjonssjefen fullmakt til å ta opp lån innarbeidet i budsjettet og vedtatt av kommunestyret. §6a. regulerer rammene for risiko. Låneopptaket gjøres i henhold til gjeldende regelverk.

Følgende budsjettposter foreslås budsjettregulert:

35210-9100-283 Utlån/ opptak av lån Husbanken, økes med kr. 500.000

39100-9100-283 Bruk av lån/tildeling av startlån, økes med kr. 500.000

**Dokumenter:**

1. Kommunestyrevedtak av 31.01
2. Bevilgning av startlån for videretildeling fra Husbanken av 21.03
3. Kommunestyrevedtak av 13.06
4. Bevilgning av startlån for vidertildeling fra Husbanken av 24.06
5. Rådmannens utredning/innstilling
6. Formannskapetets vedtak av 18.09.13 – sak 56/13

**Innledning:**

Startlån skal bidra til at husstander med boligetableringsproblemer skal få mulighet til å etablere seg og bli boende i nøkterne og gode boliger. Husstander med etableringsproblemer er husstander som har behov for hel eller delvis finansiering fra kommunen. Finansieringen skal gi husstanden stabile boforhold. Startlån gis som toppfinansiering av bolig. I helt spesielle tilfeller kan det gis lån som fullfinansiering. Startlån innvilges til kjøp eller oppføring av egen bolig, samt til utbedring av bolig og til refinansiering av boliglån.

Ordningen setter flere i stand til å etablere seg i egen bolig, og er derfor stimulerende for omsetning av boliger i kommunen. For at ordningen skal fungere som tenkt, bør man sikre at det er midler tilgjengelig også for resten av året. Omsetningen av boliger ser ut for å være

økende, og prisene på vei opp. Bevilgede midler for videretildeling er nå tildelt, og Måsøy kommune øker derfor om ytterligere midler for å sikre et fortsatt smidig boligmarked.

**Saksutredning:**

**Etatssjefens/rådmannens vurdering** (også personal- og økonomiske konsekvenser):

**Vedlegg:**



Paul Evers  
Rådmann



Lill Torbjørg Leirbakken  
Økonomisjef

## ÅRSREGNSKAP 2012 - MÅSØY KOMMUNE

Saksbehandler: Lill Torbjørg Leirbakken  
Arkivsaksnr.: 13/97

Arkiv: 210

Saksnr.:	Utvalg	Møtedato
39/13	Formannskapet	11.06.2013
57/13	Formannskapet	18.09.2013
33/13	Kommunestyret	13.06.2013
48/13	Kommunestyret	23.09.2013

### Formannskapets innstilling:

Kommunestyret viser til det framlagte årsregnskapet med et regnskapsmessig merforbruk (underskudd) i investeringsregnskapet på kr 357 914,69, og et regnskapsmessig mer-/mindreforbruk i driftsregnskapet på kr 0,-

Regnskapet fastsettes som Måsøy kommune sitt regnskap for 2012.

Udekket del i investeringsregnskapet på kr 357 914,69 dekkes inn ved bruk av ubundne investeringsfond:

- Kontonr 253 50 480 Salg av eiendom kr 295 000,-
- Kontonr 253 50 442 Indre buer kr 62 914,69

### Dokumenter:

1. Rådmannens utredning/innstilling
2. Årsregnskap 2012
3. Revisjonsberetning
4. Kontrollutvalgets uttalelse av 10. september
5. Formannskapets vedtak av 18.09.13 – sak 57/13

### Innledning:

Måsøy kommunes regnskap for 2012 ble avsluttet den 14. april 2013 og oversendt VEFIK IKS (kommunerevisjonen) den 18. april 2013. Årsregnskapet ble behandlet i Kontrollutvalget i møte den 10. september 2013.

### Saksutredning:

Årsregnskapet for Måsøy kommune 2012 viser en forvaltning av 214 mill, og har et regnskapsmessig underskudd (merforbruk) på 0,3 mill.

I det kommunale regnskapet skiller man mellom driftsregnskapet og investeringsregnskapet. Det regnskapsmessige underskuddet på 0,3 mill stammer fra investeringsregnskapet, og driftsregnskapet viser et regnskapsmessig resultat på 0,-. Men, **den underliggende driften viser et underskudd på 3,4 mill i regnskapsåret.** En del av dette forklares med at i 2011 hadde man inntektsført 1,7 mill enn hva man mottok i refusjon for ressurskrevende brukere. Dette måtte man utgiftsføre i 2012, og er derfor med på å forklare en del av underskuddet.



INVESTERINGSREGNSKAPET

Investeringsregnskapet oppsummeres slik:

## Økonomisk oversikt Investering

(tall i hele tusen kroner)

	R - 2012	B - 2012
Sum inntekter	14 543	14 900
Sum utgifter	57 416	65 675
Finansierings transaksjoner	2 921	1 863
Finansieringsbehov	45 794	52 638
Sum finansiering	45 436	52 638
<b>Resultat</b>	<b>-358</b>	<b>0</b>

Måsøy kommune hadde investeringer på til sammen kr 57,4 mill.

Investeringene ble finansiert slik:

- Lån 35,7 mill
- Mva fra drift 7,8 mill
- Disposisjonsfond 1,3 mill

I tillegg til dette mottok Måsøy kommune tilskudd fra Husbanken til finansiering av prosjekt Helsesenter kr 14.4 mill som er bokført som en inntekt i investeringsregnskapet, og finnes igjen i summen for sum inntekt i skjema over.

DRIFTSREGNSKAPET

Driftsregnskapet oppsummeres slik:

## Økonomisk oversikt Drift

(tall i hele tusen kroner)

	R - 2012	B - 2012	R - 2011
Sum driftsinntekter	142 499	129 899	135 284
Sum driftsutgifter	135 247	123 540	130 367
Finansinntekter	958	1 160	1 170
Finansutgifter	7 477	8 378	9 544
Motpost avskrivning	7682	6000	6645
<b>Netto driftsresultat</b>	<b>8 416</b>	<b>5 142</b>	<b>3 188</b>
Bruk av avsetning/fond	2 744	1 783	4 942
Avsatt til fond	3 338		1 997
MVA investering	7 822	6 925	6 091
<b>Regnskapsmessig mer-/mindreforbruk</b>	<b>0</b>	<b>0</b>	<b>44</b>

Driftsinntekter:

Denne posten inneholder både rammeinntekter og skatteinntekter, samt skjønnsmidler, kvalifiseringsprogrammet og barnehagetilskudd. Kommunenes inntektssystem er komplisert

og det kreves innsikt over år for å håndtere dette på en god måte. Måsøy kommune budsjetterer etter prognoser fra KS. Mva kompensasjon som tilhører investering inntektsføres i driftregnskapet, og inngår derfor i beløpet for driftsinntekter. For 2012 utgjør det 11,2 mill.

#### Driftsutgifter:

Driftsutgifter inneholder alle driftsutgifter, inkludert lønns- og sosiale utgifter, kjøp av varer og tjenester, overføringer og avskrivninger. Avskrivninger har ikke resultateffekt i det kommunale regnskapet, og har derfor sin motpost hvor beløpet legges til igjen, før netto driftsresultat beregnes. Lønnskostnader har økt med 2,5 mill fra året før. Helse og Sosial fortsetter sitt overforbruk i forhold til budsjett. I tillegg har sentraladministrasjonen overforbruk i 2012 som følge av uforutsette lønnskostnader, i forhold til budsjett. Når man sammenligner budsjett 2011 og 2012, hadde man planlagt å bruke 2,3 mill mindre til kjøp av varer og tjenester. Her har forbruket i stede brukt 1,4 mill mer.

#### Finansinntekter:

Utgjør renteinntekter og utbytte. Denne posten går ned med 0,2 mill sammenlignet med året før

#### Finansutgifter:

Utgjør renter og avdrag på lån. Denne posten går ned med 2 mill. Dette skyldes at Måsøy kommune har forlenget løpetiden på en stor del av låneporteføljen sin. Total gjeld øker sterkt.

#### Motpost avskrivninger:

Avskrivninger beregnes for å synliggjøre den kalkulatoriske kostnaden ved slitasje og elde på kommunens eiendeler. Avskrivninger er ikke en kostnad som betales, og har heller ikke resultateffekt i det kommunale regnskapet. Avskrivninger kommer derfor som en motpost hvor kostnaden legges til igjen før netto driftsresultat beregnes.

#### Bruk av avsetninger:

Bruk av fondsmidler går ned med 2,2 mill sammenlignet med året før. Her inngår bruk av tidligere års mindreforbruk på kr 43 566, bruk av disposisjonsfond kr 349 000 og bruk av bundne fond på 2,4 mill. Næringsfondet utgjør kr 860 000 av bundne fond.

#### Avsatt til fond:

Dette er i sin helhet øremerkede midler som avsettes på bundne fond. Vest-Finnmark Regionråd sine midler utgjør alene 2,5 mill. Dette inkluderer kr 728 000 som Vest-Finnmark Regionråd hadde på et disposisjonsfond fra 2011. Dette disposisjonsfondet ble i 2012 omklassifisert til et bundet driftsfond fordi det ikke er midler som Måsøy kommune fritt kan disponere.

#### MVA-investering

Momskompensasjonen som tilhører investeringsregnskapet inntektsføres i driftregnskapet deretter overføres den fra drift til investering, og framkommer som en kostnad i driftsregnskapet. I 2012 ble 11,2 mill inntektsført i driftsregnskapet, og det overført 7,8 mill mva-kompensasjon til investeringsregnskapet.

### STRYKNINGSBESTEMMELSENE

Forskrift om årsregnskap og årsberetning (for kommuner og fylkeskommuner) § 9 angir når og hvordan strykninger i årsregnskapet skal foregå. Dersom årsregnskapet viser seg å gi et regnskapsmessig merforbruk, så skal dette reduseres gjennom å redusere budsjetterte overføringer til investeringsregnskapet, budsjetterte avsetninger til fond og inndekning av tidligere års merforbruk.

Måsøy kommunes årsregnskap var ved årsavslutningen i en situasjon der strykningbestemmelsene kommer til anvendelse.

I budsjettet for 2012 hadde man planlagt å overføre overskudd for 2011 til disposisjonsfond. På grunn av strykningbestemmelsene ble denne overføringen strøket, altså ikke gjennomført.

I budsjettet for 2012 hadde Måsøy kommune planlagt å overføre all MVA som tilhører investeringsregnskapet til investering. Fram til 2014 har man overgangsregler som sier at deler av investeringsmomsen er skjermet for stryking, og resterende kan holdes igjen i drift. I 2012 er 60 % pliktig andel, i 2013 er 80 % pliktig andel, og fra og med 2014 er 100 % av investeringsmoms pliktig andel og dermed skjermet for stryking, og skal overføres til investeringsregnskapet.

I 2012 ble følgende strykninger gjennomført for å redusere regnskapsmessig underskudd i driftsregnskapet:

- Kr 43 566,06 overføring til disposisjonsfond, tidligere års regnsk.m.mindreforbruk
- Kr 3 404 030,93 overføring av MVA til investering

Til sammen kr **3 447 596,99** ble strøket for å redusere det regnskapsmessige underskuddet.

### MVA-KOMP OG NETTO DRIFTSRESULTAT

Mva-kompensasjon som tilhører investering blir først inntektsført i driftsregnskapet, for deretter å utgiftsføres i drift og inntektsføres i investeringsregnskapet når den overføres. Det medfører et høyere netto driftsresultat enn det som er reelt. Når netto driftsresultat beregnes, gjør man det på grunnlag av driftsinntektene. Mva investering utgjør 11,2 mill i 2012. Hvis vi trekker ut momsen, så vil driftsinntekter reduseres tilsvarende. Netto driftsresultat for Måsøy kommune ville da vært -2,14 % og ikke 5,91 % som regnskapet viser.

### MVA-komp og netto driftsresultat

(tall i hele tusen kroner)

	Regnskap 2012	Ekskl. Invest. Mva
Driftsinntekter	142 500	131 274
Netto driftsresultat	8 416	-2 809
Netto driftsresultat i %	5,91 %	-2,14 %

Denne virkningen er særdeles viktig å være klar over, særlig i år med store investeringer. Av strykningene gjennomført i 2012 ser vi at investeringsmomsen er det som gjør at det regnskapsmessige resultatet i driftsregnskapet til slutt blir 0,-.

Fra og med 2014 har man ikke lenger anledning til å holde igjen noe av investeringsmomsen i drift. Da vil det være særdeles viktig at drift er tilpasset det inntektsnivået man til en hver tid har for å unngå underskudd.

#### BRUK AV FOND

Det er ikke regnskapsført bruk av fond inntil budsjettert nivå. Ved årsavslutningen har det ikke vært mulig å finne tilbake til hvilke fond som har vært tenkt brukt på alle budsjettposter. Derfor har man valgt å avvike fra budsjettet på noen områder.

#### ENDRING I ARBEIDSKAPITAL

Arbeidskapital er den mengden av omløpsmidler som er finansiert med langsiktig kapital. Den beregnes ved å se på differansen mellom omløpsmidler (penger i banken og kortsiktige fordringer) og kortsiktig gjeld i balansen. Det er viktig at man har tilstrekkelig med arbeidskapital for å klare å betale alle sine forpliktelser etter hvert som de forfaller. Dersom man ikke har tilstrekkelig med arbeidskapital kan man komme inn i en likviditetskrise, og må sette inn tiltak som for eksempel kassakreditt. Det er av den grunn særlig viktig å følge med på utviklingen i arbeidskapitalen, og endring arbeidskapital er et viktig nøkkeltall.

#### Endring arbeidskapital

(tall i hele tusen kroner)

	2008	2009	2010	2011	2012
<b>Endring av arbeidskapital</b>	<b>745</b>	<b>-386</b>	<b>1 112</b>	<b>-5 643</b>	<b>-67</b>

Dersom endringen i arbeidskapital fra et år til neste er positivt, betyr det at man har styrket likviditeten i forhold til året før. Dersom endringen er negativ, betyr det at man har svekket likviditeten i forhold til året før. Vi ser av tabellen at likviditeten har blitt svekket de to siste årene. Mot slutten av 2012 merket Måsøy kommune dette godt, og der var behov for å overvåke likviditeten daglig, og nøye planlegging, for å unngå at særlig viktige forpliktelser som lønn i desembermåned skulle være i fare.

#### GJELDSUTVIKLING

Langsiktig gjeld har økt betydelig de siste årene. Det kommer av at Måsøy kommune har gjennomført store investeringer.

#### Gjeldsutvikling

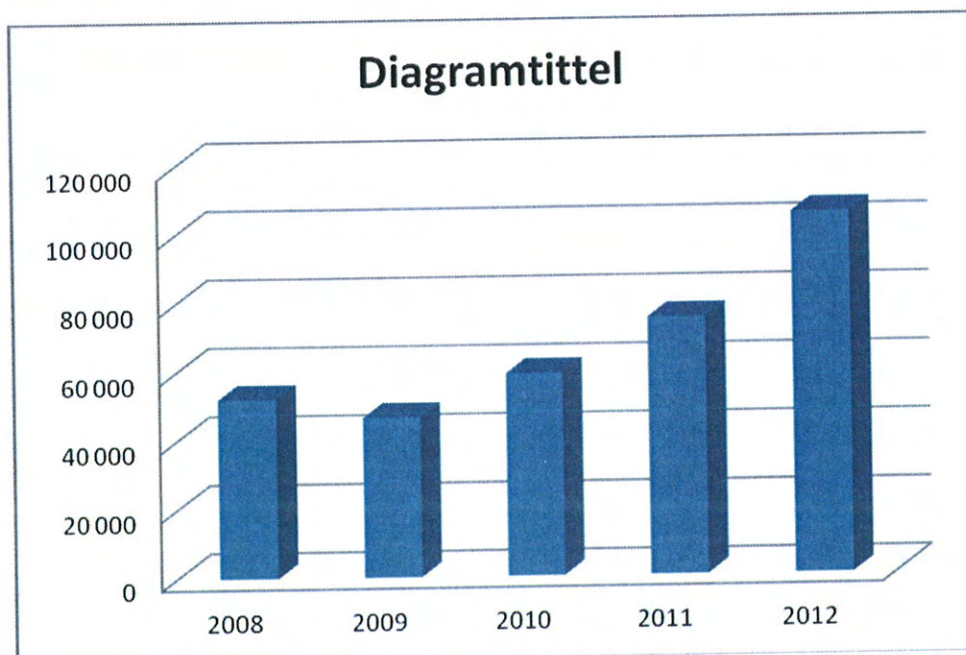

Langsiktig gjeld har økt med mer enn 30 mill det siste året, fra 75 mill i 2011 til 105 mill i 2012. Det betyr at gjeld pr innbygger er oppe i over 85 000.

#### FONDSUTVIKLING

Fondsmidler er Måsøy kommune sine sparepenger. Siden 2008 har det vært følgende utvikling i fondsmidler:

#### Fondsmidler totalt

2008	2009	2010	2011	2012
18 mill	21,5 mill	19,9 mill	15,4 mill	15,1 mill

Disposisjonsfond er på totalt 2,6 mill. Disse består av bare små fond. Bundne driftsfond utgjør 8,4 mill. Her inngår næringsfondet med 2,6 mill, og Vest-Finnmark Regionråd sitt fond på 2,5 mill. Bundne fond skal bare brukes til det som er bestemt på forhånd, og kan derfor ikke fritt disponeres av kommunestyret. Ubundne investeringsfond utgjør 3,4 mill. Disse fondsmidlene kan bare benyttes i investeringsregnskapet og ikke i driftsregnskapet.

#### REGNSKAPSRESULTAT 2012 PR ETAT

Netto utgifter pr etat fordeler seg slik:



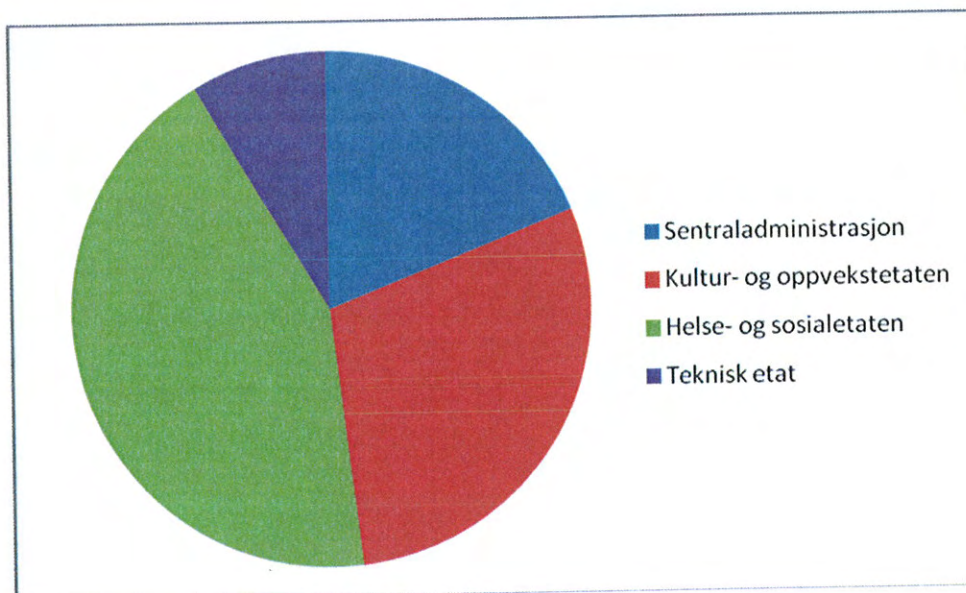

Ser vi nærmere på hvordan hver enkelt sektor sitt resultat ser det slik ut:

	Budsjett 2012	Regnskap 2012	forbruk i %
Sentraladministrasjon	16 901 493	17 431 800	103 %
Kultur- og oppvekstetaten	29 408 855	27 025 275	92 %
Helse- og sosialetaten	37 473 110	40 028 316	107 %
Teknisk etat	4 556 542	7 853 608	172 %

Helse- og sosialetaten hadde et forbruk på 107 % av sitt budsjett. Det betyr at man her i 2012 brukte 2,5 mill mer enn man hadde i budsjettet.

Teknisk etat brukte 172 % av sitt budsjett. Det betyr 3,3 mill mer enn man hadde fått bevilget.

### OPPSUMMERING

Netto driftsresultat bør iflg. KS være over 3 %, og aller helst over 5 % for å ha mulighet til å møte svingninger i inntekter og utgifter. Netto driftsresultat er for Måsøy kommune 5,91 %, noe som er en forbedring på 3,61 % -poeng sammenlignet med 2011. Ha i bakholdet da at investeringsmomsen er en del av dette bildet.

Langsiktig gjeld bør ikke overstige 50 % av driftsinntekter. Den utgjør nå 74 % av driftsinntekter, mot 55 % i 2011 og 45 % i 2010. I tillegg har man forlenget løpetid på en stor del av gjeldsporteføljen som igjen medfører en lenger nedtalingstakt. Måsøy kommune er særlig sårbar dersom rentenivået øker vesentlig når andel langsiktig gjeld er så høy.

Vekst i driftsinntekter bør være større enn vekst i driftsutgifter. I 2012 hadde vi en vekst i driftsutgifter på 5,33 % og vekst i driftsinntekter på 3,74 %. Dette er bra, og en trend som bør fortsette.

Avsetninger til fond bør også være større enn bruken av fond, slik at man bygger seg buffer for å takle svingninger som kan komme i fremtiden. Uten buffer, eller sparepenger, vil man



ha vanskelig for å takle eventuelle uforutsette utgifter som kan komme. I 2012 har avsetningene vært større enn bruken av avsetninger.

I litteraturen omtaler man et krav til holdbar budsjettbalanse som "The Golden Rule", eller "Den Gylne Regel" på norsk. Den sier at "*kommunene kan lånefinansiere investeringer, men driften må gå i balanse*". Som vi ser av strykninger som har vært gjennomført, så oppfyller ikke Måsøy kommune Den Gylne Regel. I et år med store investeringer har inntekter som i realiteten tilhører investeringsregnskapet blitt brukt til å forbedre det regnskapsmessige resultatet i drifta.

**Etatssjefens/rådmannens vurdering** (også personal- og økonomiske konsekvenser):

**Vedlegg:**

1. Årsregnskap 2012
2. Revisors beretning 2012
3. Kontrollutvalgets uttalelse



Paul Evers  
Rådmann



Lill Torbjørg Leirbakken  
økonomisjef



Måsøy kommune  
v/kommunestyret  
Torget 1  
9690 HAVØYSUND

11 JUN 2013

MÅSØY KOMMUNE	NAV: <i>Sevhalaker</i>
Arkivkode: <i>210</i>	Journalnr: <i>2569/B</i>
Aksler: <i>13/97-10</i>	Gradering:
Mottatt:	Saksbeh: <i>LH</i>

Journr.	Arkivkode	Saksbehandler	Telefon	Deres ref	Dato
2013/282-1	/	Ranveig Olaussen	992 28 944		07.06.2013

## REVISORS BERETNING 2012 – MÅSØY KOMMUNE

Vedlagt oversendes revisors beretning for 2012. Beretningen skal vedlegges sakspapirene når regnskapssaken behandles av kommunestyret.

Regnskapssaken vil bli tatt opp til behandling i kontrollutvalget på førstkommende møte.

Utskrift av kontrollutvalgets uttalelse om regnskapssaken, samt kopi av revisjonsberetningen vil av kontrollutvalgssekretariatet bli oversendt formannskapet umiddelbart etter behandlingen i kontrollutvalget.

Med hilsen

  
Ranveig Olaussen  
oppdragsansvarlig revisor

Kopi: Måsøy kommune v/formannskapet  
Måsøy kommune v/administrasjonssjefen  
Måsøy kommune v/økonomisjef  
Kontrollutvalget

Vedlegg



Til kommunestyret i Måsøy kommune

Kopi:  
Kontrollutvalget  
Formannskapet  
Administrasjonssjefen

## REVISORS BERETNING

### Uttalelse om årsregnskapet

Vi har revidert årsregnskapet for Måsøy kommune som viser kr 79 478 814,65 til fordeling drift og et driftsregnskap avlagt i balanse. Årsregnskapet består av balanse per 31. desember 2012, driftsregnskap, investeringsregnskap og økonomiske oversikter for regnskapsåret avsluttet per denne datoen, og en beskrivelse av vesentlige anvendte regnskapsprinsipper og andre noteopplysninger.

#### *Administrasjonssjefens ansvar for årsregnskapet*

Administrasjonssjefen er ansvarlig for å utarbeide årsregnskapet og for at det gir en dekkende fremstilling i samsvar med lov, forskrift og god kommunal regnskapsskikk i Norge, og for slik intern kontroll som administrasjonssjefen finner nødvendig for å muliggjøre utarbeidelsen av et årsregnskap som ikke inneholder vesentlig feilinformasjon, verken som følge av misligheter eller feil.

#### *Revisors oppgaver og plikter*

Vår oppgave er å gi uttrykk for en mening om dette årsregnskapet på bakgrunn av vår revisjon. Vi har gjennomført revisjonen i samsvar med lov, forskrift og god kommunal revisjonsskikk i Norge, herunder International Standards on Auditing. Revisjonsstandardene krever at vi etterlever etiske krav og planlegger og gjennomfører revisjonen for å oppnå betryggende sikkerhet for at årsregnskapet ikke inneholder vesentlig feilinformasjon.

En revisjon innebærer utførelse av handlinger for å innhente revisjonsbevis for beløpene og opplysningene i årsregnskapet. De valgte handlingene avhenger av revisors skjønn, herunder vurderingen av risikoene for at årsregnskapet inneholder vesentlig feilinformasjon, enten det skyldes misligheter eller feil. Ved en slik risikovurdering tar revisor hensyn til den interne kontrollen som er relevant for kommunens utarbeidelse av et årsregnskap som gir en dekkende fremstilling. Formålet er å utforme revisjonshandlinger som er hensiktsmessige etter omstendighetene, men ikke for å gi uttrykk for en mening om effektiviteten av kommunens interne kontroll. En revisjon omfatter også en vurdering av om de anvendte regnskapsprinsippene er hensiktsmessige og om regnskapsestimaterne utarbeidet av ledelsen er rimelige, samt en vurdering av den samlede presentasjonen av årsregnskapet.

Etter vår oppfatning er innhentet revisjonsbevis tilstrekkelig og hensiktsmessig som grunnlag for vår konklusjon.

#### *Konklusjon*

Etter vår mening er årsregnskapet avgitt i samsvar med lov og forskrifter og gir i det alt vesentlige en dekkende fremstilling av den finansielle stillingen til Måsøy kommune per 31. desember 2012, og av resultatet for regnskapsåret som ble avsluttet per denne datoen i samsvar med lov, forskrift og god kommunal regnskapsskikk i Norge.

## Uttalelser om øvrige forhold

### *Konklusjon med forbehold om budsjett*

Investeringsregnskapet viser vesentlige budsjettavvik.

Basert på vår revisjon av årsregnskapet som beskrevet ovenfor, mener vi, med unntak av forholdene beskrevet i avsnittene ovenfor, at de disposisjoner som ligger til grunn for regnskapet er i samsvar med budsjettvedtak, og at beløpene i årsregnskapet stemmer med regulert budsjett.

### *Konklusjon om årsberetningen*

Basert på vår revisjon av årsregnskapet som beskrevet ovenfor, mener vi at opplysningene i årsberetningen om årsregnskapet er konsistente med årsregnskapet og er i samsvar med lov og forskrifter.

### *Konklusjon om registrering og dokumentasjon*

Basert på vår revisjon av årsregnskapet som beskrevet ovenfor, og kontrollhandlinger vi har funnet nødvendig i henhold til internasjonal standard for attestasjonsoppdrag (ISAE) 3000 «Attestasjonsoppdrag som ikke er revisjon eller forenklet revisorkontroll av historisk finansiell informasjon», mener vi at ledelsen har oppfylt sin plikt til å sørge for ordentlig og oversiktlig registrering og dokumentasjon av kommunens regnskapsopplysninger i samsvar med lov og god bokføringsskikk i Norge.

### *Andre forhold*

Det er ikke regnskapsført bruk av disposisjonsfond i driftsregnskapet inntil budsjettert nivå.

Denne beretning erstatter tidligere avgitt beretning, datert 15. april 2013, som ble avgitt ved utløpet av forskriftens frist for å avlegge revisjonsberetning. Fullstendig årsregnskap var på dette tidspunkt ikke avgitt av administrasjonssjefen, og årsberetning var ikke utarbeidet.

Alta, 7. juni 2013

  
Ranveig Olausen  
oppdragsansvarlig revisor



## Kontrollutvalget i Måsøy kommune

Måsøy kommune  
v/ kommunestyret

her

Arkivkode  
4/1 08  
Journalnr.  
2013/18034-14

### **KONTROLLUTVALGETS UTTALELSE OM MÅSØY KOMMUNES ÅRSREGNSKAP FOR 2012**

Kontrollutvalget har i møte 10. september 2013 behandlet Måsøy kommunes årsregnskap for 2012.

Grunnlaget for behandlingen har vært det avlagte årsregnskapet av 15. april 2013, administrasjonssjefens årsberetning mottatt av revisjonen 13. mai 2013 og revisors beretning av 7. juni 2013. I tillegg har revisor supplert kontrollutvalget med muntlig informasjon.

Kontrollutvalget har merket seg at Måsøy kommunes regnskap for 2012 er avlagt i balanse og viser et netto driftsresultat på kr 8 415 820,43. Investeringsregnskapet er avsluttet med udekket beløp på kr 357 914,69.

Kontrollutvalget har for øvrig merket seg at:

- Revisors beretning er en beretning med avvik fra normalberetningen
- Det avlagte investeringsregnskapet viser vesentlige budsjettavvik
- Det er ikke regnskapsført bruk av disposisjonsfond i driftsregnskapet inntil budsjettert nivå

Ut over overnevnte og revisors beretning av 7. juni 2013 har ikke kontrollutvalget merknader til Måsøy kommunes årsregnskap for 2012.

Havøysund, den 10. september 2013

*Børre Stabell*

Børre Stabell  
kontrollutvalgsleder

Kopi: Formannskapet i Måsøy kommune

## ÅRSREGNSKAP 2012 - HAVØYSUND HAVNEVESEN MÅSØY KF

Saksbehandler: Lill Torbjørg Leirbakken  
 Arkivsaksnr.: 13/165

Arkiv: 210

Saksnr.:	Utvalg	Møtedato
40/13	Formannskapet	11.06.2013
58/13	Formannskapet	18.09.2013
34/13	Kommunestyret	13.06.2013
49/13	Kommunestyret	23.09.2013

**Formannskapets innstilling:**

Kommunestyret viser til det framlagte årsregnskapet med et regnskapsmessig mindreforbruk (overskudd) i driftsregnskapet på kr 243 195,91 og et regnskapsmessig merforbruk (underskudd) i investeringsregnskapet på kr 13 809,62.

Regnskapet fastsettes som Havøysund Havnevesen Måsøy KF sitt årsregnskap for 2012.

Regnskapsmessig mindreforbruk (overskudd) i driftsregnskapet kr 243 195,91 overføres til disposisjonsfond, balansekonto 25666001.

Regnskapsmessig merforbruk (underskudd) i investeringsregnskapet kr 13 809,62 dekkes av ubundet investeringsfond, balansekonto 25310000.

**Dokumenter:**

1. Årsregnskap 2012
2. Revisjonsberetning
3. Kontrollutvalgets uttalelse
4. Rådmannens utredning/innstilling
5. Formannskapets vedtak av 18.09.13 – sak 58/13

**Innledning:**

Årsregnskapet viser et regnskapsmessig mindreforbruk (overskudd) i driftsregnskapet på kr 234 195,91 og et merforbruk (underskudd) i investeringsregnskapet på kr 13 809,62

Årsregnskapet ble behandlet i Havnestyrets møte den 18. april 2013.

**Saksutredning:**DRIFTSREGNSKAPET

Årsregnskapets regnskapsmessige resultat for drift framkommer slik:

**Økonomisk oversikt Drift**

(tall i hele tusen)

	2012
Sum driftsinntekter	3 999
Sum driftsutgifter	3 368

Driftsresultat	631
Netto finansutgifter	1 435
Motpost avskrivinger	1 049
<b>Netto driftsresultat</b>	<b>245</b>
Avsatt til disposisjonsfond	1
Netto avsetninger	1
<b>Udisponert / udekket netto driftsresultat</b>	<b>243</b>

#### Driftsinntekter:

Driftsinntekter består av avgifter, leieinntekter og salg av vann, renovasjon og strøm. Til sammen 3,9 mill. Det er en økning på 0,3 mill sammenlignet med året før

#### Driftsutgifter:

Driftsutgifter består av alle utgifter som Havnevesenet har gjennom året. I tillegg til administrasjon inngår vedlikehold, kjøp av tjenester som revisjon og renovasjon samt avskrivinger. Det er viktig å vite at avskrivinger ikke har noen resultateffekt. Avskrivinger blir lagt til under motkonto avskrivinger før resultatet framkommer. Driftsutgiftene utgjør 3,3 mill i 2012, hvorav avskrivinger 1 mill. Det er nedgang på til sammen 1,6 mill fra året før.

#### Netto finansutgifter:

Netto finansutgifter inneholder både renter på innskudd og på lån, samt avdrag på lån. Posten er på 1,4 mill sammenlignet med 1,1 mill året før.

#### Avsatt til disposisjonsfond:

Det er i 2012 avsatt kr 1 406 til disposisjonsfond. Tidligere års underskudd er også dekket inn, og da ved bruk av disposisjonsfond. Til sammen 996 458,42

### INVESTERINGSREGNSKAPET

Årsregnskapets regnskapsmessige resultat for investering framkommer slik:

### Økonomisk oversikt Investering

(tall i hele tusen)

	R-2012	B-2012
Sum inntekter	453	330
Sum utgifter	1 052	915
Finansieringstransaksjoner	4	0
Finansieringsbehov	603	585
Sum finansiering	590	585
<b>Resultat</b>	<b>-13</b>	<b>0</b>

Havøysund Havnevesen hadde investeringer på til sammen i mill.

Investeringene ble finansiert slik:

- Bruk av lån 585 000
- Investeringstilskudd 453 000
- Bruk av disposisjonsfond 4 000

Investeringstilskuddet er bokført under samleposten inntekter.

Sum finansiering inneholder bruk av lån og disposisjonsfond.

ARBEIDSKAPITAL

Havøysund Havnevesen må ha likviditetsbeholdning av en viss størrelse da inn- og utbetalinger ikke kommer til samme tid. Arbeidskapital er et økonomisk nøkkeltall som gir et godt bilde på det, og framkommer i balansen som omløpsmidler minus kortsiktig gjeld. Ved årsavslutningstidspunktet hadde Havøysund Havnevesen arbeidskapital på 1,1 mill.

Dersom vi ser på hvordan arbeidskapitalen har endret seg fra år til år ser det slik ut:

	2009	2010	2011	2012
Sum omløpsmidler	3 157 689	7 356 573	1 949 963	1 229 996
- Sum kortsiktig gjeld	308 370	2 602 952	412 910	51 277
= Arbeidskapital	2 849 320	4 753 621	1 537 053	1 178 719
<b>Endring i arbeidskapital</b>	<b>335 373</b>	<b>1 904 301</b>	<b>-3 216 568</b>	<b>-358 334</b>

I feltet for Endring i arbeidskapital finner vi hva som har skjedd fra et år til neste. Et positivt tall betyr at arbeidskapitalen er blitt styrket, og et negativt tall viser at arbeidskapitalen har blitt svekket sammenlignet med året før. Havnevesenet har svekket sin arbeidskapital de siste to årene. Dersom denne trenden fortsetter, kan det føre til at Havnevesenet kan komme inn i en likviditetskrise, og få vanskeligheter med å betjene sine forpliktelser etter hvert som de forfaller.

DRIFTSRESULTAT % AVDRIFTSINNTEKTER

Netto driftsresultat i % av sum driftsinntekter bør være minimum 3 %, og helst over 5 %, slik at man kan opparbeide reserver i selskapet. Reservene vil gjøre Havnevesenet i stand til å møte eventuell svikt i inntekter eller uforutsette økte utgifter i framtiden.

	2009	2010	2011	2012
Netto driftsresultat	386 499	374 768	-1 371 227	244 601
Sum driftsinntekter	3 788 398	3 705 282	3 668 711	3 998 976
<b>Netto drift i % av sum driftsinntekter.</b>	<b>10,2 %</b>	<b>10,1 %</b>	<b>-37,2 %</b>	<b>6,0 %</b>

For Havøysund Havnevesen er netto drift 6 % av sum driftsinntekter i 2012. Det er over anbefalingen på 5 %, og selskapet bør være i stand til å bygge opp reserver. Vi ser også at planlagte avsetninger er større enn planlagt bruk av fondsmidler.

UTVIKLING AV LÅNEGJELD OG FOND

Utviklingen av langsiktig gjeld og fondsmidler har vært slik for Havøysund Havnevesen:

<b>Utviklingen av fond</b>	2009	2010	2011	2012
Fond pr 1.1	2 257 502	2 282 820	2 540 865	1 948 404
- Bruk av fond	231 126	433 000	592 461	1 000 476
+ Avsatt til fond	256 444	691 045	0	1 406
<b>= Fond pr. 31.12</b>	<b>2 282 820</b>	<b>2 540 865</b>	<b>1 948 404</b>	<b>949 333</b>

<b>Utviklingen av langsiktig lånegjeld</b>	2009	2010	2011	2012
Langsiktig lånegjeld pr. 1.1	4 654 112	3 760 478	8 066 844	7 947 900
- Betalte avdrag	893 634	893 634	1 118 944	1 199 984
+ Nye låneopptak		5 200 000	1 000 000	
<b>= Langsiktig lånegjeld pr. 31.12</b>	<b>3 760 478</b>	<b>8 066 844</b>	<b>7 947 900</b>	<b>6 747 916</b>



**Etatssjefens/rådmannens vurdering** (også personal- og økonomiske konsekvenser):

**Vedlegg:**

- Årsregnskap 2012
- Revisjonsberetning
- Kontrollutvalgets uttalelse



Paul Evers  
Rådmann



Lill Torbjørg Leirbakken  
Økonomisjef



23 JUL 2013

Måsøy kommune  
v/kommunestyret  
Torget 1  
9690 HAVØYSUND

MÅSØY KOMMUNE	Arkiv	Sentralarkiv
Arkivkode:		
År/saksnr.:	210 13/165-6	
Mottatt:		Journalnr.: 2923/13
		Gradering:
		Saksbeh.: LL

Journr.	Arkivkode	Saksbehandler	Telefon	Deres ref	Dato
2013/358-1	/	Ranveig Olausen	992 28 944		19.07.2013

### REVISORS BERETNING – HAVØYSUND HAVNEVESEN MÅSØY KF

Vedlagt oversendes revisors beretning for 2012. Beretningen skal vedlegges sakspapirene når regnskapssaken behandles av kommunestyret.

Regnskapssaken vil bli tatt opp til behandling i kontrollutvalget på førstkommende møte.

Utskrift av kontrollutvalgets uttalelse om regnskapssaken, samt kopi av revisjonsberetningen vil av kontrollutvalgssekretariatet bli oversendt formannskapet umiddelbart etter behandlingen i kontrollutvalget.

Med hilsen

  
Ranveig Olausen  
oppdragsansvarlig revisor

Vedlegg

Kopi: Måsøy kommune v/formannskapet  
Måsøy kommune v/administrasjonssjefen  
Måsøy kommune v/økonomisjef  
Havøysund Havnevesen Måsøy KF v/daglig leder  
Havøysund Havnevesen Måsøy KF v/styret  
Kontrollutvalget i Måsøy kommune

VEFIK IKS	Adresser:			
Telefon 78 44 94 50	Alta	Hammerfest	Porsanger	Loppa
Org.nr. 887 013 322	Løkkeveien 2	Sjøgata 25	Rådhuset	Rådhuset
E-post: post@vefik.no	Postboks 1023	Postboks 204	Postboks 259	Parkveien 1/3
Webside: www.vefik.no	9503 Alta	9615 Hammerfest	9711 Lakselv	9550 Øksfjord



Til kommunestyret i Måsøy kommune

Kopi:  
Kontrollutvalget  
Formannskapet  
Administrasjonssjefen  
Styret i Havøysund Havnevesen Måsøy  
KF

## REVISORS BERETNING

### Uttalelse om særregnskapet

Vi har revidert særregnskapet for Havøysund Havnevesen Måsøy KF som viser et netto driftsresultat på kr 244 601,91 og et regnskapsmessig mindreforbruk på kr 243 195,91. Særregnskapet består av balanse per 31. desember 2012, driftsregnskap og investeringsregnskap for regnskapsåret avsluttet per denne datoen, og en beskrivelse av vesentlige anvendte regnskapsprinsipper og andre noteopplysninger.

### *Styret og daglig leders ansvar for særregnskapet*

Styret og daglig leder er ansvarlig for å utarbeide særregnskapet og for at det gir en dekkende fremstilling i samsvar med lov, forskrift og god kommunal regnskapsskikk, og for slik intern kontroll som styret og daglig leder finner nødvendig for å muliggjøre utarbeidelsen av et særregnskap som ikke inneholder vesentlig feilinformasjon, verken som følge av misligheter eller feil.

### *Revisors oppgaver og plikter*

Vår oppgave er å gi uttrykk for en mening om dette særregnskapet på bakgrunn av vår revisjon. Vi har gjennomført revisjonen i samsvar med lov, forskrift og god kommunal revisjonsskikk i Norge, herunder International Standards on Auditing. Revisjonsstandardene krever at vi etterlever etiske krav og planlegger og gjennomfører revisjonen for å oppnå betryggende sikkerhet for at særregnskapet ikke inneholder vesentlig feilinformasjon.

En revisjon innebærer utførelse av handlinger for å innhente revisjonsbevis for beløpene og opplysningene i særregnskapet. De valgte handlingene avhenger av revisors skjønn, herunder vurderingen av risikoene for at særregnskapet inneholder vesentlig feilinformasjon, enten det skyldes misligheter eller feil. Ved en slik risikovurdering tar revisor hensyn til den interne kontrollen som er relevant for foretakets utarbeidelse av et særregnskap som gir en dekkende fremstilling. Formålet er å utforme revisjonshandlinger som er hensiktsmessige etter omstendighetene, men ikke for å gi uttrykk for en mening om effektiviteten av foretakets interne kontroll. En revisjon omfatter også en vurdering av om de anvendte regnskapsprinsippene er hensiktsmessige og om regnskapsestimaterne utarbeidet av ledelsen er rimelige, samt en vurdering av den samlede presentasjonen av særregnskapet.

Etter vår oppfatning er innhentet revisjonsbevis tilstrekkelig og hensiktsmessig som grunnlag for vår konklusjon.

### *Konklusjon*

Etter vår mening er særregnskapet avgitt i samsvar med lov og forskrifter og gir i det alt vesentlige en dekkende fremstilling av den finansielle stillingen til Havøysund Havnevesen Måsøy KF per 31. desember 2012, og av resultatet for regnskapsåret som ble avsluttet per denne datoen i samsvar med lov, forskrift og god kommunal regnskapsskikk i Norge.



## Uttalelser om øvrige forhold

### *Konklusjon om særbudsjett*

Basert på vår revisjon av særregnskapet som beskrevet ovenfor, mener vi at de disposisjoner som ligger til grunn for særregnskapet er i samsvar med budsjettvedtak, og at budsjettbeløpene i særregnskapet stemmer med regulert budsjett.

### *Konklusjon om årsberetningen*

Basert på vår revisjon av særregnskapet som beskrevet ovenfor, mener vi at opplysningene i årsberetningen om særregnskapet er konsistente med særregnskapet og er i samsvar med lov og forskrifter.

### *Konklusjon om registrering og dokumentasjon*

Basert på vår revisjon av særregnskapet som beskrevet ovenfor, og kontrollhandlinger vi har funnet nødvendig i henhold til internasjonal standard for attestasjonsoppdrag (ISAE)3000 «Attestasjonsoppdrag som ikke er revisjon eller forenklet revisorkontroll av historisk finansiell informasjon», mener vi at ledelsen har oppfylt sin plikt til å sørge for ordentlig og oversiktlig registrering og dokumentasjon av foretakets regnskapsopplysninger i samsvar med lov og god bokføringsskikk i Norge.

### *Andre forhold*

Foretaket har ikke tilfredsstillende rutiner for avstemming av balanseposter vedrørende kortsiktig gjeld.

Denne beretning erstatter tidligere avgitt beretning, datert 15. april 2013, som ble avgitt ved utløpet av forskriftens frist for å avlegge revisjonsberetning. Fullstendig særregnskap og årsberetning var på dette tidspunkt ikke avgitt av foretakets styre.

Alta, 19. juli 2013

  
Ranveig Olausson  
oppdragsansvarlig revisor



## Kontrollutvalget i Måsøy kommune

Måsøy kommune  
v/ kommunestyret

her

Arkivkode  
4/1 08  
Journalnr.  
2013/18034-12

### **KONTROLLUTVALGETS UTTALELSE OM HAVØYSUND HAVNEVESEN MÅSØY KF'S SÆRREGNSKAP FOR 2012**

Kontrollutvalget har behandlet Havøysund Havnevesen Måsøy KF's særregnskap for 2012.

Grunnlaget for behandlingen har vært særregnskap og årsberetning for 2012, avlagt av foretakets styre den 18. april 2013 og revisors beretning av 19. juli 2013. Revisors beretning av 19. juli 2013 erstatter beretning av 15. april 2013 som var en negativ beretning.

Kontrollutvalget har merket seg at Havøysund Havnevesen Måsøy KF's driftsregnskap for 2012 viser et netto driftsresultat på kr 244 601,91. Driftsregnskapet er avlagt med et mindreforbruk på kr 243 195,91. Investeringsregnskapet er avlagt med et udekket beløp på kr 13 809,62.

Kontrollutvalget har for øvrig merket seg at revisors beretning er en beretning med avvik fra normalberetningen som følge av:

- Manglende avstemming av balanseposter under kortsiktig gjeld

Ut over ovennevnte og revisors beretning av 19. juli 2013 har kontrollutvalget ikke merknader til Havøysund Havnevesen Måsøy KF's særregnskap for 2012.

Havøysund, den 10. september 2013

*Børre Stabell*  
Børre Stabell  
kontrollutvalgsleder

Kopi: Formannskapet i Måsøy kommune

## ÅRSREGNSKAP 2012 - MÅSØY INDUSTRIEIENDOM KF

Saksbehandler: Lill Torbjørg Leirbakken  
Arkivsaksnr.: 13/448

Arkiv: 210

Saksnr.:	Utvalg	Møtedato
41/13	Formannskapet	11.06.2013
59/13	Formannskapet	18.09.2013
35/13	Kommunestyret	13.06.2013
50/13	Kommunestyret	23.09.2013

### Formannskapets innstilling:

Kommunestyret viser til det framlagte årsregnskapet med et regnskapsmessig mer-/mindreforbruk (under-/overskudd) på kr 0,-. Regnskapet fastsettes som Måsøy Industrieiendom KF sitt årsregnskap for 2012.

### Dokumenter:

1. Årsregnskap 2012
2. Revisjonsberetning
3. Kontrollutvalgets uttalelse
4. Rådmannens utredning/innstilling
5. Formannskapets vedtak av 18.09.13 – sak 59/13

### Innledning:

Årsregnskapet 2012 viser et regnskapsmessig mer-/mindreforbruk (under-/overskudd) på kr 0,-

Årsregnskapet ble styrebehandlet den 14. mai 2013, og oversendt VEFIK IKS (kommunerevisjonen) den 15. mai 2013. Årsregnskapet for Måsøy Industrieiendom KF ble behandlet i kontrollutvalget i møte den 10. september 2013.

### Saksutredning:

Måsøy Industrieiendom KF er avsluttet med et mer-/mindreforbruk i drifts- og i investeringsregnskapet på kr 0,-.

### INVESTERINGSREGNSKAPET

Investeringsregnskapet kan oppsummeres slik:

#### Økonomisk oversikt Investering

	2012
Sum inntekter	918 040
Sum utgifter	918 040
Finansieringstransaksjoner	0
Finansieringsbehov	918 040

Sum finansiering	918 040
<b>Resultat</b>	<b>0</b>

Måsøy Industriereiendom KF har investert for til sammen 918 040,- i 2012. Investeringen inkluderer grunnerverv kr 500 000,-

Investering ble finansiert slik:

- Bruk av lån kr 918 040,-

### DRIFTSREGNSKAPET

Årsregnskapets regnskapsmessige resultat for drift framkommer slik:

### Økonomisk oversikt Drift

(tall i hele tusen)

	<b>2012</b>
Sum driftsinntekter	2 609
Sum driftsutgifter	848
Driftsresultat	1 761
Netto finansutgifter	-2 489
Motpost avskrivninger	646
Netto driftsresultat	-82
Netto avsetninger	82
Udisponert netto driftsresultat	0

Driftsinntekter:

Driftsinntektene til Måsøy Industriereiendom KF består utelukkende av leieinntekter. Denne posten utgjør 2,6 mill i 2012, noe som er en reduksjon på 0,9 mill sammenlignet med året før.

Driftsutgifter:

Driftsutgifter består av utgifter til administrasjon samt avskrivninger. Avskrivninger utgjør 645 000. Driftsutgiftene har økt med 116 000 sammenlignet med året før.

Netto Finansutgifter:

Netto finansutgifter inneholder renteinntekter på bankinnskudd, og renter og avdrag på lån. Renter og avdrag er til sammen på 2,5 mill for selskapet. Her er det netto økning på rundt 70 000 kr fra året før.

Motpost avskrivninger:

Avskrivninger er i det kommunale regnskapet en kostnad som ikke har resultateffekt. Avskrivningene framkommer under driftsutgifter, og legges til igjen under Motpost avskrivninger. Avskrivninger for 2012 utgjør 645 000

Netto driftsresultat:

Netto driftsresultat er resultat før avsetninger til fond, og bruk av fondsmidler. For selskapet er netto driftsresultat -82 419,-. Negativt netto driftsresultat påvirker budsjetterte avsetninger, og avsetningene er derfor ikke gjennomført inntil budsjettert nivå.

Netto avsetninger:

I 2012 ble det avsatt 225 688 til disposisjonsfond, av fjorårets mindreforbruk. I kommunestyrets vedtak i sak 41/12 skal selskapets regnskapsmessig mindreforbruk (overskudd) kr 308 108,- overføres til selskapets disposisjonsfond. Denne overføringen ble redusert jfr. strykningsbestemmelsene.

### STRYKNINGSBESTEMMELSENE

Forskrift om særbudsjett, særregnskap og årsberetning for kommunale og fylkeskommunale foretak § 14 sier at "avslutning av foretakets særregnskap skal følge forskrift 15. desember 2000 nr. 1424 om årsregnskap og årsberetning (for kommuner og fylkeskommuner) § 9". Det betyr at kommunale foretak skal følge samme regler for avslutning av regnskap som kommunen gjør.

Dersom årsregnskapet viser seg å gi et regnskapsmessig merforbruk (underskudd) skal det reduseres gjennom å redusere budsjetterte overføringer til investeringsregnskapet, redusere budsjetterte avsetninger til fond og redusere inntekning av tidligere års merforbruk (underskudd). §9 gir også bestemmelser for hvordan disse strykningene skal gjennomføres, og i hvilken rekkefølge.

Måsøy Industrieiendom KF var ved årsavslutningen i en situasjon der strykningsbestemmelsene kommer til anvendelse.

Følgende strykninger er gjennomført i 2012:

- o Kr 82 419,21 overføring til disposisjonsfond, tidligere års regnsk.m.mindreforbruk.

### NETTO DRIFTSRESULTAT I % AV SUM DRIFTSINNTEKTER

Netto drift i % av sum driftsinntekter bør være minimum 3 %, og aller helst over 5 % for at selskapet skal være i stand til å opparbeide seg reserver.

#### Netto drift i % av sum driftsutgifter

	2008	2009	2010	2011	2012
Netto driftsresultat	359 937	829 340	840 952	308 108	-82 419
Sum driftsinntekter	2 662 271	2 840 000	2 800 077	2 804 672	2 608 973
Netto drift i % av sum driftsinnt.	13,50 %	29,20 %	30 %	10,98 %	-3,16 %

Vi ser av tabellen at selskapet har helt til og med 2011 ligget godt over det anbefalte nivået. I 2012 har selskapet et negativt netto driftsresultat, og i prosent blir det -3,16 % av driftsinntekter.

Etter at regnskapet var styrebehandlet er det oppdaget at dette nøkkeltallet for 2012 ved en feil ikke var blitt beregnet. I denne tabellen, og i dokumentene som ligger ved denne saken er dette rettet oppi, og beregnet netto drift i % av sum driftsinntekter er med.

### ENDRING I ARBEIDSKAPITALEN

Arbeidskapital er den mengden av omløpsmidler som er finansiert med langsiktig kapital. Når den beregnes så ser man på differansen mellom omløpsmidler (penger i banken og kortsiktige fordringer) og kortsiktig gjeld i balansen. Det er viktig at man har tilstrekkelig



med arbeidskapital for å klare å betale sine forpliktelser etter hvert som de forfaller, da innbetalinger og utbetalinger ikke kommer til samme tid. Dersom arbeidskapitalen ikke er tilstrekkelig, kan man komme inn i en likviditetskrise, og tiltak som for eksempel kassakreditt, må settes inn. Av den grunn er det viktig å følge med utviklingen av arbeidskapitalen.

### ARBEIDSKAPITAL

#### Endring i arbeidskapital

(tall i hele tusen)

	2008	2009	2010	2011	2012
Sum omløpsmidler	186	640	1 646	1 830	3 155
- Sum kortsiktig gjeld	709	335	331	207	532
= Arbeidskapital	-523	305	1 315	1 623	2 623
<b>Endring i arbeidskapital</b>	<b>361</b>	<b>828</b>	<b>1 009</b>	<b>308</b>	<b>1 000</b>

Vi ser av tabellen at arbeidskapitalen i selskapet i 2012 var på 2,6 mill.

Vi ser også at endringen fra året før var på + 1 mill. Det betyr at selskapet har styrket sin arbeidskapital. Dersom endringen fra året før hadde vært et negativt tall, ville det bety at likviditeten var blitt svekket sammenlignet med året før. Selskapets utvikling har siden 2008 vært positiv. Det er viktig å merke seg at driftsinntektene har gått ned og driftsutgiftene har gått opp sammenlignet med året før. Det vil være viktig å følge med i utviklingen av arbeidskapitalen også framover.

### GJELDSUTVIKLING

Måsøy industrieiendom KF har i 2012 tatt opp ett nytt lån pålydende 2 000 000.

Gjeldsutviklingen siden 2008 ser slik ut:

#### Utvikling langsiktig gjeld:

(tall i hele tusen)

	2008	2009	2010	2011	2012
Langsiktig lånegjeld pr. 1.1	22 132	21 548	20 380	27 987	26 369
- Betalte avdrag	584	1 168	1 393	1 618	1 618
+ Nye låneopptak	0	0	9 000	0	2 000
<b>= Langsiktig lånegjeld pr. 31.12</b>	<b>21 548</b>	<b>20 380</b>	<b>27 987</b>	<b>26 369</b>	<b>26 751</b>

**Etatssjefens/rådmannens vurdering** (også personal- og økonomiske konsekvenser):

#### Vedlegg:

- Årsregnskap 2012
- Revisjonsberetning
- Kontrollutvalgets uttalelse



PAUL EVERS

Raymond Robertsen  
Rådmann



Lill Torbjørg Leirbakken  
Økonomisjef



Måsøy kommune  
v/kommunestyret  
Torget 1  
9690 HAVØYSUND

MÅSØY KOMMUNE	Arkiv: <i>Sentralarkiv</i>
Arkivkode: <i>210</i>	
A/saksnr.: <i>13/448-7</i>	
Mottatt: <i>14.08.13</i>	Journalnr.: <i>3046/13</i>
	Gradering:
	Saksbeh.: <i>LIL</i>

Journr.	Arkivkode	Saksbehandler	Telefon	Deres ref	Dato
2013/372-1	/	Ranveig Olaussen	992 28 944		12.08.2013

### REVISORS BERETNING – MÅSØY INDUSTRIEIENDOM KF

Vedlagt oversendes revisors beretning for 2012. Beretningen skal vedlegges sakspapirene når regnskapssaken behandles av kommunestyret.

Regnskapssaken vil bli tatt opp til behandling i kontrollutvalget på førstkommande møte.

Utskrift av kontrollutvalgets uttalelse om regnskapssaken, samt kopi av revisjonsberetningen vil av kontrollutvalgssekretariatet bli oversendt formannskapet umiddelbart etter behandlingen i kontrollutvalget.

Med hilsen

  
Ranveig Olaussen  
oppdragsansvarlig revisor

Vedlegg

Kopi: Måsøy kommune v/formannskapet  
Måsøy kommune v/administrasjonssjefen  
Måsøy kommune v/økonomisjef  
Måsøy Industrieiendom KF v/daglig leder  
Måsøy Industrieiendom KF v/styret  
Kontrollutvalget i Måsøy kommune

VEFIK IKS	Adresser:			
Telefon 78 44 94 50	Alta	Hammerfest	Porsanger	Loppa
Org.nr. 887 013 322	Løkkeveien 2	Sjøgata 25	Rådhuset	Rådhuset
E-post: <a href="mailto:post@vefik.no">post@vefik.no</a>	Postboks 1023	Postboks 204	Postboks 259	Parkveien 1/3
Webseite: <a href="http://www.vefik.no">www.vefik.no</a>	9503 Alta	9615 Hammerfest	9711 Lakselv	9550 Øksfjord





Til kommunestyret i Måsøy kommune

Kopi:  
Kontrollutvalget  
Formannskapet  
Administrasjonssjefen  
Styret

## REVISORS BERETNING

### Uttalelse om særregnskapet

Vi har revidert særregnskapet for Måsøy Industrieiendom KF som viser et negativt netto driftsresultat på kr 82 419,- og et driftsregnskap avlagt i balanse. Særregnskapet består av balanse per 31. desember 2012, driftsregnskap og investeringsregnskap for regnskapsåret avsluttet per denne datoen, og en beskrivelse av vesentlige anvendte regnskapsprinsipper og andre notecopplysninger.

### *Styret og daglig leders ansvar for særregnskapet*

Styret og daglig leder er ansvarlig for å utarbeide særregnskapet og for at det gir en dekkende fremstilling i samsvar med lov, forskrift og god kommunal regnskapsskikk, og for slik intern kontroll som styret og daglig leder finner nødvendig for å muliggjøre utarbeidelsen av et særregnskap som ikke inneholder vesentlig feilinformasjon, verken som følge av misligheter eller feil.

### *Revisors oppgaver og plikter*

Vår oppgave er å gi uttrykk for en mening om dette særregnskapet på bakgrunn av vår revisjon. Vi har gjennomført revisjonen i samsvar med lov, forskrift og god kommunal revisjonsskikk i Norge, herunder International Standards on Auditing. Revisjonsstandardene krever at vi etterlever etiske krav og planlegger og gjennomfører revisjonen for å oppnå betryggende sikkerhet for at særregnskapet ikke inneholder vesentlig feilinformasjon.

En revisjon innebærer utførelse av handlinger for å innhente revisjonsbevis for beløpene og opplysningene i særregnskapet. De valgte handlingene avhenger av revisors skjønn, herunder vurderingen av risikoene for at særregnskapet inneholder vesentlig feilinformasjon, enten det skyldes misligheter eller feil. Ved en slik risikovurdering tar revisor hensyn til den interne kontrollen som er relevant for foretakets utarbeidelse av et særregnskap som gir en dekkende fremstilling. Formålet er å utforme revisjonshandlinger som er hensiktsmessige etter omstendighetene, men ikke for å gi uttrykk for en mening om effektiviteten av foretakets interne kontroll. En revisjon omfatter også en vurdering av om de anvendte regnskapsprinsippene er hensiktsmessige og om regnskapsestimatenes utarbeidelse av ledelsen er rimelige, samt en vurdering av den samlede presentasjonen av særregnskapet.

Etter vår oppfatning er innhentet revisjonsbevis tilstrekkelig og hensiktsmessig som grunnlag for vår konklusjon.

### *Konklusjon*

Etter vår mening er særregnskapet avgitt i samsvar med lov og forskrifter og gir i det alt vesentlige en dekkende fremstilling av den finansielle stillingen til Måsøy Industrieiendom KF per 31. desember 2012, og av resultatet for regnskapsåret som ble avsluttet per denne datoen i samsvar med lov, forskrift og god kommunal regnskapsskikk i Norge.

## Uttalelser om øvrige forhold

### *Konklusjon med forbehold om særbudsjett*

Driftsinntektene er vesentlig lavere enn budsjettet og det avlagte investeringsregnskapet viser vesentlige budsjettavvik.

Basert på vår revisjon av særregnskapet som beskrevet ovenfor, mener vi, med unntak av forholdene beskrevet i avsnittet ovenfor, at de disposisjoner som ligger til grunn for særregnskapet er i samsvar med budsjettvedtak, og at budsjettbeløpene i særregnskapet stemmer med regulert budsjett.

### *Konklusjon om årsberetningen*

Basert på vår revisjon av særregnskapet som beskrevet ovenfor, mener vi at opplysningene i årsberetningen om særregnskapet er konsistente med særregnskapet og er i samsvar med lov og forskrifter.

### *Konklusjon om registrering og dokumentasjon*

Basert på vår revisjon av særregnskapet som beskrevet ovenfor, og kontrollhandlinger vi har funnet nødvendig i henhold til internasjonal standard for attestasjonsoppdrag (ISAE)3000 «Attestasjonsoppdrag som ikke er revisjon eller forenklet revisorkontroll av historisk finansiell informasjon», mener vi at ledelsen har oppfylt sin plikt til å sørge for ordentlig og oversiktlig registrering og dokumentasjon av foretakets regnskapsopplysninger i samsvar med lov og god bokføringsskikk i Norge.

### *Andre forhold*

Denne beretning erstatter tidligere avgitt beretning, datert 15. april 2013, som ble avgitt ved utløpet av forskriftens frist for å avlegge revisjonsberetning. Fullstendig særregnskap var på dette tidspunkt ikke avgitt av styret og årsberetning var ikke utarbeidet.

Alta, 12. august 2013

  
Ranveig Ølausson  
oppdragsansvarlig revisor



## Kontrollutvalget i Måsøy kommune

Måsøy kommune  
v/ kommunestyret

her

Arkivkode  
4/1 08  
Journalnr.  
2013/18034-13

### **KONTROLLUTVALGETS UTTALELSE OM MÅSØY INDUSTRIEIENDOMS SÆRREGNSKAP FOR 2012**

Kontrollutvalget har behandlet Måsøy Industrieiendom KF's særregnskap for 2012. Grunnlaget for behandlingen har vært særregnskapet og årsberetningen for 2012, avlagt av foretakets styre den 14. mai 2013 og revisors beretning av 12. august 2013. Revisors beretning av 12. august 2013 erstatter beretning av 15. april 2013 som var en negativ beretning.

Kontrollutvalget har merket seg at Måsøy Industrieiendom KF's driftsregnskap for 2012 viser et negativt netto driftsresultat på kr 82 419,-. Drifts- og investeringsregnskapet er avlagt i balanse.

Kontrollutvalget har for øvrig merket seg at revisors beretning er en beretning med avvik fra normalberetningen som følge av at:

- driftsinntektene er vesentlig lavere enn budsjettert
- det avlagte investeringsregnskapet viser vesentlige budsjettavvik

Ut over ovennevnte og revisors beretning av 12. august 2013 har kontrollutvalget ikke merknader til Måsøy Industrieiendom KF's særregnskap for 2012.

Havøysund, den 10. september 2013

*Børre Stabell*

Børre Stabell  
kontrollutvalgsleder

Kopi: Formannskapet i Måsøy kommune

## ÅRSMELDING 2012 - MÅSØY KOMMUNE

Saksbehandler: Lill Torbjørg Leirbakken  
 Arkivsaksnr.: 13/454

Arkiv: 004

Saksnr.:	Utvalg	Møtedato
42/13	Formannskapet	11.06.2013
60/13	Formannskapet	18.09.2013
36/13	Kommunestyret	13.06.2013
51/13	Kommunestyret	23.09.2013

**Formannskapets innstilling:**

Kommunestyret godkjenner årsmelding 2012 for Måsøy kommune.

**Dokumenter:**

1. Årsmelding 2012 – Måsøy kommune
2. Rådmannens utredning og innstilling.
3. Formannskapets vedtak av 18.09.13 – sak 60/13

**Innledning:**

Årsmelding 2012 for Måsøy kommune ble oversendt VEFIK IKS (Kommunerevisjonen) den 13. mai 2013, og ble behandlet i Kontrollutvalgets møte den 10. september 2013.

**Saksutredning:**

Kommunelovens § 48 nr 5 sier at det i årberetningen skal redegjøres for alle forhold som er viktige for å bedømme kommunens økonomiske stilling som ikke framkommer i regnskapet, samt andre forhold av vesentlig betydning.

I regnskapets selvkostnoter viser del 1, vann, en underdekning på 1,8 mill. Dette er en åpenbar feil, og nærmere undersøkelser viser at det var gjort feil ved avregning av forbrukt vann i 2011 for abonnenter med vannmåler. På tidspunktet for avleggelse av regnskapet mente man at underdekninga ikke burde være mer enn 400 000. Det gir en differanse på 1,4 mill. Den reelle størrelsen på inntekten som manglet hersket det derimot stor usikkerhet rundt, da man ikke visste konkret hva som hadde blitt feil på det tidspunktet. Anordningsprinsippet sier at alle inntekter og utgifter skal regnskapsføres når den er kjent, og ikke når den er innbetalt eller utbetalt. Det betyr at 1,4 mill burde vært inntektsført i 2012 da det er en inntekt som tilhører 2012. Men da det var så stor usikkerhet rundt hva som hadde hendt, og usikkerhet rundt hvor stor den manglende inntekta reelt var, valgte man å ikke inntektsføre den i 2012. Vi vet nå at den reelle inntekten som mangler er på rundt 700 000. Inntekten er nå kjent, og vil bli inntektsført i 2013.

I forbindelse med arbeidet med regnskapsavslutningen for 2012 har vi avdekket at våre rutiner på selvkostområdet ikke er optimale. I 2013 ønsker vi derfor å rette fokus på dette, og utarbeide nye rutiner for hele prosessen. Det inkluderer alt fra beregning av gebyrer som innbyggerne skal betalte, til etterkalkulasjon på alle selvkostområder der man ser hvordan hvert enkelt område har gjort det i perioden.

Måsøy kommune har for en tid tilbake kjøpt et web-basert HMS-system som skal ivareta komplett internkontroll for hele organisasjonen. Dette er av ulike årsaker enda ikke tatt i bruk. I løpet av 2013 har vi en målsetting om at dette skal være implementert og tatt i bruk, og vi har satt av ressurser til formålet. Dette er et tiltak som er planlagt iverksatt som blant annet vil sikre høy etisk standard i kommunen.

I årsmeldinga for 2012 har Måsøy kommune ikke redegjort for tiltak som er iverksatt, eller planlagt iverksatt for å fremme formålet i diskriminerings- og tilgjengelighetsloven. Administrasjonen vil ta dette med i rutinene for utarbeidelse av årsmelding, og skal være gjort rede for i neste års årsmelding.

**Etatssjefens/rådmannens vurdering** (også personal- og økonomiske konsekvenser):

**Vedlegg:**

- Årsmelding 2012 – Måsøy kommune



Paul Evers  
Rådmann

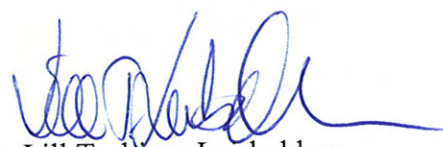

Lill Torbjørg Leirbakken  
økonomisjef



## ÅRSMELDING 2012 - HAVØYSUND HAVNEVESEN MÅSØY KF

Saksbehandler: Lill Torbjørg Leirbakken  
 Arkivsaksnr.: 13/458

Arkiv: 004

Saksnr.:	Utvalg	Møtedato
43/13	Formannskapet	11.06.2013
61/13	Formannskapet	18.09.2013
37/13	Kommunestyret	13.06.2013
52/13	Kommunestyret	23.09.2013

### Formannskapets innstilling:

Kommunestyret godkjenner årsmelding 2012 for Havøysund Havnevesen Måsøy KF.

### Dokumenter:

1. Årsmelding 2012 – Havøysund Havnevesen Måsøy KF
2. Rådmannens utredning og innstilling
3. Formannskapets vedtak av 18.09.13 – sak 61/13

### Innledning:

Årsmelding 2012 for Havøysund Havnevesen Måsøy KF ble behandlet i Havnestyret 18.04.2013, og oversendt VEFIK IKS (kommunerevisjonen) den 19.04.2013. Årsmeldinga ble behandlet i kontrollutvalget den 10. september 2013.

### Saksutredning:

Viktige hendelser som kan nevnes er

- Sikring av masseutglidninger (erosjonsskader)
- Reparasjon av Spunkai
- Utredning til nytt industriområde

I henhold til kommunelovens § 48 nr 5 skal det redegjøres for likestilling, etisk standard og diskriminering i årsberetningen. Disse opplysningene framkommer ikke.

Viktige arbeidsmål framover er

- Fjerne nedsunken vrak fra havna
- Vedlikehold og flytting av flytebryggeanlegg
- Produsere ny havneplan i samsvar med ny reguleringsplan
- Arbeide med utvidelsen av industriområdet i Hallvika
- Overta alle kaier, også i distriktene, med tilhørende inntekter og gjeld fra kommunen

**Etatssjefens/rådmannens vurdering** (også personal- og økonomiske konsekvenser):

### Vedlegg:

- Årsmelding 2012 – Havøysund Havnevesen Måsøy KF



Paul Evers  
Rådmann

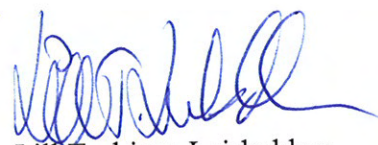

Lill Torbjørg Leirbakken  
Økonomisjef

**ÅRSMELDING 2012 - MÅSØY INDUSTRIEIENDOM KF**

Saksbehandler: Lill Torbjørg Leirbakken  
 Arkivsaksnr.: 13/459

Arkiv: 004

Saksnr.:	Utvalg	Møtedato
44/13	Formannskapet	11.06.2013
62/13	Formannskapet	18.09.2013
38/13	Kommunestyret	13.06.2013
53/13	Kommunestyret	23.09.2013

**Formannskapets innstilling:**

Kommunestyret godkjenner årsmelding 2012 for Måsøy Industrieiendom KF.

**Dokumenter:**

1. Årsmelding 2012 – Måsøy Industrieiendom KF
2. Rådmannens utredning og innstilling
3. Formannskapets vedtak av 18.09.13 – sak 62/13

**Innledning:**

Årsmelding 2012 for Måsøy Industrieiendom KFER styrebehandlet den 14. mai 2013, og oversendt VEFIK IKS (kommunerevisjonen) den 15. mai 2013. Kontrollutvalget behandlet årsmeldinga 2012 for Måsøy Industrieiendom KF i sitt møte 10. sept 2013.

**Saksutredning:****Viktige hendelser / arbeider:**

- Måsøy kommunestyre vedtok å opprette selskapet 13.3.2006. På møtet ble vedtekter, styret og budsjett vedtatt.
- Etableringen av et produksjonsanlegg for klippfisktørking på fyllinga i Havøysund startet sommeren 2006. Anlegget ble tatt i bruk våren 2008.
- Anlegget er utleid til Hermann Export AS i en periode på 20 år
- Kommunestyret vedtok i møte 11.12.2009 å bygge nytt kjølelager tilknyttet bygget, som ble ferdigstilt i 2010 innenfor den økonomiske ramme og er tatt i bruk.
- Kommunestyret vedtok i møte 17.6.2010 at bygg for VTA (Varig tilrettelagte arbeidsplasser) skal tas inn som del av selskapet.
- Hygronor bygget ble kjøpt våren 2012, og vil bli utleid til Marinor AS som skal drive med VTA arbeidsplasser.
- Selskapet har en uenighet med Leietaker av klippfisktørkeriet om forståelsen av utgiftsdekningen i leieavtalen.
- Styret har bestått av faste medlemmer, 3 kvinner og 2 menn.
- Selskapet har gjort følgende endringer i styret:
  - ✓ John Aase ble erstattet av Elisabeth Jensen i juni 2012.
- Styret har i beretningsåret avholdt 6 styremøter.

Selskapet har i 2012 ikke vært flinke nok til å foreta budsjettreguleringer. Rutinene på dette området skal forbedres.

**Etatssjefens/rådmannens vurdering** (også personal- og økonomiske konsekvenser):

**Vedlegg:**

- Årsmelding 2012 – Måsøy Industrieiendom KF



Paul Evers  
Rådmann

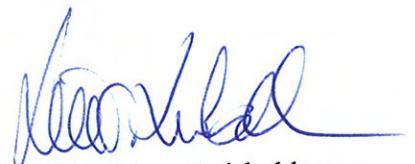

Lill Torbjørg Leirbakken  
økonomisjef

## INVESTERING AV 2 EL KJELER MV. PÅ HAVØYSUND SKOLE

Saksbehandler: Stein Kristiansen  
Arkivsaksnr.: 13/630

Arkiv: 612

**Saksnr.: Utvalg**  
63/13 Formannskapet  
54/13 Kommunestyret

**Møtedato**  
18.09.2013  
23.09.2013

### Formannskapetets innstilling:

Måsøy kommunestyre godkjenner investeringsbudsjettet 2013 for Havøysund Skole som følger:

<b>Kostnader</b>	
Elektrokjeler mv.	470 000
VV-beredere mv.	160 000
Sandfiltertanker	40 000
Sum	670 000
MVA	167 500
<b>Totalt finansieringsbehov</b>	<b>837 500</b>
<b>Inntekter</b>	
Bruk av lån	670 000
Mva kompensasjon	167 500
<b>Finansiering totalt</b>	<b>837 500</b>

### Dokumenter:

1. Rådmannens saksutredning og forslag til innstilling.
2. Formannskapetets vedtak av 18.09.13

### Innledning:

Tirsdag 2. juli 2013 oppsto det en større lekkasje fra en av elektrokjelene på fyrrommet ved Havøysund skole. I forbindelse med reparasjonsarbeidene oppsto det ytterligere lekkasjer fra den andre fyrkjelen. I tillegg er det oppdaget lekkasjer fra VV-berederne og i ettertid ett av sandfilterne som tilhører bassenget. Det er med dette avdekket et investeringsbehov for å få foretatt nødvendige utbedringer.

### Saksutredning:

I forbindelse med i gang kjøring av sentralvarmeanlegget ved Havøysund skole etter utskifting av sirkulasjonspumpe (hovedpumpe), ble det oppdaget lekkasje fra kjele nr.1 (225KW). Det viste seg at denne var totalt sundbrent/opptært. En av ventilene for å stenge denne ute fungerte heller ikke. Det ble tatt kontakt med rørleggerfirma som skulle hjelpe oss med å få koblet denne kjelen fra anlegget. Da dette var utført ble anlegget igangsatt på nytt. Da oppsto det en

ny lekkasje fra kjele nr. 2 (180KW). Det foregikk for tiden arbeider på denne kjelen da det var alvorlige elektriske feil på denne. Dette betydde at begge elektrokjelene var defekt og ikke kunne utbedres på forsvarlig måte. I tillegg ble det avdekket at minst en av hovedslusene og en av sikkerhetsventilene heller ikke fungerte.

Begge elektrokjelene ble satt i drift i 1981 og det var derfor ikke unaturlig at de har nådd maksimal levetid og vel så det. Rørøppegget ble antatt å være fra samme tidsperiode. Saken ble vurdert som akutt, så lenge begge elkjelene var ute av drift. Saken ble drøftet med fungerende rådmann og ordfører. Konklusjonen var at anlegget, uten ugrunnet opphold, måtte bringes i orden innen skolestart.

Pga. tidsfaktoren ble Alta Rør A/S som var på stedet anmodet om å komme med et snarlig adekvat prisoverslag for utbedring av fyringsanlegg som skulle omfatte leveranse av 2 nye elkjeler og nye rørsystemer. Pristilbud ble mottatt samme dag. Ut i fra dette ble det satt opp følgende kostnadsestimat for prosjektet;

Alta Rør tilbud dat. 2/7 2013	kr. 368.000,-
Relacom, muntlig prisantydning	kr. 20.000,-
Div. styringselektronikk RS	kr. 20.000,-
Allerede påløpte kostnader RS	kr. 20.000,-
10 % reserve	kr. 42.000,-
Samlet anleggssum	kr. 470.000,- Ekskl. mva.

Aktuelle tilbudssummer/prisoverslag ble vurdert til å være innenfor forventede og akseptable rammer. Med bakgrunn i dette og den kritiske tidsfaktoren ble det umiddelbart besluttet å engasjere Alta Rør A/S og Relacom til å forestå de nødvendige arbeider.

Dette betød at man ikke kunne følge de normalt vedtatte anskaffelseskriterier med innhenting av konkurrerende tilbud, da det ble vurdert at det ikke var tid til dette, i forhold til når arbeidene måtte være gjennomført.

Ifølge gjeldende regelverk, anskaffelsesinstruks for Måsøy kommune, §42 b) har Måsøy kommune anledning til å gå til direkte anskaffelse når ”bare en leverandør kan levere, og vedkommende vare eller tjeneste er av en slik art at forhandling om vilkårene ikke ansees som nødvendig”. I denne sammenheng var kun et firma tilgjengelig. Dette firma kunne tilby det vi etterspurte og videre forhandling om vilkår etc. var pga tidsfaktoren utelukket.

Fremdriften i prosjektet var at første kjele, ombygging av rørsystemer og i gang kjøring av sentralvarmeanlegget skulle gjennomføres i uke 32, med oppstart mandag 5. august med forventet i gang kjøring Forventet i gang kjøring 7. eller 8 august. Denne tidsplanen ble holdt og anlegget ser ut til å fungere tilfredsstillende. Begge kjeler er i drift, men noen oppfølgende elektrisk etterarbeid (ettertrekking klemmer etc) gjenstår.

Under arbeidene ble det avdekket og påpekt at også VV-berederene på skolen er defekte. Dette ses ved at det er synlige lekkasjer fra samtlige beredere. Disse ble montert midt på 90-tallet og har således nådd forventet levetid. Hvis disse slutter helt å fungere vil konsekvensene bli store. Det anbefales å få skiftet ut VV-berederne med tilhørende rørsystemer snarest.

Vi har pr. i dag ingen nye tilbud på utskifting VV-beredere, kun et eldre tilbud. Ved en ev, utskifting bør det vurderes å innføre ny teknologi (kassett-system) som er strømbesparende og dermed utgiftsreducerende.

I tillegg til alt dette har vi for tiden havari på en av tre sandfiltertanker i bassenget. Dette medfører at bassenget pr. i dag ikke er i drift. Det må kjøpes inn minst en ny tank, men etter samtale med rørlegger blir vi anbefalt å skifte ut samtlige 3 tanker. Dette begrunnes med at pga. at rørsystemer må bygges om da tank med tilsvarende utførelse ikke lenger er i produksjon, samt den overhengende faren for havarier på de gjenværende tankene.

Med bakgrunn i overstående fremkommer følgende investeringsbehov ved fyrrom Havøysund skole;

<b>Kostnader</b>	
Elektrokjeler mv.	470 000
VV-beredere mv.	160 000
Sandfiltertanker	40 000
Sum	670 000
MVA	167 500
<b>Totalt finansieringsbehov</b>	<b>837 500</b>
<b>Inntekter</b>	
Bruk av lån	670 000
Mva kompensasjon	167 500
<b>Finansiering totalt</b>	<b>837 500</b>

**Etatssjefens/rådmannens vurdering** (også personal- og økonomiske konsekvenser):

**Vedlegg:**

Havøysund 3.9.2013



Paul Evers  
Rådmann



Stein Kristiansen  
Avdelingsingeniør

## POLITIANALYSE - HØRING

Saksbehandler: Anne Karin Olli  
 Arkivsaksnr.: 13/747

Arkiv: X30

Saksnr.:	Utvalg	Møtedato
64/13	Formannskapet	18.09.2013
55/13	Kommunestyret	23.09.2013

**Formannskapets innstilling:**

Kommunestyret i Måsøy viser til at det er gjort et grundig og godt arbeid i forhold til politianalysen "Ett politi – rustet til å møte fremtidens utfordringer". Kommunestyret slutter seg til store deler av analysens vurderinger/konklusjoner. For Måsøys vedkommende vil det være positivt at sentrale administrative ressurser omdisponeres for å gi mer politikraft i distriktene. Man må likevel passe på at det ikke kun blir med intensjonene, men at det faktisk resulterer i mer aktiv og synlig politi i de ulike lokalsamfunn.

Landet vårt er langstrakt og det er ulike behov fra landsdel til landsdel og i de forskjellige lokalsamfunn. Måsøy kommune mener at det må tas hensyn til når det framtidens politistruktur skal meisles ut. For kommunestyret i Måsøy vil følgende være viktig å få fram:

- Kommunestyret er uenig i uttalelsen vedrørende de små tjenestestedene, at de verken gir effektiv forebygging eller effektiv kriminalitetsbekjempelse. Det er ikke tilfelle i Måsøy. Tvert i mot så viser erfaringer at våre små og oversiktlige forhold gir gode rammevilkår for tverretattlig samarbeid mellom politi og skole, barnevern osv. I tillegg er politiets lokalkunnskap avgjørende i de fleste saker.
- I folkerike områder der lensmannskontorene ligger tett vil det nok være hensiktsmessig å slå sammen kontor for å utnytte ressursene bedre. Men i Finnmark med lange avstander og værmessige utfordringer vil det ikke la seg gjøre uten at det går utover kvaliteten på tjenesten.
- Måsøy er en øykommune med lange avstander – to til tre timers kjøring med bil til nærmeste kommunesentra i regionen. Det er ikke uvanlig med stengte veier om vinteren. Et politi med lokalkunnskap er helt avgjørende for trygge lokalsamfunn i Måsøy kommune. Et stedlig og synlig politi vil ha en forebyggende effekt og dermed i aller høyeste grad virke kriminalbekjempende.
- Det er avgjørende at politiet i Måsøy fortsatt har vaktberedskap, slik at befolkningen kan være trygge på at politiet stiller når man trenger dem. Det vil være en forutsetning for kommunens totale beredskap at politiet kjenner til lokale forhold. Brannvesen, helsepersonell og øvrig kriseberedskap må ha et tett og godt samspill med politiet.
- Det vil være uheldig at utskrivelse av pass legges til Skatteetaten. I Finnmark er den etaten lokalisert i Hammerfest, Alta og Vadsø. For Måsøy kommunes befolkning betyr det at man må bruke en hel arbeidsdag for å få utstedt et enkelt



pass. Her må det kunne gjøres unntak slik at det fortsatt er mulig å få denne tjenesten på lokale politikontor der hvor det er formålstjenlig.

- Når det gjelder antall politidistrikt, så er kommunestyret i Måsøy langt på vei enig i at de med fordel kan reduseres. I Nord-Norge foreslås det å omorganisere fra seks til ett distrikt. Med vår geografiske (lange avstander) og klimatiske utfordringer så stiller vi likevel spørsmål om dette vil forringe kvaliteten på polititjenesten i nord. Blant annet ved at politidistriktets kjennskap til de enkelte lokalsamfunn i større grad vil forsvinne, og dermed også forutsetningen for å gi gode nok polititjenester. Kommunestyret i Måsøy ser likevel at det er noe å hente i å slå sammen politidistrikt slik analysen konkluderer, og anbefaler at Øst-Finnmark- og Vest-Finnmark politidistrikt slås sammen til ett distrikt.

#### Dokumenter:

1. Ett politi – rustet til å møte fremtidens utfordringer NOU 2013:9
2. Bemanning Måsøy lensmannskontor – uttalelse
3. Ordførers utredning/innstilling
4. Formannskapets vedtak av 18.09.13 – 64/13

#### Innledning:

Som et resultat av 22. juli – tragedien ble det nedsatt et utvalg for å analysere utfordringene i norsk politi. Utvalget skulle blant annet vurdere politiets ressursbruk, prioriteringer, kompetanse, ledelse og organisering. Videre så ble det vurdert om sentrale administrative ressurser kan omdisponeres for å gi mer politikraft ute i distriktene. De skulle også vurdere hvilke endringer som kan gjøres for at politiets oppgaver kan løses bedre og mer effektivt.

Det er lagt opp til offentlig høring, med frist til Justisdepartementet 1. oktober 2013

#### Saksutredning:

Utvalget konkluderer med at fremtidens politi må kunne ”møte den kompliserte, alvorlige og grenseoverskridende kriminaliteten og samtidig levere en god polititjeneste der befolkningen bor”. For å møte fremtidens behov så anbefaler utvalget at det gjennomføres to reformer; en *strukturereform* og en *kvalitetsreform*. Slik beskrives det i rapporten (NOU 2013:9):

- ”Struktureformen har som formål å frigjøre ressurser til løsning av kjerneoppgavene og legge forutsetninger for et kompetent og robust lokalt politi samt robuste fagmiljøer og spesialister regionalt og nasjonalt. Struktureformen omfatter forslag om endringer i politiets oppgavesett og en ny struktur og organiseringa av politiet.
- Kvalitetsreformen har som formål å utvikle et kunnskapsbasert og effektivt politi med evne til kontinuerlig forbedring og utvikling. Kvalitetsreformen vil omfatte forbedringer i styring og ledelsesprosesser samt forbedring knyttet til kvalitet og prestasjoner.”

Videre heter det at politiet i dag er under et betydelig endringspress, og at dagens politi ikke i tilstrekkelig grad er organisert, styrt og ledet for å møte denne utviklingen. Utvalget mener at politiet ikke har de rammevilkår som er nødvendige for å kunne styre, lede og utvikle virksomheten slik at oppgavene ivaretas på en tilfredsstillende måte. Det er i dag store variasjoner hvordan politiet er organisert. Videre mener utvalget at dagens politi ikke er dyktige nok til å lære, utvikle og forbedre egen virksomhet. Politiets tilleggsoppgaver binder opp for mye ressurser og trekker oppmerksomhet vekk fra kjerneoppgavene. Blant annet så foreslår utvalget at passutstedelsen skal overtas av Skatteetaten.

Utvalget sier følgende: "Mange små tjenestesteder med få ansatte, knyttet opp i andre gjøremål enn kjerneoppgavene, gir verken effektiv forebygging, god responsevne eller effektiv kriminalitetsbekjempelse."

Utvalget konkluderer med at dagens organisering med 27 politidistrikter ikke gir nødvendige forutsetninger for å utvikle spesialistfunksjoner og kapasitet til å håndtere større og alvorlige saker og hendelser godt nok. Videre mener utvalget at dagens lokale struktur ikke gir et effektivt lokalpoliti eller gode nok publikumstjenester lokalt. Analysen anbefaler å redusere politidistrikt kraftig, fra 27 distrikter til 6 distrikter. I Nord-Norge foreslås det å omorganisere fra seks til ett politidistrikt (Øst-Finnmark, Vest-Finnmark, Troms, Midre Hålogaland, Salten, Helgeland).

Kommunestyret i Måsøy vedtok i sak 21/12 følgende:

Kommunestyret i Måsøy ser med stor bekymring på at Måsøy lensmannskontor i praksis sniknedlegges uten noen form for konsekvensutredning, kommunens innvirkning og manglende behandling av Resultatreformen i Stortinget.

Måsøy er en øykommune med lange avstander – to til tre timers kjøring med bil til nærmeste kommunesentra i regionen. Med lange avstander til neste politikontor, så vil en så enkel ting som å få utstedt pass oppleves som vanskelig. Det er ganske urimelig at man i 2012 kan risikere å måtte bruke en hel arbeidsdag bare for å få utstedt pass.

Beredskapsmessig har det alt å si at man har et stedlig politi som kommer raskt til åstedet/skadested, og ikke minst kjenner til lokale forhold. Det lokale brannvesen, helsepersonell og øvrig kriseberedskap er avhengig tett og godt samspill med polititjenesten i kommunen.

Befolkningen i Måsøy skal være trygge på at politiet stiller opp når man trenger dem. Man vet at synlig politi som kjenner befolkningen har en forebyggende virkning, og dermed en viktig faktor for trygge lokalsamfunn. I Måsøy har samarbeidet mellom lensmannskontoret og skole, barnevern og andre hjelpetjenester fungert godt i forhold til generell forebygging og oppfølging av barn og unge som sliter i hverdagen.

Både kommunens innbyggere og politikere har i svært liten grad hatt innvirkning i forhold til strukturendringene som nå skjer. Det er en innskrenkelse på lokal medbestemmelsesrett, og det oppleves som en sniknedleggelse av Måsøy lensmannskontor.

**Ordførerens vurdering:**

Det er gjort et grundig arbeid i forhold til politianalysen ”Ett politi – rustet til å møte fremtidens utfordringer”, og mange av analysens konklusjoner virker fornuftige.

Ordfører er i midlertid svært uenig i uttalelsen vedrørende de små tjenestestedene, at de verken gir effektiv forebygging eller effektiv kriminalitetsbekjempelse. I folkerike områder der lensamannskontorene ligger tett vil det nok være hensiktsmessig å slå sammen kontor for å utnytte ressursene bedre. Men i Finnmark med lange avstander og værmessige utfordringer vil det ikke la seg gjøre uten at det går utover kvaliteten på tjenesten.

Måsøy er en øykommune med lange avstander – to til tre timers kjøring med bil til nærmeste kommunesentra i regionen. Det er ikke uvanlig med stengte veier om vinteren. Et politi med lokalkunnskap er helt avgjørende for trygge lokalsamfunn i Måsøy kommune. Et stedlig og synlig politi vil ha en forebyggende effekt og dermed i aller høyeste grad virke kriminalbekjempende.

Det er helt avgjørende at politiet i Måsøy fortsatt har vaktberedskap, slik at befolkningen kan være trygge på at politiet stiller når man trenger dem. Det vil være en forutsetning for kommunens totale beredskap at politiet kjenner til lokale forhold. Brannvesen, helsepersonell og øvrig kriseberedskap er avhengig av et tett og godt samspill med politiet. Det vil være uheldig at utskrivelse av pass legges til Skatteetaten. I Finnmark er den etaten lokalisert i Hammerfest, Alta og Vadsø. For Måsøy kommunes befolkning betyr det at man må bruke en hel arbeidsdag for å få utstedt pass. Her må det kunne gjøres unntak slik at det fortsatt er mulig å få denne tjenesten på lokale politikontor der hvor det er formålstjenlig.

Når det gjelder antall politidistrikt, så virker det fornuftig at de kan reduseres. Men gevinsten vil nok være størst i de mest folkerike områdene. I Nord-Norge foreslås det å omorganisere fra seks til ett distrikt. Med både geografiske (lange avstander) og klimatiske utfordringer så kan det stilles spørsmål om dette vil forringe kvaliteten på polititjenesten i nord. Blant annet ved at politidistriktets kjennskap til de enkelte lokalsamfunn vil forsvinne, og dermed også forutsetningen for å gi gode nok polititjenester.

Vest-Finnmark politidistrikt anbefaler i sitt hørings svar at Østfinnmark- og Vestfinnmark politidistrikt slås sammen til ett distrikt. Det virker fornuftig sett fra Måsøy kommune side. Distriktet vil i større grad få stordriftsfordeler, men likevel mulighet til å ha lokalkunnskapen inntakt.

**Vedlegg:**

Anne Karin Olli  
ordfører

**GARASJE BÅREBIL**

Saksbehandler: Paul Evers  
 Arkivsaksnr.: 13/748

Arkiv: 614

**Saksnr.: Utvalg**  
 65/13 Formannskapet  
 56/13 Kommunestyret

**Møtedato**  
 18.09.2013  
 23.09.2013

**Formannskapets innstilling:**

Måsøy kommunestyre godkjenner et investeringsbudsjett 2014 for en garasje til bårebilen i samarbeid med politiet som følger:

<b>Kostnader</b>	
Garasje	98 000
MVA	24 500
<b>Totalt finansieringsbehov</b>	<b>122 500</b>
<b>Inntekter</b>	
Bruk av lån	98 000
MVA kompensasjon	24 500
<b>Finansiering totalt</b>	<b>122 500</b>

**Dokumenter:**

1. Foreløpig plantegning
2. Rådmannens utredning/innstilling
3. Formannskapets vedtak av 18.09.13 – sak 65/13

**Innledning:**

For familier som har mistet en av sine kjære betyr det mye at den avdøde får en standsmessig siste reise. Måsøy kommunen er opptatt av verdighet i forbindelse med bisettelse og begravelse. Det skal gjenspeiles i måten vi ivaretar rammene rundt begravelsen. Bårebiler er bygget fra bunnen av spesialfabrikker og trenger en standplass som gir beskyttelse mot vind og vær. Per dagens dato har vår bårebil ikke noe fast parkeringsplass.

**Saksutredning:**

Politiet er i gang med et byggeprosjekt som gir oss en mulighet til å ordne opp i det. Ved å bygge en ekstra garasjeplass i tillegg til to prosjekterte plasser får Måsøy kommune et fast sted for bårebilen.

**Økonomi:**

Investeringsbudsjett for 2014 vil bli belastet med kr. 98.000 + mva. Bygninger og anlegg avskrives som varige driftsmidler etter nærmere regler.

**Vedlegg:**

Foreløpig plantegning

Havøysund, 10. september 2013



Paul Evers  
rådmann

Kommunen befalet 98.000 + mva.

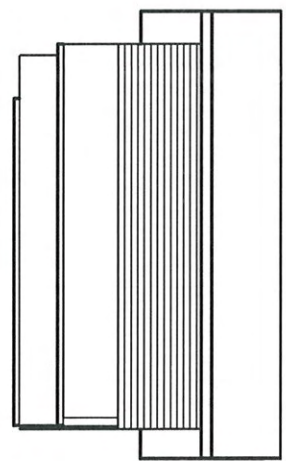
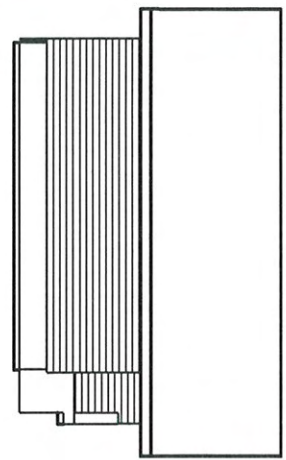

1:200

1:200

1:200

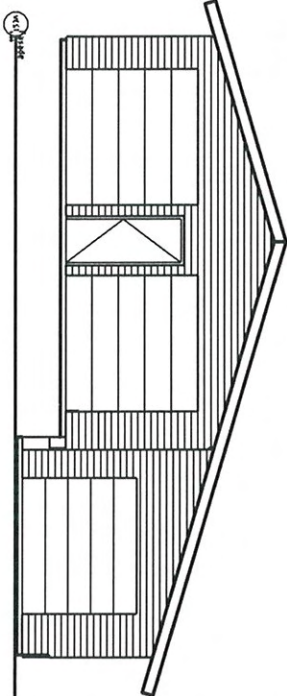
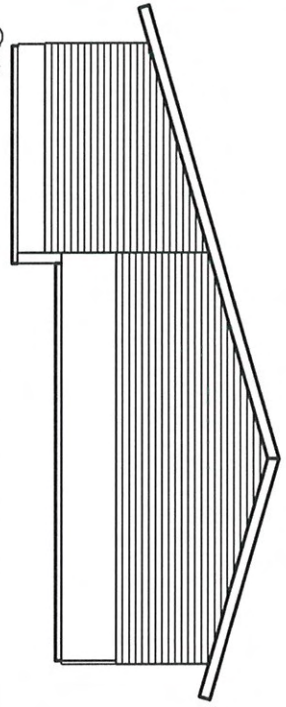
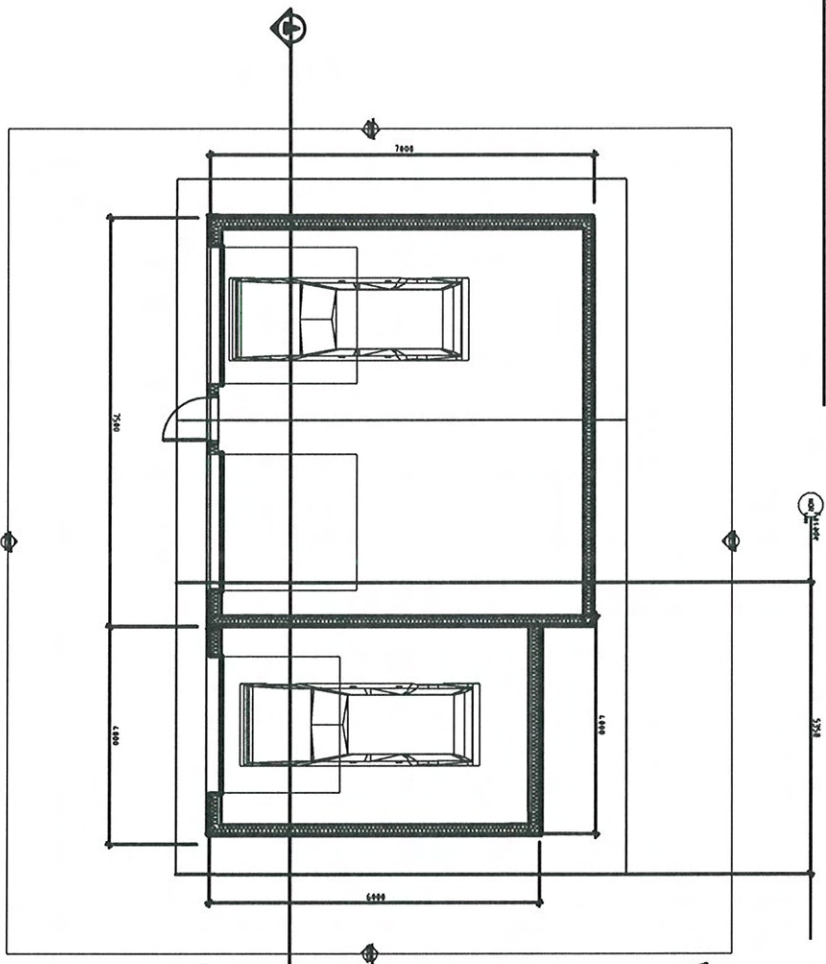

1:200

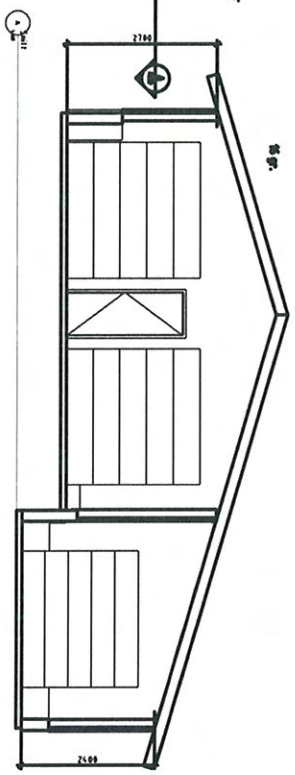

1:200

Søgne Kommune 4770 Rindås Søgne 9100 AS	Date: 04.03.2019



Super Equipment - 41701912130 Impregnat Sida 5000 AS      Data 6/15/2018	

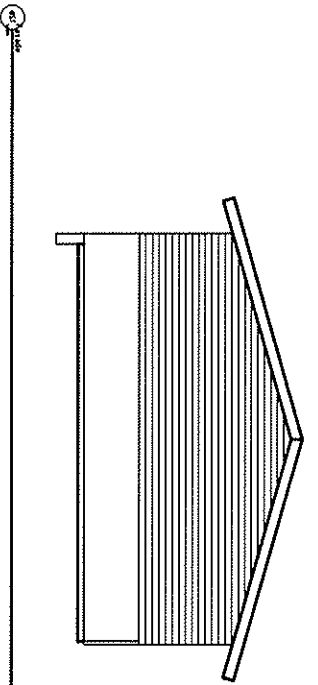
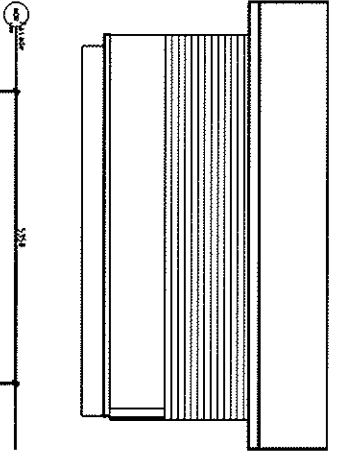
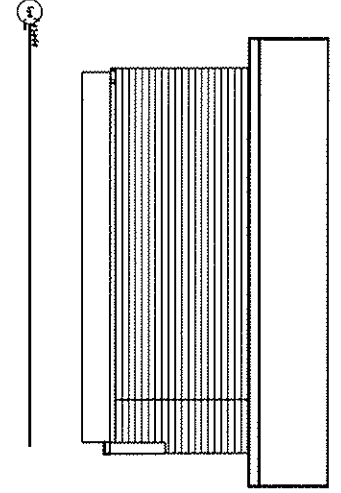
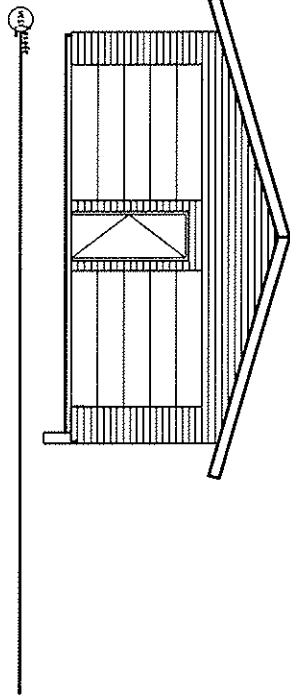
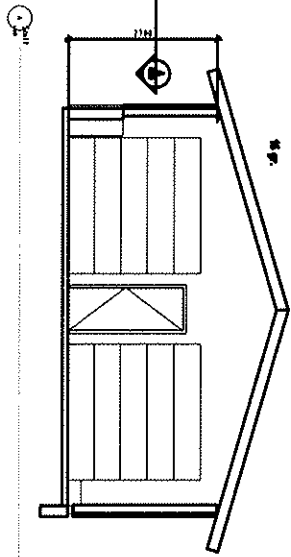
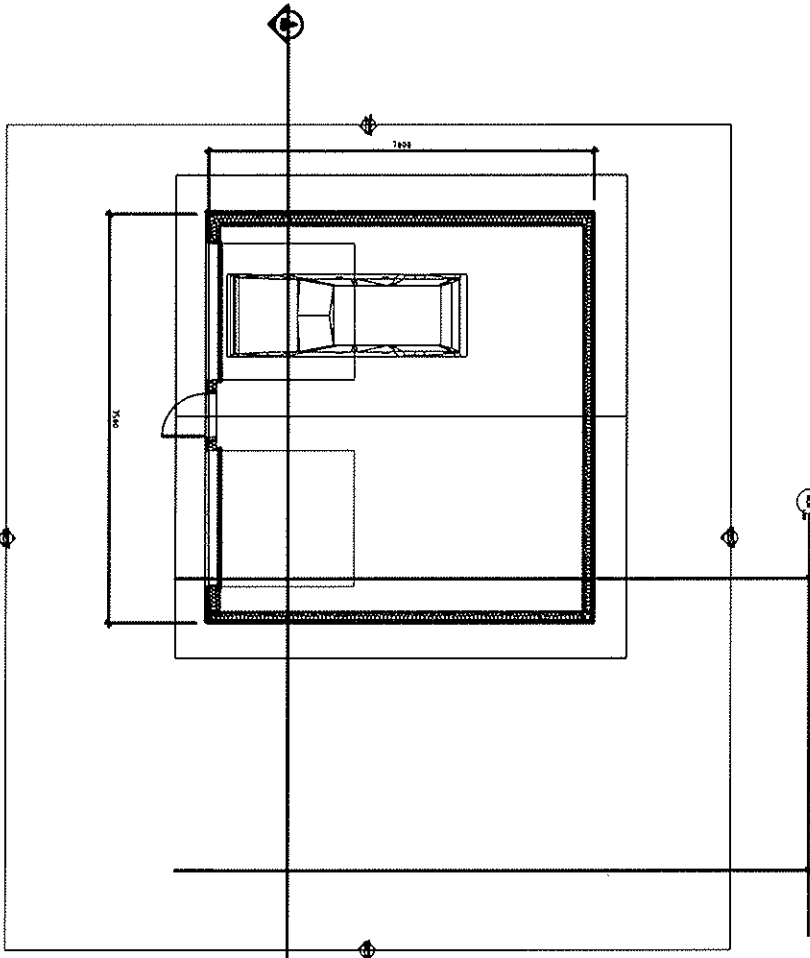

## UTSKIFTING AV 2. GENERASJONS KUNSTDEKKE HAVØYSUND STADION

Saksbehandler: Lill Torbjørg Leirbakken  
 Arkivsaksnr.: 13/750

Arkiv: D11

**Saksnr.: Utvalg**

66/13 Formannskapet  
 57/13 Kommunestyret

**Møtedato**

18.09.2013  
 23.09.2013

**Formannskapets innstilling:**

- Måsøy kommune kjøper kunstgressdekket fra Havøysund idrettslag for kr 1,-
- Måsøy kommune følger opp Kunstgressløftet i regi av Finnmark Fotballkrets og prosjektgruppa ved å legge nytt kunstgressdekke i 2014 med de kostnader det innebærer.
- Måsøy kommune leier ut nytt kunstgressdekke kostnadsfritt i 30 år til Havøysund Idrettslag. Havøysund Idrettslag har ansvaret og kostnadene med drift og vedlikehold av dekket.

Måsøy kommune gir Havøysund Idrettslag opsjon på kjøp av kunstgressdekket for kr 1,-

**Dokumenter:**

1. Referat fra møtet kunstgressløftet 2013/2014
2. Vedtak fattet i ekstraordinært årsmøte i Havøysund Idrettslag 10.09.2013
3. Rådmannens utredning og innstilling
4. Formannskapets vedtak av 18.09.13 – sak 66/13

**Innledning:**

Måsøy kommune mottok en henvendelse fra Havøysund Idrettslag om å være med i prosjektet "Kunstgressløftet 2013/2014". Prosjektet går ut på å skifte til 2. generasjons kunstgress på åtte baner i Finnmark. Prosjektet har også fått på plass finansiering av dette. Måsøy kommune er positiv til prosjektet og ønsker å bidra til at det blir gjennomført i kommunen.

**Saksutredning:**

Prosjektgruppa for "Kunstgressløftet 2013/2014" består av:

- Torkjell Johnsen (prosjektleder)
- Knut Johnny Johnsen
- Knut Esbensen (FFK)
- Per Trygve Holmgren (SNN)
- Kjell Kolbeinsen (rådgiver Trond Mohn)

Prosjektet har som målsetting å skifte dagens dekke på flere anlegg i Finnmark til 2. generasjons kunstgressdekke. Følgende baner omfattes av prosjektet:

- Vardø



- Polarsletta
- Øksfjord
- Kjøllefjord
- Karasjok
- Hasvik
- Havøysund
- Båtsfjord

Prosjektet har et samarbeid med Rambøll Norge A/S i forbindelse med gjennomføringen av Kunstgressløftet 2013/2014. De kan bistå med følgende ytelser:

- Gjennomføring av tilstandsvurdering med repport fra hvert enkelt anlegg
- Bistå baneieier med søknad om idrettsfunksjonell godkjenning og utarbeiding av søknad om spillemidler.
- Utarbeide konkurransegrunnlag og kunngjøring av konkurranse for anskaffelsen.
- Evaluere innkomne anbud, avholde avklaringsmøter med leverandør samt utarbeide kontrakt for hvert enkelt prosjekt.
- Befaring med baneieier og kunstgressleverandør før legging av kunstgressdekke.
- Gjennomføre ferdigbefaring samt utarbeide overtakelsesprotokoller med feil og mangelliste.

Prosjektet har jobbet med å få på plass finansiering for gjennomføring, samt å få redusert kostnader gjennom stordriftsfordeler som prosjektet gir. Ved for eksempel å bestille flere dekker samtidig hos en leverandør, vil man få ned enhetsprisen gjennom kvantumsrabatt. Hvert enkelt prosjekt skal finansieres med spillemidler, samt med tilskudd fra SpareBank1 Nord-Norges gavefond og eksterne givere. Andelen spillemidler er avhengig av hva den totale kostnaden for hver enkelt utbygging blir. Her beregner man 1/3 av berettigede kostnader, med tillegg på 25 %, men maksimum 1 250 000. SNN i samarbeid med en privat investor, Trond Mohn, har sagt at de kan finansiere 1 000 000 pr utbyggingsprosjekt. Videre skal det søkes om tilskudd fra Repvåg Kraftlag sitt fond. Momskompensasjonsordningen er også vesentlig for finansiering av prosjektet. Måsøy kommune som anleggseier vil få momskompensasjon fortløpende.

Det er noen usikre momenter som vil påvirke prosjektets økonomi. Det ene er hva de totale kostnadene vil bli for prosjektet. I eksemplet som ligger til grunn er det tatt med noe ekstrautstyr som ikke er spillemiddelberettiget. Dersom ekstrautstyret økes, eller reduseres, vil totalkostnaden endres tilsvarende. Videre er det signaler fra prosjektgruppa om at totalkostnaden ikke er ferdig forhandlet, og kan beveges nedover. Det er positivt for prosjektet. Det andre er hvor lang mellomfinansieringsperioden blir. Dette kan variere alt fra tre til fem år, alt avhengig av når spillemidlene blir utbetalt. Det ligger i saken av man ikke med sikkerhet vet når alle spillemidlene kommer, og man sier at det kan ta inntil fem år. I denne saksutredningen er det tatt utgangspunkt i trinnvis utbetaling på ett, tre og fem år. Videre er det forutsatt at det kan ta noe tid før de tildelte midlene fra SNNs gavefond blir utbetalt, inntil et år etter investeringen er gjennomført. Det legges også til grunn av Måsøy kommune benytter seg av SNNs forslag til finansiering, med et lån pålydende totalkostnad. Lånet har avdragsfrihet i inntil fem år. Lånet nedbetales etter som prosjektet mottar midler, og nedbetalers i sin helhet ikke senere enn fem år etter at investering har funnet sted. Renter på lånet må betjenes i lånets løpetid, for tiden 4 % nom. Vi ser at Måsøy kommune vil ha litt

kostnader med prosjektet, og mest ved lang mellomfinansieringsperiode. I eksemplene under er røde tall med minus foran utbetalinger, og svarte tall uten minus foran er innbetalinger.

*Kontantstrømsoppstilling ved 5 års mellomfinansiering:*

ÅR	0	1	2	3	4	5	SUM
Tot. kostnader som er spillemiddelberettiget	-1 828 000						-1 828 000
MVA	-457 000						-457 000
Øvrig utstyr	-130 000						-130 000
MVA	-32 500						-32 500
MVA kompensasjon	489 500						489 500
Spillemidler				285 625		666 458	952 083
Mohn		500 000					500 000
SNN gavefond			500 000				500 000
Repvåg Kraftlag		100 000					100 000
							0
Lån SNN	1 958 000						1 958 000
renter		-78 320	-57 520	-39 840	-29 960		-205 640
avdrag		-520 000	-442 000	-247 000		-749 000	-1 958 000
							0
sum Kontantstrøm	0	1 680	480	-1 215	-29 960	-82 542	-111 557

Ved fem års mellomfinansieringsperiode vil Måsøy kommune har kostnader på til sammen kr 111 500,- med de forutsetningene som ligger til grunn.

*Kontantstrømsoppstilling ved 3 års mellomfinansiering:*

ÅR	0	1	2	3	4	5	SUM
Tot. kostnader som er spillemiddelberettiget	-1 828 000						-1 828 000
MVA	-457 000						-457 000
Øvrig utstyr	-130 000						-130 000
MVA	-32 500						-32 500
MVA kompensasjon	489 500						489 500
Spillemidler			285 625	666 458			952 083
Mohn	500 000						500 000
SNN gavefond		500 000					500 000
Repvåg Kraftlag	100 000						100 000
							0
Lån SNN	1 358 000						1 358 000
renter		-54 320	-36 520	-26 520	0		-117 360
avdrag		-445 000	-250 000	-663 000		0	-1 358 000
							0
sum Kontantstrøm	0	680	-895	-23 062	0	0	-23 277

Ved tre års mellomfinansieringsperiode vil Måsøy kommunes kostnader være nede i kr 23 000,-, med de samme forutsetninger som over.

Felles for begge er at dersom man får økt ekstern finansiering, og/eller kostnadene går ytterligere ned, vil kostnadene for Måsøy kommune blir lavere. Prosjektleder jobber kontinuerlig for å få prosjektets finansiering så gunstig som mulig.

Rådmannen har vurdert hvordan man kan organisere dette prosjektet til det beste for alle. Dersom Måsøy kommune overtar dekket, og leier det ut til Havøysund Idrettslag, vil man ha den store fordelene med at momsrefusjonen kommer fortløpende. Rådmannen anbefaler derfor at Måsøy kommune kjøper dekker fra Havøysund Idrettslag for kr 1,-, og leier det ut kostnadsfritt i 30 år til Havøysund Idrettslag som også har ansvaret for vedlikehold, praktisk og økonomisk, samt at Havøysund Idrettslag har opsjon på kjøp av dekket til kr 1,-.

**Etatssjefens/rådmannens vurdering** (også personal- og økonomiske konsekvenser):

**Vedlegg:**

Havøysund 16.09.2013



Paul Evers  
Rådmann



Lill Torbjørg Leirbakken  
Økonomisjef

**SØKNAD OM ENTLEDIGELSE FRA POLITISKE VERV**

---

Saksbehandler: Paul Evers  
Arkivsaksnr.: 13/770

---

Arkiv: 033

**Saksnr.:** Utvalg  
58/13 Kommunestyret

**Møtedato**  
23.09.2013

**Innstilling:**

**Dokumenter:**

**Innledning:**

**Saksutredning:**

**SAKEN ER IKKE FERDIG UTREDET. VIL BLI ETTERSENDT.**

***Etatssjefens/rådmannens vurdering*** (også personal- og økonomiske konsekvenser):

**Vedlegg:**

Paul Evers  
rådmann

**ORGANISERING OMSTILLINGS OG NYSKAPNING SARBEID**

Saksbehandler: Anne Karin Olli  
 Arkivsaksnr.: 13/777

Arkiv: U01

**Saksnr.:** Utvalg  
 59/13 Kommunestyret

**Møtedato**  
 23.09.2013

**Interimstyrets innstilling:**

1. Omstillingsarbeidet i Måsøy kommune organiseres i et kommunalt foretak (KF) med virkning fra 01.11.13.
2. Vedlagte forslag til vedtekter for «Måsøy i Vekst»- godkjennes.
3. Ansvaret for forvaltning av næringsfondets konto overføres fra næringsfondet til «Måsøy i vekst KF». Næringsfondet nedlegges fra samme dato.
4. Som styre i «Måsøy i Vekst» KF velges følgende:

**Dokumenter:**

- Saksutredning og vedtak i kommunestyresak 29/13
- Referat interimstyremøte omstillingsstyret 29.august 2013

**Innledning:**

Måsøy kommune har vært omstillingskommune fra og med inneværende år. Igangsettingen av omstillingsarbeidet har gått noe tregere enn man hadde planlagt, men det skyldes liten kapasitet i administrasjonen, og lederbytter i kommunen.

Kommunestyret vedtok på sitt møte 13.06.13 å nedsette et interimsstyre for omstillingsarbeidet. Interimsstyret fikk følgende mandat for sitt arbeid:

1. Sørge for å klargjøre alle planer for omstillingen
2. Sørge for å foreslå en permanent organiseringsmodell for omstillingsarbeidet
3. Bidra til å forankre omstillingsarbeidet i næringsliv og samfunnet for øvrig.

Det forutsettes videre at interimsstyret innstiller direkte til kommunestyret.

Interimsstyret besluttet å klargjøre organiseringsmodell for omstillingsarbeidet til kommunestyret 23.september.

**Saksutredning:*****Mulige organisasjonsformer***

Organiseringen av omstillingsarbeidet kan gjøres på flere måter. Dette kan være:



1. Som en del av kommunen
2. I et kommunalt foretak
3. Lokalt partnerskap
4. Regional partnerskap/interkommunalt samarbeid

Nedenfor er en oversikt over hvordan andre kommuner i Finnmark har organisert sitt omstillingsarbeid:

Kommune	Organisasjonsform
Kautokeino	Kommunalt foretak
Vardø	Kommunalt foretak
Hasvik	Kommunalt foretak
Berlevåg	En del av kommunen
Båtsfjord	En del av kommunen, men har kjøpt alle sekretariatstjenester hos Båtsfjord Næringshage.
Lebesby	En del av kommunen
Gamvik	Kommunalt foretak
Loppa	En del av kommunen, men har kjøpt tjenester av Origo.
Nordkapp	Ikke avklart <sup>1</sup>

Som det fremgår så er det modell 1 og 2 som går igjen i de ulike kommunene. Båtsfjord kommune har hatt noe som ligner på modell 3.

#### Modell 1: En del av kommunen

Beskrivelse	Kommunen har en avdeling som arbeider med omstillings og næringsutvikling. Kommunestyret er ansvarlig for arbeidet og medarbeiderne tilknyttes sentraladministrasjonen. Rådmann er øverste administrativ leder.
Styrke	<ul style="list-style-type: none"> <li>▪ Tett integrering av næringsutviklingsarbeidet og andre satsingsområder i kommuneplanen.</li> <li>▪ Politiske beslutninger kan implementeres direkte, og raskere.</li> </ul>
Svakhet	<ul style="list-style-type: none"> <li>▪ Arbeidsmåter og partnerskap mellom kommune, næringsliv og andre utviklingsaktører kan svekkes</li> <li>▪ Næringslivs-/forretningsorientering kan svekkes</li> <li>▪ Svekket eierskap til utviklingsarbeidet utenfor det politiske og administrative miljøet i kommunen</li> <li>▪ En del av ressursene kan kanaliseres inn i ordinær drift av kommunen.</li> </ul>

#### Modell 2: Kommunalt foretak

Beskrivelse	Arbeidet organiseres i et KF med eget styre og planer/budsjett godkjent av kommunestyret. Foretaket har egen administrasjon
Styrke	<ul style="list-style-type: none"> <li>▪ Vil muliggjøre fortsatt sterk fokusering på utvalgte fokusområder</li> <li>▪ Forsterking av partnerskapstankegangen</li> <li>▪ Profesjonalisering av næringsutviklingsarbeidet</li> <li>▪ Mulighet til å fokusere bare på utviklingsarbeidet</li> </ul>



	<ul style="list-style-type: none"> <li>▪ Større fleksibilitet i kontant med interessenter og næringsliv</li> </ul>
Svakhet	<ul style="list-style-type: none"> <li>▪ Kan svekke helheten i kommunens utviklingsarbeid - samspill og koordinering mot øvrige satsingsområder i kommuneplanen</li> <li>▪ Kan representere en forfordeling av næringsutviklingsarbeidet i forhold til andre flaskehalser og satsingsområder</li> </ul>

### Model. 3: Lokalt partnerskap/eksternt næringsutviklingsselskap

Beskrivelse	<p>Samhandlingsmønster og partnerskap fra omstillingsarbeidet løftes over i et eget selskap. Dette selskapet vil da eies av kommunen og lokalt næringsliv i samarbeid.</p> <p>SIVA og eventuelt andre kan komme inn dersom en avdekker aktører/markedsmuligheter som kan danne grunnlag for å etablere en næringshage.</p>
Styrke	<ul style="list-style-type: none"> <li>▪ Videreføring og forsterking av partnerskapstankegangen</li> <li>▪ Lokalt næringsliv vil måtte forplikte seg vesentlig mer enn i dag</li> <li>▪ Ytterligere profesjonalisering av næringsutviklingsarbeidet</li> <li>▪ Aksjeselskapet kan danne basisen for en næringshage</li> <li>▪ En høy aktivitet innen næringsarbeidet videreføres</li> </ul>
Svakhet	<ul style="list-style-type: none"> <li>▪ Kan svekke helheten i kommunens utviklingsarbeid - samspill og koordinering mot øvrige satsingsområder i kommuneplanen</li> <li>▪ Kan representere en forfordeling av næringsutviklingsarbeidet i forhold til andre flaskehalser og satsingsområder i kommunen</li> <li>▪ Dersom etablering en næringshage blir kjerneaktiviteten for utviklingsselskapet vil det overordnede utviklingsarbeidet for en tid kunne bli nedprioritert</li> </ul>

### Modell. 4: Regionalt partnerskap

Beskrivelse	<p>Måsøy kommune igangsetter samarbeidsprosjekt/knytter seg til omkringliggende kommuner og næringsliv, eventuelt gjennom et regionalt utviklingsselskap. Nordkapp er også omstillingskommune, og kan være en aktuell partnerkommune.</p>
Styrke	<ul style="list-style-type: none"> <li>▪ Fokus på de mulighetene regionen har</li> <li>▪ Innovasjon Norge, SIVA, departement mv. ivrer for regionale flere regionale løsninger innen næringsutvikling</li> <li>▪ En høy aktivitet innen næringsarbeidet videreføres, men da basert på de regionale fortrinnene</li> </ul>
Svakhet	<ul style="list-style-type: none"> <li>▪ Kan redusere opplevd ambisjon, nærhet og eierskap til utviklingsarbeidet i Måsøy-samfunnet</li> <li>▪ Mulig større fokus på regionens muligheter framfor Måsøy kommunes behov</li> <li>▪ Tungt å etablere og tungt å drive. Politisk hestehandel i stedet for profesjonelt næringsarbeid</li> </ul>



**Ordførerens vurdering** (også personal- og økonomiske konsekvenser):

Interimsstyret ønsker at omstillingsarbeidet i kommunen skal ha rom for å arbeide offensivt, og kunne snu seg fort for å kunne betjene eksterne aktører og næringslivet i kommunene. Man mener at dersom arbeidet blir en del av den kommunale organisering, så kan man risikere at ressurser fra omstillingsarbeidet blir dratt inn i ordinær kommunal drift.

Interimsstyret mener man bør ha omstillingsarbeidet i en egen organisasjon utenfor kommunen. Man vurderer at kommunalt foretak er den beste modellen, da det er god kommunal forankring, og er en velprøvd organisasjonsform. Måsøy kommune er ikke ukjent med etablering av kommunalt foretak som organisasjonsform

Nå er ikke interimsstyret av noe prinsipiell oppfatning om at et kommunalt foretak i seg selv er løsningen på alle utfordringer i forhold til organisering av det kommunale nærings- og omstillingsarbeidet. I praksis vil det være slik i en liten kommune som Måsøy med små administrative ressurser til næringsutvikling at man er avhengig av et tett samarbeid med sentrale aktører innenfor både kommuneledelse og øvrig kommunal administrasjon uavhengig av organisasjonsform.

På overordnet nivå vil interimsstyret likevel framheve en del positive elementer med en KF organisering:

- Bedre fokus på omstilling gjennom en klarere avgrensning av mandat til styret. Man skal ikke jobbe litt med alt.
- I utgangspunktet et mer selvgående system (forutsatt et aktivt og engasjert styre og daglig ledelse) der man har "alle fullmakter" innen det formålsområde selskapet er opprettet for.
- Muligheter for avbyråkratisering av en del avgjørelser – "tettere på kunden".

Ovennevnte betyr ikke at man mister all politisk kontroll. Styret i KF 'et kan når som helst byttes ut av kommunestyret dersom det ikke forholder seg til de føringer som er lagt fra kommunens øverste organ. Både økonomiske rammer og organisatoriske fullmakter til foretaket gis av kommunestyret gjennom henholdsvis årlige budsjettvedtak og fastsetting av vedtekter for foretaket. I tillegg skal kommunestyret behandle årlige handlingsplaner for foretaket, i tillegg til regnskap og årsberetning.

For Måsøy kommune er det fortsatt slik at kommunen, fullt og helt, hefter for foretakets forpliktelser i den grad det ikke er i stand til å betjene disse selv. Det opprettes eget budsjett med detaljkonti og eget regnskap for foretaket og det må fastsettes egen revisor. Foretaket skal ikke ta opp lån, til sitt arbeid.

Interimsstyret ser for seg at foretaket kjøper regnskapstjenester av Måsøy kommune v/økonomiavdelingen og at regnskapet revideres av VEFIK. Med mindre foretaket selv ønsker noe annet, vil det være naturlig at det kommunale foretaket lokaliseres i kommunalt bygg og betaler husleie til kommunen. Det kan også inngås avtaler med kommunen om utføring av diverse tjenester som foretaket har behov for.

Interimsstyret har laget et utkast til vedtekter for foretaket. Når det gjelder navn på foretaket så må kommunenavnet være med i navnet. Det betyr at «Måsøy» må være med i navnet.

## Økonomi og personell

Det nye foretaket vil ha faste inntekter i form av omstillingsmidlene fra Finnmark fylkeskommune, samt kommunens egenandel til omstillingsarbeidet. Foretaket vil da de neste 3 årene (med mulighet for 2 års forlengelse) ha faste inntekt på kr 3,65 millioner kroner. Dette skal dekke personellkostnader, egenandel i prosjekter, samt direkte tilskudd til næring. Foretaket bør ha ansatt (e) som skal stå for driften av foretaket, og følge opp omstillingsarbeidet.

### Vedlegg:

1. Vedtekter Måsøy i vekst KF

  
Anne Karin Olli  
ordfører

<sup>1</sup> Nordkapp kommune skal avklare organisering av omstillingsarbeidet i løpet av oktober 2013

## VEDTEKTER FOR

# MÅSØY I VEKST KF

(vedtatt av Måsøy kommunestyre 23.09.13)

### § 1 Firma

Måsøy i Vekst KF er et kommunalt foretak som er opprettet med hjemmel i kommunelovens kap. 11.

### § 2 Rettslig status

Måsøy i Vekst KF er ikke et eget rettssubjekt, og arbeidsgiveransvaret tilligger Måsøy kommune som eier. Virksomheten skal registreres i Foretaksregisteret.

### § 3 Kontorkommune

Foretaket er registrert i Havøysund i Måsøy kommune.

### § 4 Formål og ansvarsområde

Måsøy i Vekst KF skal være kommunens organisatoriske instrument i gjennomføringen av arbeidet med næringsmessig utvikling og nyskapning.

Foretaket skal sikre, utvikle og skape arbeidsplasser i Måsøy kommune.

Måsøy i Vekst KF skal etter nærmere avtale og på vegne av Måsøy kommune utføre generell veiledning/rådgivning til næringslivet og etablerere, samt ivareta søknader i henhold til prioriteringer i planer for foretaket.

### § 5 Ansvar for eier

Måsøy kommunestyre er øverste ansvarlige organ og fastsetter og bevilger den årlige økonomiske ramme for nyskapings- og omstillingsarbeidet.

### § 6 Styret. Valg og funksjonstid

Styret i Måsøy i Vekst KF, inkludert styrets leder og nestleder, velges av kommunestyret. Styret skal bestå av 5 medlemmer. Ordfører, rådmann er observatører i styret med tale og forslagsrett. Innovasjon Norge og Finnmark fylkeskommune kan også møte med observatører i foretaket så lenge kommunen er omstillingskommune.

### § 7 Representasjon

Styret representerer Måsøy i Vekst KF utad, og kan innenfor Måsøy i Vekst KF's formål og ansvarsområde inngå avtaler på Måsøy kommunes vegne.

Måsøy i Vekst KF forpliktes ved underskrift av daglig leder i forening med omstillingsstyrets leder eller av daglig leder alene etter nærmere bestemmelse gitt av omstillingsstyret.

I saker som etter denne vedtekten, eller etter særlig beslutning av styret faller inn under daglig leders myndighetsområde, representeres Måsøy i Vekst KF utad av daglig leder. I slike tilfeller forpliktes Måsøy i Vekst KF ved underskrift av daglig leder alene.

### **§ 8 Styrets myndighet**

Måsøy i Vekst KF ledes av et styre som har myndighet til å treffe avgjørelse i alle saker som gjelder foretaket og dets virksomhet. Styret påser at virksomheten drives i samsvar med foretakets formål, vedtekter, kommunens økonomiplan og årsbudsjett og andre vedtak eller retningslinjer fastsatt av kommunen.

Styrets myndighet omfatter også opprettelse og nedleggelse av stillinger. Styret tilsetter daglig leder, og har ellers myndighet til å treffe avgjørelser i alle personalsaker. Denne myndighet kan styret delegerer til daglig leder. Denne myndigheten må ikke utøves i motstrid med personal- og arbeidsreglementet for Måsøy kommune.

Styret skal føre løpende tilsyn med virksomheten og har ansvar for at pålagte oppgaver utføres i henhold til lov, forskrifter og eventuelle pålegg. Styret sørger for at saker som skal behandles i kommunestyret er tilstrekkelig forberedt, og at disse sakene fremlegges gjennom rådmannen.

Styret skal føre tilsyn med daglig leders utøvelse av sitt lederskap av virksomheten.

### **§ 9 Styremøter**

Styrets møter sammenkalles og ledes av styrets leder. Medlem av styret og daglig leder kan kreve at styret sammenkalles. Styret er beslutningsdyktig når minst halvparten av styrets medlemmer er til stede, hvori inkludert styrets leder eller nestleder.

Styrets møter holdes som hovedregel for åpne dører. Kommunelovens bestemmelser om habilitet skal følges ved behandling av saker i styret. Tilsvarende gjelder offentlighetslovens og forvaltningslovens bestemmelser.

Det skal føres protokoll fra styremøtene, som skal undertegnes av samtlige møtende styremedlemmer. Styremedlem eller daglig leder som er uenig i styrets beslutning, kan kreve å få sin oppfatning innført i protokollen.

### **§ 10 Daglig leder**

Daglig leder ansettes av styret. Daglig leder forestår den daglige ledelse av Måsøy i Vekst KF. Daglig leder er direkte underlagt styret og skal følge de retningslinjer og pålegg som styret gir.

Daglig leder har ansvar for at arbeidsoppgavene utføres i overensstemmelse med gjeldende bestemmelser og i henhold til de vedtak som er fattet av styret. Den daglige ledelsen omfatter ikke saker som etter foretakets forhold er av uvanlig art eller av stor betydning. Slike saker kan daglig leder bare avgjøre om styret i det enkelte tilfelle har gitt vedkommende myndighet til det eller styrets beslutning ikke kan avventes uten vesentlig ulempe for foretaket eller for kommunen som helhet. Styret skal i så fall snarest mulig underrettes om saken.

Daglig leder skal holde styret orientert om alle forhold av betydning for virksomheten, og om økonomi- og personalforhold. Daglig leder skal rapportere til styret på en slik måte og så ofte som situasjonen betinger og styret for øvrig måtte bestemme.

### **§ 11 Regnskapsavslutning og revisjon**

Revisjonen av Måsøy i Vekst KF's regnskaper forestås av samme instans som Måsøy kommune.

Årsregnskapet avlegges etter regnskapslovens regler, med de tilpasninger som følger av lov av 25. september 1992 nr. 107 om kommuner og fylkeskommuner og forskrifter gitt i medhold av denne loven, herunder forskrift av 24. august 2006 nr 1033 om særbudsjett, særregnskap og årsberetning for kommunale og fylkeskommunale foretak.

Årsregnskapet skal være avlagt innen 15. februar påfølgende år, og skal være revidert innen 15. mars.

### **§ 12 Forholdet til kommunens rådmann**

Innenfor styrets myndighetsområde har Måsøy kommunes rådmann ingen instruksjons- eller omgjøringsmyndighet overfor styret og daglig leder. Kommunens rådmann kan likevel instruere foretakets ledelse om at iverksettelse av en sak skal utsettes til Måsøy kommunestyre har behandlet saken.

### **§ 13 Øvrige bestemmelser**

Disse vedtektene trer i kraft fra 01.11.13. For øvrig gjelder den til enhver tid gjeldende kommunelov.

**OMSTILLINGS OG NYSKAPINGSARBEID - BUDSJETT 2013**

---

Saksbehandler: Anne Karin Olli  
Arkivsaksnr.: 13/778

---

Arkiv: 151

**Saksnr.: Utvalg**  
60/13 Kommunestyret

**Møtedato**  
23.09.2013

**Interimstyrets innstilling:**

Kommunestyret i vedtar det framlagte budsjett 2013 for omstillings- og nyskappingsarbeid i Måsøy kommune.

Prosjektansvarlig (rådmannen) sender Finnmark fylkeskommune anmodning om utbetaling av vedtatt tilskudd for 2013 i henhold til avtale mellom MK og FFK.

**Dokumenter:**

1. Avtale Måsøy kommune og Finnmark fylkeskommune
2. Måsøy kommune budsjett 2013

**Innledning:**

Måsøy kommune fikk status som omstillings- og nyskappingskommune fra 1.1.2013., og i august 2013 signerte Måsøy kommune (MK) ved ordfører og Finnmark fylkeskommene (FFK) ved nærings sjef ”Avtale om påfyll av fond for utviklings- og nyskappingsarbeid for 2013 mellom Måsøy kommune og Finnmark fylkeskommune”.

**Saksutredning:**

Vilkår for avtalen forutsetter blant annet at strategiplan for prosjektperioden og handlingsprogram med budsjett for 2013 legges til grunn for utviklingsarbeidet. Kommunen skal fra 2014 stille med en egenkapital på **kr 650 000**. Denne skal stilles til disposisjon for gjennomføring av arbeidet på lik linje som tilskuddet fra FFK.

Ved anmodning om utbetaling av tilskuddet må det vises til budsjett, og det må lages en bevilgningssak i næringsfondsstyret (eventuelt omstillingsstyret) til planlegging av omstillingsarbeidet.

Det må legges ved en bekreftelse på at vilkår i avtale mellom MK og FFK er oppfylt. Anmodningen må også inneholde en oversikt over tilsagn (næringsfond) som er gitt i 2013.

Det er lagt inn et nytt ansvarsområde i Måsøy kommunes budsjett som i dag heter omstillingsmidler. (Navn vil eventuelt endres når organisering er vedtatt). Posten inkluderer tidligere næringsfond (ansvar 1700).

Interimstyret for omstillings- og nyskappingsarbeid foreslår følgende budsjett for 2013:

**Ansvar: 1515 Omstillingsmidler****Funksjon: 325 Tilrettelegging og bistand for næring**

10100	Fastlønn	kr	187 000
10500	Lønn annen	kr	30 000
10830	Møtegodtgjørelse	kr	10 000
10840	Ref tapt arbeidsfortjeneste	kr	10 000
10900	Pensjonsinnskudd KLP	kr	37 000
11000	Kontormateriell	kr	2 000
11170	Beverting møter utvalg	kr	5 000
11270	Utgiftsdekning	kr	25 000
11330	Telefon / telefaks	kr	3 000
11410	Representasjon	kr	10 000
11500	Opplæring / kurs	kr	15 000
11600	Skyss- og kostgodtgjørelse	kr	35 000
11710	Transportutgifter	kr	15 000
12700	Konsulenttjenester	kr	250 000
14710	Tilskudd til næringsformål	kr	550 000
17290	Komp mva	kr	- 50 000
SUM		kr	1 135 000
17300	Fylkeskommunale refusjoner	kr	- 3 000 000
18920	Overføring fra andre (Innovasjon Norge)	kr	- 75 000
15500	Avsetning til budne driftsfond (omstilling)	kr	1 940 000

**Ordførers vurdering** (også personal- og økonomiske konsekvenser):

Ordfører anbefaler kommunestyret å vedta det framlagte budsjett for nyskapings- og omstillingsarbeidet i 2013.

**Vedlegg:**

  
Anne Karin Olli  
ordfører



**REFERATSAKER KOMMUNESTYREMØTE 23.09.13**

---

Saksbehandler: Lill-Iren Sjursen  
Arkivsaksnr.: 13/779

---

Arkiv: 033

**Saksnr.: Utvalg**  
61/13 Kommunestyret

**Møtedato**  
23.09.2013

**Innstilling:**

Referatsakene tas til orientering.

**Dokumenter:**

1. Valg av tilbyder – Strategisk utviklingsanalyse Måsøy kommune - jnr. 12/567
2. Tufjord vannverk – jnr. 12/11
3. Regnskap avløpsanlegg Dalveien/Nordregate – jnr. 12/16

**Innledning:**

**Saksutredning:**

**Etatssjefens/rådmannens vurdering** (også personal- og økonomiske konsekvenser):

**Vedlegg:**

Havøysund, 17.09.13



Paul Evers  
Rådmann

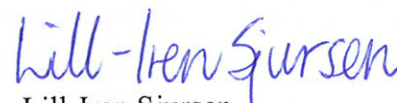

Lill-Iren Sjursen  
Lill-Iren Sjursen  
Kontorfaglært



Havøysund, 12.09.2013

I følge liste

<i>vår ref.</i> 12/567/3293	<i>arkivkode</i> /U01/	<i>deres ref.</i>
<i>saksbehandler</i> FSK/ORD	<i>direkte telefon/telefaks</i> 78424013/78424001	<i>e-postadresse</i> ord@masoy.kommune.no

## VALG AV TILBYDER - STRATEGISK UTVIKLINGSANALYSE MÅSØY KOMMUNE

Måsøy kommune ved interimstyret for omstillings- og nyskappingsarbeid behandlet den 9. september 2013 valg av leverandør til utførelse av strategisk utviklingsanalyse for Måsøy kommune.

Det forelå tilbud fra følgende selskap:

1. Noodt & Reiding AS
2. Bedriftskompetanse AS
3. Kreativ Industri AS

Måsøy kommune ba om at det tas utgangspunkt i Innovasjons Norges veileder for prosjektgjennomføring. Alle tre tilbydere legger dette til grunn når de beskriver formål og gjennomføring.

Alle selskapene har i sine tilbud dokumentert erfaring i utføring av tilsvarende oppdrag samt solid og bred kompetanse hos medarbeiderne som skal utføre oppdraget. Kreativ Industri beskriver metodikk, prosess og rapportering på en mer utfyllende måte.

Prismessig vurderes selskapene som like.

Styret vedtok å tilby Kreativ Industri oppdraget på bakgrunn av en grundigere beskrivelse av metodikk, prosess og rapportering.

Vi gjør oppmerksom på klageadgangen. Eventuell klage bes sendt snarest og må være mottatt oppdragsgiver seneste fredag 20.9.2013

**Formannskapskontoret**

Med hilsen



Anne Karin Olli

Ordfører/ styreleder interimstyret for omstillings- og nyskapings arbeid i Måsøy kommune

Noodt & Reiding AS, Storlett  
Bedriftskompetanse, Hammerfest  
Kreativ Industri, Alta



# NOTAT

26 AUG 2013

**Til:** Formannskapet  
**Kopi til:** Teknisk komite  
**Fra:** Geir H. Leite  
**Dato:** 26.08.2013

*Vår ref.*  
12/11/3104

*Arkivkode*  
/M10/

*Avd/Saksb.*  
TEK/GLE

*Deres ref.*

## BRØNNBORING ROLVSØY

Etter at vi tidlig i august fant ut at vannledningene i Tufjord er så godt som tette, har jeg arbeidet med å få gjennomført boring av flere grunnvannsbrønner, og hadde i forrige uke avtale med Nordnorsk Brønnboring AS om boring på Rolvsøy inneværende uke, fra tirsdag 27. til lørdag 31. august 2013. Jeg hadde avtale med Nor Lines Havøysund på transport av maskiner og utstyr fra Havøysund mandag/tirsdag og retur lørdag. Jeg hadde fått skriftlig tilbud på kr. 81 000,- ekskl. mva for transporten tur/retur.

Fredag 23. august 2013 kl. 14.57 fikk jeg følgende mail fra Nor Lines:

Hei Geir!

Må beklage så meget. Vi har fått opplyst feil pris fra rederi.  
Etter gjennomgang har de kommet med ny pris. Ellers samme betingelser.

### Utstyr som skal transporteres:

Borerigg	Bredde 2,5 m Lengde 6 m Høyde 2 m Vekt 14 t
Kompressor	Bredde 2,55 m Lengde 6 m Høyde 3 m Vekt 10 t
Lastebil	Bredde 2,4 m Lengde 7 m Høyde 3 m Vekt 14 t
Rørbunt	Lengde 6 m
Lastebil	11 meter lang og 15 tonn.

Tur – Havøysund // Tufjord: NOK 81.000,- + mva

Retur – Tufjord // Havøysund: NOK 50.000,- + mva (rabatt på returen – betinger frakten til Tufjord).

MS Nordvær kan gjøre jobben natt til søndag 25/8 ca. kl. 02.00 til Tufjord.

Grunnet MS Nordjarl sitt verkstedsopphold, har vi MS Nordvåg som erstatningsbåt – hun har dessverre ikke utstyr til å løfte lastebilene om bord.

Derfor blir første mulighet for retur MS Nordkinn søndag 8. sept.

Vennligst bekreft på mail om du fortsatt vil ha oppdraget.

MVH

Jan-Harald Lyder

Med transport til Rolvsøy søndag 25. august var svært vanskelig, da entreprenøren hadde lagt opp sin transport til Havøysund med henblikk på uttransport mandag kveld/tirsdag. Dette kunne vi imidlertid ha løst, problemet er returtransporten. Arbeidet på Rolvsøy tar 4 – 5 dager og da kan ikke utstyret bli stående på Rolvsøy frem til 8. september. Dette vil påføre entreprenøren store tap, i form av stopp i arbeidene på andre prosjekter. Entreprenøren må derfor omprioritere sine arbeider og velger å dra til Øst - Finnmark for å gjennomføre flere oppdrag der. Dette vil pågå til over midten av september og følgelig kan ikke NNBB kunne starte på Rolvsøy før i uke 39, - 23. september 2013.

I tillegg til at Nor Lines går tilbake på avtalte transportdatoer, går de også tilbake på avtalt transportpris. Avtalt tur/returpris kr. 81 000,- ekskl. mva, endrer de nå til en enveispris. Som kompensasjon på dette gir de riktignok rabatt på returprisen, men likevel er dette en økning på kr. 50 000,- ekskl. mva. Dette har jeg enda ikke akseptert, og vil forhandle videre med ekspeditøren.

Vårt problem er at det ikke er flaut med båter i området som har nødvendig krankapasitet på over 15 tonn. Vi er prisgitt den som går i rute her nord og da er det de som setter premissene. Jeg arbeider for at vi skal få gjennomført boring i Tufjord i løpet av september og at vi skal ha nok vann på nettet i løpet av oktober. Så får vi krysse fingrene for at vi finner tilstrekkelig vann når vi setter i gang....

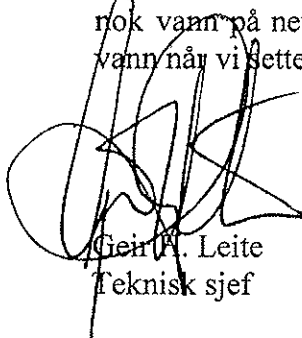

Geir A. Leite  
Teknisk sjef





# NOTAT

**Til:** Formannskapet  
**Kopi til:** Teknisk komite  
**Fra:** Geir H. Leite  
**Dato:** 06.09.2013

*Vår ref.*  
12/11/3230

*Arkivkode*  
/M10/

*Avd/Saksb.*  
TEK/GLE

*Deres ref.*

## BRØNNBORING ROLVSØY

Etter at vi tidlig i august fant ut at vannledningene i Tuffjord er så godt som tette, har jeg arbeidet med å få gjennomført boring av flere grunnvannsbrønner, og hadde i forrige uke avtale med Nordnorsk Brønnboring AS om boring på Rolvsøy inneværende uke, fra tirsdag 27. til lørdag 31. august 2013. Jeg hadde avtale med Nor Lines Havøysund på transport av maskiner og utstyr fra Havøysund mandag/tirsdag og retur lørdag. Jeg hadde fått skriftlig tilbud på kr. 81 000,- ekskl. mva for transporten tur/retur.

Fredag 23. august 2013 kl. 14.57 fikk jeg følgende mail fra Nor Lines:

*Må beklage så meget. Vi har fått opplyst feil pris fra rederi.  
Etter gjennomgang har de kommet med ny pris. Ellers samme betingelser.*

*Utstyr som skal transporteres:*

*Borerigg           Bredde 2,5 m Lengde 6 m Høyde 2 m Vekt 14 t*  
*Kompressor    Bredde 2,55 m Lengde 6 m Høyde 3 m Vekt 10 t*  
*Lastebil         Bredde 2,4 m Lengde 7 m Høyde 3 m Vekt 14 t*  
*Rørbunt         Lengde 6 m*  
*Lastebil         11 meter lang og 15 tonn.*

*Tur – Havøysund // Tuffjord: NOK 81.000,- + mva*

*Retur – Tuffjord // Havøysund: NOK 50.000,- + mva (rabatt på returen – betinger frakten til Tuffjord).*

*MS Nordvær kan gjøre jobben natt til søndag 25/8 ca. kl. 02.00 til Tuffjord.*

*Grunnet MS Nordjarl sitt verkstedsopphold, har vi MS Nordvåg som erstatningsbåt – hun har dessverre ikke utstyr til å løfte lastebilene om bord.*

*Derfor blir første mulighet for retur MS Nordkinn søndag 8. sept.*

*Vennligst bekreft på mail om du fortsatt vil ha oppdraget.*

Med returtransport fra Rolvsøy først 8. september kunne vi ikke reise ut 25. august, fordi det da ville ha påløpt utgifter for ventetid fra entreprenøren med kr. 44 640,- ekskl. mva pr. døgn i 7 døgn. Vi valgte derfor å utsette arbeidene og ble enig med entreprenøren om oppstart 23. september, med retur etter 4 – 6 dager, altså 27. – 28. september.

Jeg tok derfor igjen kontakt med Nor Lines for å få satt opp transport, og fikk da 3 alternative tilbud på transport:

1. Bruk av MS Sørøy kr. 106 480,- ekskl. mva

Utreise fredag 20. september – retur fredag 27. september

Pga. andre oppdrag og reise har ikke entreprenøren anledning til å være i Havøysund fredag 20. september. På forespørsel om endring av utreise til søndag 22. september fikk vi en økning av prisen til kr. 137 250,- ekskl. mva tur/retur. Fredag 6. september fikk vi så melding om at Boreal ikke kunne gjennomføre transporten på søndag pga. mannskapsmangel. Følgelig kan vi ikke bruke Boreal og MS Sørøy.

2. Bruk av landgangsfartøy kr. 147 000,- ekskl. mva

Utreise tirsdag 24. september – retur mellom 30. september og 5. oktober

Dette betyr at en ikke er sikret retur når arbeidene er ferdige og at en dermed kan få utgifter til ventetid.

3. Bruk av Nor Lines MS Norkinn kr. 131 000,- ekskl. mva

Utreise lørdag 21. eller mandag 23. september – retur lørdag 28. eller mandag 30. september. Dette alternativet kunne vi ha brukt, men 6. september får vi beskjed om at de ikke kan gjennomføre utreise 23. september pga. verkstedopphold på båten. Følgelig kan en nå ikke bruke denne båten heller da vi ikke kommer oss ut når vi har avtalt oppstart med entreprenøren.

Entreprenøren Nordnorsk Brønnboring AS har mange oppdrag og transport mellom de forskjellige borestedene er vesentlig for hans effektivitet. Det er derfor viktig at vi får transport når entreprenøren har anledning til å ta dette oppdraget. Vi må derfor se pm vi kan kombinere bruk av 2 av disse alternativene for å få utført oppdraget. I samarbeid med Nor Lines arbeider vi nå for å finne en løsning.

Fredag 6. september hadde vi et telefonmøte med ledelsen i Fjordlaks AS og Tufjordbruket AS og gjennomgikk situasjonen. Tufjordbruket har et behov for 80 – 100 m<sup>3</sup> til sin virksomhet, men utreder andre løsninger om vi ikke skulle finne nødvendige mengder. Ut fra normale normer for forbruk til private skulle 35 m<sup>3</sup> pr. døgn være tilstrekkelig i Tufjord. Dette betyr at vi må ha 120 – 130 m<sup>3</sup> for å dekke hele døgnbehovet. Fjordlaks er inneforstått med at kommunen ikke kan investere mer på vann i Tufjord og vil om det arbeidet vi nå gjennomfører ikke gir nødvendig vannmengde, selv forsøke å finne alternative løsninger.

Kostnadene for boring og legging av vannrør og kabler, ser ut til å ligge på om lag kr. 1 000 000,- ekskl. mva. Ut over dette har vi om lag kr. 500 000 i reserve fra bevilgningen som ble gitt 11. juni 2013.



Geir H. Leite  
Teknisk sjef





# NOTAT

**Til:** Ordfører  
**Kopi til:** Rådmannen  
**Fra:** Geir H. Leite  
**Dato:** 18.09.2013

<i>Vår ref.</i>	<i>Arkivkode</i>	<i>Avd/Saksb.</i>	<i>Deres ref.</i>
12/16/3363	144/M40/	TEK/GLE	

## REGNSKAP DALVEIEN/NORDREGATA KOMMUNESTYRESAK 70/12-24.10.2012

Jeg viser til skriv fra Måsøy SP av 2. september 2013

I gjennomføringen av arbeidene på VA anlegget i Nordre gate og Dalveien ba teknisk sjef som byggeleder entreprenøren månedlig legge frem oversikt over hvor mye masser som ble tilført anlegget, og at dette skulle dokumenteres. Slik oversikt fikk vi kun to ganger, til tross for månedlige purringer. Ved overleveringen hadde jeg fått dokumentert tilført 5 532 m<sup>3</sup> pukk.

Ved overleveringen er det vanlig å holde tilbake et beløp tilsvarende gjenstående arbeider, og i dette tilfelle var det kun FDV dokumentasjonen som gjensto og da ble det holdt tilbake kr. 50 000,- ekskl. mva, da dette var priset til kr. 40 000,- ekskl. mva i anbudet.

Da gjennomgang av anbudet ble foretatt hadde mengden pukk øket til 6 866 m<sup>3</sup>, og senere, da endelig slutfaktura forelå var mengdene steget til 8 105 m<sup>3</sup>. Dette kunne de imidlertid ikke dokumentere, verken med registrerte lass kjørt fra lager til anlegget, eller med kvittering for innkjøp eller transport av massene. Entreprenøren dokumenterte forbruket av masser ut fra beregnet forbruk pr. m x antall meter grøft. Dette er en måte som brukes i noen tilfeller, men her hadde vi bedt om dokumentasjon på tilført masser fortløpende.

Etter en del korrespondanse frem og tilbake ble det første kravet på 6 866 m<sup>3</sup> akseptert av oss, og vi sa oss villig til å utbetale slutfaktura når vi mottok kreditnota på det mellomstående kr. 681 450,- ekskl. mva. I tillegg ble kr. 50 000,- holdt tilbake i påvente av FDV dokumentasjon. Til tross for flere purringer har vi enda ikke mottatt FDV dokumentasjonen.

Prosjektet er som investeringsprosjekt avsluttet. Kommunen har akseptert overleveringen, alt med unntak for FDV var i orden i hht. kontrakt og de endringer som det tidligere er orientert om. Det er en helt normal prosess å overta et prosjekt når det er tilnærmet ferdig, og så holde tilbake et beløp for dekning av gjenstående arbeider.

Teknisk sjef har ikke fulgt opp overleveringen av FDV dokumentasjonen rettslig. Dette fordi en mener dette er en for liten sak å bruke juridisk bistand mv. på, da kostnadene fort vil

overstige det omstridte beløp. Vi har holdt tilbake et beløp på kr. 50 000,- og kan med det få utarbeidet en brukbar dokumentasjon på hvordan anlegget er bygget. Det eneste vi ikke får, er eksakt hvor anbringene til bolighusene i området ligger.

Denne tvisten har ikke påført kommunen ekstrakostnader, men har redusert byggekostnadene ved at byggeleder fulgte inngåtte avtaler og ikke aksepterte udokumenterte tilleggskrav.



Geir H. Leite  
Teknisk sjef/byggeleder