



MØTEINNKALLING

Utvalg : Teknisk komite
Møtested: Møterom teknisk etat
Møtedato: 27.02.2018 Tid: 12:00

Representantene innkalles herved. Eventuelle forfall bes meldt snarest, og senest innen mandag 26.02.18 til tlf 47 60 79 75. Vararepresentantene skal bare møte etter særskilt innkalling.

SAKLISTE

Vedtak	Saksnummer	Journr.
	Innhold	
	18/1	17/579
	LOMMVANNNSVEIEN 55 - 61 - FUKT I GULV	
	18/2	17/636
	SØKNAD OM TILLATELSE - FRADELING AV TILLEGGSAREAL FRA GNR 4/1 TIL 4/91	
	18/3	18/101
	OPPSTILLINGSPLASS FOR BOBILER	
	18/4	18/71
	VINTERVEDLIKEHOLD 2018 - 2021 - INGØY	
	18/5	18/72
	VINTERVEDLIKEHOLD 2018 - 2021 - ROLVSØY	
	18/6	18/73
	VINTERVEDLIKEHOLD 2018 - 2021 - MÅSØY	
	18/7	16/143
	PROSJEKTREGNSKAP	STRANDGATA, ØRABAKKEN OG
	STORVANNNSVEIEN	
	18/8	16/996
	PROSJEKTREGNSKAP - HJELMSØYVEIEN OG RACHVEIEN	
	18/9	17/84
	AVTALE BRANNVERNSAMARBEID	
	18/10	18/5
	RENOVERING AV TAK - POLARHALLEN	

Orienteringssaker:

- Høring - Forslag til ny kommunal renovasjonsforskrift

Måsøy kommune, 9690 Havøysund 21. februar 2018

Bjørn Harald Olsen/sign.
Komite leder

LOMMVANNSSVEIEN 55 - 61 - FUKT I GULV

Saksbehandler: Lasse Danielsen
 Arkivsaksnr.: 17/579

Arkiv: 613

Saksnr.:	Utvalg	Møtedato
1/18	Teknisk komite	27.02.2018
/	Formannskapet	13.03.2018
/	Kommunestyret	22.03.2018

Innstilling:

1. Måsøy kommunestyret vedtar å igangsette renovering av drenering og frostsikring i kommunale boliger i Lommvannsveien 55-61 i 2018.
2. Måsøy kommunestyre vedtar følgende finansieringsplan for prosjektet:

Lån	kr. 240.000,- eks. mva
Mva	kr. 60.000
<u>Totalt</u>	<u>kr. 300.000,- ink. mva.</u>

3. Måsøy kommunestyre vedtar å ta opp lån kr. 240.000,- eks. mva, til full-finansiering av prosjektet.

Dokumenter:

DOK U 17/579-17 27.09.2017 RAD/DRU/SKR 613
 VS: FORESPØRSEL OM IGANGSETTINGSTILLATELSE PÅ PROSJEKT - UTVEBDRINGER VEDR FUKTPROBLEMATIKK KOMMUNALT REKKEHUS LOMVANNSSVEIEN 55-61. - PURRING PÅ TILBAKEMELDING

DOK U 17/579-17 13.09.2017 RAD/DRU/SKR 613
 BESTILLING ARBEIDER LOMVANNSSVEIEN 55-61

DOK U 17/579-17 02.10.2017 RAD/DRU/SKR 613
 VS: FORESPØRSEL OM IGANGSETTINGSTILLATELSE PÅ PROSJEKT - UTVEBDRINGER VEDR FUKTPROBLEMATIKK KOMMUNALT REKKEHUS LOMVANNSSVEIEN 55-61. - PURRING PÅ TILBAKEMELDING

DOK U 17/579-17 13.09.2017 RAD/DRU/SKR 613
 Geir.H.Leite@norconsult.com
 FORESPØRSEL BISTAND

DOK I 17/579-17 13.09.2017 RAD/DRU/SKR 613
 Leite Geir H.
 SV: FORESPØRSEL BISTAND

DOK I 17/579-17 13.09.2017 RAD/DRU/SKR 613
 Leite Geir H.
 LOMVANNSSVEIEN 55 - 61 RAPPORT MED FORSLAG TIL TILTAK

DOK I 17/579-17 15.09.2017 RAD/DRU/SKR 613
 Leite Geir H.

DOK U 17/579-17 15.09.2017 RAD/DRU/SKR 613
 FORESPØRSEL OM IGANGSETTINGSTILLATELSE PÅ PROSJEKT - UTVEBDRINGER VEDR FUKTPROBLEMATIKK KOMMUNALT REKKEHUS LOMVANNSSVEIEN 55-61.

DOK U 17/579-17 13.09.2017 RAD/DRU/SKR 613
 INFORMASJON VEDR. FUKTPROBLEMATIKK I REKKEHUS LOMVANNSSVEIEN 55-61.

Innledning:

Leietaker i Lomvannsveien har rettet klaget på at det er fukt i leiligheten, og i den forbindelse engasjerte Måsøy kommune Norconsult AS for å undersøke nærmere og komme med forslag til tiltak.

Saksutredning:

Måsøy kommune har engasjert Norconsult AS for å avklare om det er vann i gulvet under boligene i Lomvannsveien 55 – 61 og i tilfelle hva som er årsaken og hvordan dette kan utbedres.

Ut fra hva en kan se på stedet og enkle målinger kan en konkludere med at det står vann under bygningen, spesielt i forbindelse med store nedbørsperioder. Årsaken til dette er at dreneringen sannsynligvis er forringet og har redusert effekt, samt at terrenget på baksiden er planert slik at alt vann som kommer ned på baksiden, renner inn mot grunnmuren, ned langs denne og ned under gulvet.

Feil konstruksjon av overgangen mellom ringmur og betonggulv har ført til at en har fått en kuldebro langs ytterveggene i underetasjen. Dette har igjen ført til dannelse av muggsopp langs gulvlistene på ytterveggen på soverommene.

Dette kan utbedres ved å legge ny drenering rundt boligene, foreta tilbake fylling til grunnmurene med riktig type masser og etablere riktig fall fra grunnmur og ut i terrenget. Og for å fjerne faren for muggsopp på soverommene, foreta isolering av ringmur og terreng på forsiden av bygningen.

Norconsult AS har utarbeidet en kostnadskalkyle, kostnadene er beregnet til:

Renovering av drenering og frostsikring	kr. 240.000,- eks. mva.
Mva	kr. 60.000,- eks. mva.
<hr/>	<hr/>
Totalt	kr. 300.000,- eks. mva.

Etatssjefens/rådmannens vurdering (også personal- og økonomiske konsekvenser):

For at skaden og fukten ikke skal forårsake ytterligere skader på leilighetene i Lomvannsveien 55- 61, anbefaler rådmann at skaden utbedres, og at kostnadene finansieres med låneopptak.

Vedlegg:

Rapport Norconsult
Kostnadskalkyle

Havøysund, den 20.02.2018

Lill Torbjørg Leirbakken/Sign.
Rådmann

Lasse Danielsen/Sign.
Teknisk sjef

Måsøy kommune

FUKT I GULV

LOMVANNSVEIEN 55 - 61

Forslag til tiltak



Oppdragsnr.: 5175717 Dokumentnr.: 01 Versjon: J01
2017-09-11

Oppdragsgiver: Måsøy kommune
Oppdragsgivers kontaktperson: Stein Kristiansen
Rådgiver: Norconsult AS, Strandgata 1, 9600 Hammerfest
Oppdragsleder: Geir H. Leite
Fagansvarlig: Geir H. Leite
Andre nøkkelpersoner: Yngvar Johansen

J01	2017-09-11	Rapport	GHL	YJ	GHL
Versjon	Dato	Beskrivelse	Utarbeidet	Fagkontrollert	Godkjent

Dette dokumentet er utarbeidet av Norconsult AS som del av det oppdraget som dokumentet omhandler. Opphavsretten tilhører Norconsult. Dokumentet må bare benyttes til det formål som oppdragsavtalen beskriver, og må ikke kopieres eller gjøres tilgjengelig på annen måte eller i større utstrekning enn formålet tilsier.

Sammendrag

Måsøy kommune har engasjert Norconsult AS for å avklare om det er vann i gulvet under boligene i Lomvannsveien 55 – 61 og i tilfelle hva som er årsaken og hvordan dette kan utbedres.

Ut fra hva en kan se på stedet og enkle målinger kan en konkludere med at det står vann under bygningen, spesielt i forbindelse med store nedbørsperioder. Årsaken til dette er at dreneringen sannsynligvis er forringet og har redusert effekt, samt at terrenget på baksiden er planert slik at alt vann som kommer ned på baksiden, renner inn mot grunnmuren, ned langs denne og ned under gulvet.

Feil konstruksjon av overgangen mellom ringmur og betonggulv har ført til at en har fått en kuldebro langs ytterveggene i underetasjen. Dette har igjen ført til dannelse av muggsopp langs gulvlistene på ytterveggen på soverommene.

Dette kan utbedres ved å legge ny drenering rundt boligene, foreta tilbakefylling til grunnmurene med riktig type masser og etablere riktig fall fra grunnmur og ut i terrenget. Og for å fjerne faren for muggsopp på soverommene, foreta isolering av ringmur og terreng på forsiden av bygningen



Innhold

1	Oppdraget	5
2	Vurderinger	6
3	Tiltak	8

1 Oppdraget

Norconsult AS er engasjert av Måsøy kommune for å avklare om det er fukt i gulvene i underetasjen i boligene i rekkehuset Lomvannsveien 55 – 61, samt finne årsaken og komme med forslag til løsning.

2 Vurderinger

Registrering av fukt

Teknisk etat har allerede foretatt en kontroll av gulvene og registrert symptomer på fukt i gulvene, uten at dette kan dokumenteres sikkert. Norconsult har tatt en kontroll av den ene leiligheten (Lomvannsveien 57) og finner at det overveiende sannsynlig ligger vann i grunnen under gulvet. En har imidlertid ikke registrert tegn på fukt helt opp under belegget, som normalt ville ført til at belegget løsner.

Drenering rundt boligen

Lomvannsveien 55 – 61 er oppført i 1986. Bygningen står på utgravd/utsprengt fjell, og byggegropen er sannsynligvis fylt opp med et tynt lag finsand tatt opp fra sjøbunnen i Havøysundet, noe som var vanlig på denne tiden. På forsiden av bygget registrerer en fjell helt opp til samme høyde som underkant ringmur, og et par steder også fjell i dagen. Sannsynligvis er det lagt drenering på baksiden av bygningen og ned langs kortveggene, og ut til overvannsledning i gaten nedenfor. Men det er så langt en har registrert ingen drenering på nedsiden av bygningen.

Dreneringen rundt boligen har ligget i 30 år og etter hva en kan se på baksiden av bygningen er det ikke usannsynlig at den har mistet sin funksjon. Tilfyllingen mot grunnmur skal ha et fall på min 1:50 ut fra grunnmuren. På denne bygningen er det fall inn mot grunnmuren, slik at alt overflatevannet som kommer fra terrenget og ned mot bygningen, ikke blir ledet rundt bygningen og videre nedover i terrenget, men inn mot boligen og ned langs grunnmuren og videre inn under gulvet. Med en ny og funksjonell drenering kunne det meste av vannet blitt ledet bort, men nå når dreneringen har redusert kapasitet er det overveiende sannsynlig at vann blir stående under bygget i perioder med mye nedbør.



Terrenget har fall inn mot grunnmuren



Tilsvarende på motsatt side av bygningen

Med bakgrunn i dette finner en at årsaken til at det står vann under bygningen er at dreneringen ikke fungerer slik det skal og at planeringen rundt bygningen er utført slik at overflatevannet samler seg i byggegropen i stedet for å bli ledet bort.

Muggdannelse på soverom i underetasjen

Ved befaringen registrerte en muggsopp langs yttervegg på soverom i underetasjen. Slik muggsopp oppstår når luftfuktigheten er høy og temperaturen lav over tid. Typiske steder for dannelse av slik muggsopp er bak skap og hyller på rom ved lav temperatur og dårlig ventilasjon. På soverom som har dårlig ventilasjon vil luftfuktigheten bli høy fordi fuktig luft fra åndedrettet ikke blir luftet ut, men værende i rommet.

På det aktuelle soverommet, og tilsvarende i de øvrige leilighetene, er det en kuldebro i betonggulvet under ytterveggen. Ringmuren går helt opp til underkant svill i yttervegg og betonggulvet går helt ut til ringmuren, uten noe isolerende sjikt imellom. Isolasjonen i betonggulvet ligger 8 – 10 cm under gulvoverflaten, og går bare ut til innerkant ringmur. Helstøpt betong isolerer lite og dermed vil kulde på utsiden av ringmuren trekke seg innover i betongen og kjøle ned gulvet på innsiden ved listen. Her vil det overflatetemperaturen på gulvet gjennom hele vinterhalvåret være svært lav, samtidig som det er mye fukt i luften på soverommet. Dette er ideelle forhold for etablering av muggsopp.



3 Tiltak

Fjerning av vann under bygningen

For å hindre at det blir stående under bygningen må en gjøre 2 ting:

1. Hindre at det kommer vann under bygningen
2. Fjerne eventuelt vann som likevel kommer inn under bygningen

For å hindre at det kommer vann inn under bygningen må terrenget rundt bygningen planeres slik at det er fall fra bygningen og minimum 3 meter ut i terrenget. I en avstand av minimum 3 meter fra bygningen må det etableres en overflategrøft som leder vannet bort fra området på baksiden, rundt bygningen og videre ut i terrenget på nedsiden.

For å fjerne vann som likevel kommer inn under bygningen må det etableres ny drenering rundt hele bygningen, so så ledes inn på den kommunale overvannsledningen som ligger i veien. Denne dreneringen må legges med toppen minimum 20 cm under topp gulv innenfor. Og ledningen må legges i drenerende masser, helst med fiberduk som hindre disse massene og blande seg med omkringliggende masser.

Stenging av kuldebro

For å unngå muggsopp på soverom i underetasjen må en i tillegg til å etablere tilstrekkelig ventilasjon i disse rommene, fjerne kuldebroen i betonggulvet. Dette gjør en enklest ved å isolere ringmuren på utsiden, samt terrenget utenfor 50 cm ut fra veggen.

Kostnadskalkyle

Drenering og frossikring Lomvannsveien 55 - 61

Post	Beskrivelse	Enhet	Mengde	Enhetspris	Sum
1	Graving for isolering ringmur på forsiden	lm	26	180	4 680
2	Graving for drenering på baksiden	lm	26	330	8 580
3	Graving for drenering på kortsidene	lm	16	280	4 480
4	Graving for avløp til OV i veg (Muligens nødvendig med fjellpikking)	lm	30	400	12 000
5	Legging av grus rundt rør	m ³	20	500	10 000
6	Legging av drenerør inkl. rør	lm	85	130	11 050
7	Isolering for kuldebro	lm	26	170	4 420
8	Beslag mellom kledning og isolasjon	lm	26	180	4 680
9	Puss eller kledning på isolert ringmur	lm	26	150	3 900
10	Smøremembran på grunnmur	m ²	80	120	9 600
11	Ny grunnmurspapp/knotteplast	m ²	80	100	8 000
12	Pukk for tilbakefylling til grunnmur	m ³	120	500	60 000
13	Topplag med matjord	m ³	20	400	8 000
14	Borttransport av overskuddsmasser	RS			20 000
15	Tilbud, kontrahering, byggeledelse mv.	RS			40 000
16	Uforutsett 15 %	RS			30 610
	Sum ekskl. mva				240 000
	25 % mva				60 000
	Sum inkl. mva				300 000

**SØKNAD OM TILLATELSE - FRADELING AV TILLEGGSAREAL FRA GNR 4/1
TIL 4/91**

Saksbehandler: Stein Kristiansen
Arkivsaksnr.: 17/636

Arkiv: G/BNR 4/91

Saksnr.: Utvalg
2/18 Teknisk komite

Møtedato
27.02.2018

Innstilling:

Teknisk komite godkjenner med hjemmel i pbl. § 20-1m, den omsøkte fradeling av et areal på ca. 330 m² fra eiendommen Gnr. 4 Bnr.1, som overføres til Gnr.4 Bnr.91 som tilleggsareal.

Begrunnelse:

Teknisk komite vurderer det som hensiktsmessig å utvide fritidseiendommen som omsøkt. Dette for å legge til rette for at den del av bygningsmassen, som i dag står delvis på eller utenfor dagens tomtegrenser og som delvis er tatt i bruk, blir innlemmet i fremtidig eiendom, samt på vilkår legge til rette for fremtidig mulig utvidelse av bebyggelsen på tomte.

Vilkår:

Fremtidig utvidelse av bygningsmasse krever, iht. planbestemmelsene dispensasjonsbehandling for utvidelse av fritidsbebyggelse utover dagens samlede bebygd areal som i dag er på ca. 102 m². Tillatelse til fradeling av omsøkt tilleggsareal i denne sammenheng, er dermed ikke en forhåndsgodkjenning, for senere søknader om utvidelse av bygningsmassen.

Dokumenter:

1. Finnmarkseiendommen - Søknad om fradeling av tilleggsareal dat. 19.9.2017
2. Måsøy kommune – Høringsbrev dat. 4.10.2017
3. Kvalsund kommune landbrukskontoret – Høringsuttalelse dat. 9.10.2017
4. Finnmark fylkeskommune – Høringsuttalelse dat. 6.11.2017
5. Sametinget – Høringsuttalelse dat. 22.11.2017

Innledning:

Finnmarkseiendommen, søker den 19.9.2017 om tillatelse til fradeling av et tilleggsareal på ca. 330 m² fra eiendommen Gnr. 4 Bnr.1 i Snefjord. Formålet er å tilføre dette arealet som et tilleggsareal til Gnr. 4 Bnr.91 som tilhører Tor Isaksen, Alta. Finnmarkseiendommen opplyser at forholdene ligger til rette for tildeling av tilleggsareal da omsøkt areal er lite, samt at arealet til dels er tatt i bruk av søker. 2 av bygningene på tomte (garasje og uthus) ligger på, eller delvis utenfor, dagens eiendomsgrenser.

Saksutredning:

Planstatus; Arealdel av kommuneplanen.

I arealdelen av kommuneplanen er det aktuelle området avsatt til område for bygdebebyggelse. Bestemmelsene lyder;

1.2 Bygdebebyggelse**Bestemmelser**

Avstanden mellom byggeenheter og til flomålet skal være minst 20 m. Avstand til vassdrag skal være minst 50 meter. Med byggeenhet menes hovedbygning med ett tilhørende uthus. Det faste utvalget for plansaker kan i spesielle tilfeller fravike avstandskravene når dette vil gi bedre løsninger mhp. bygningers innbyrdes beliggenhet og andre lokale forhold. Bygninger skal tilpasses omkringliggende bygningsmasse mhp. form og utseende. Hovedbygg tillates oppført i inntil 1,5 etasjer. Samlet grunnflate skal ikke overstige 200 m² for boligenheter og 100 m² for fritids- og ervervsenheter. Bygninger skal føres opp i treverk med saltak og takvinkel mellom 20 og 37 grader. (§ 20-4 2. ledd bokstav b)

Retningslinjer

Innenfor bygdebebyggelse tillates spredt bolig-, fritids- og ervervsbebyggelse uten at det foreligger reguleringsplan eller bebyggelsesplan. For større bygge- og anleggstiltak kan imidlertid det faste utvalget for plansaker kreve at det utarbeides reguleringsplan, jf. pbl. § 23. Det tillates innlagt vann når godkjent avløp er etablert.

Landbruks- og kulturminneinteressene innenfor områdene for bygdebebyggelse er ikke avklart, og alle bygge- og delingssøknader innenfor disse områdene må sendes på høring til Landbruks- og Kulturminnemyndighetene. Avkjørsel til offentlig veg må godkjennes av de aktuelle vegmyndighetene.

Saken ble den 4.10.2017 sendt ut på høring til Landbrukskontoret, Sametinget og Finnmark fylkeskommune, men høringsfrist den 17.11.2017.

Det er innkommet uttalelse fra Sametinget, Finnmark fylkeskommune og Kvalsund kommune.

Ingen av instansene har vesentlige merknader til tiltaket. Begge kulturminneinstansene påminner allikevel om aktsomhetsplikten i forbindelse med senere arbeider i marken.

Nabovarsel vurderes som ikke aktuelt, da nærmeste nabo er søker selv.

Vurdering.

Finnmarkseiendommen som eier grunnen har vurdert saken til at det ligger til rette for tildeling av tilleggsareal og at arealet til dels allerede er tatt i bruk av søker. Søkers begrunnelse om behov for å bygge garasje og naust må ses i sammenheng med eksisterende bygningsmasse samt vurderes opp mot planbestemmelsene. Dagens bebyggelse som består av fritidsbolig, garasje og uthus utgjør til sammen ca. 102 m². Planbestemmelsene setter en begrensning på maksimum areal for fritidsbebyggelse på 100 m². Det må derfor settes som vilkår at fremtidig arealutvidelse, utover dagens areal, krever dispensasjonsbehandling og dermed ikke er en forhåndsgodkjenning for senere arealutvidelse av bygningsmassen.

En kjenner ikke til at området er spesielt utsatt for naturbasert eller menneskeskapt fare utover det som er allment kjent mhp. arktiske klimatiske forhold, heri høye vindlaster.

En kan heller ikke se at omsøkt tiltak i vesentlig grad vil kunne påvirke eller endre naturmangfoldet i området.

Med bakgrunn i overstående anbefaler en at søknaden om utvidelse av tomt, på vilkår, blir godkjent.

Etatssjefens/rådmannens vurdering (også personal- og økonomiske konsekvenser):

Vedlegg:

3 Kartskisser.

Havøysund, den 31.1.2018

Lill Torbjørg Leirbakken/Sign.
Rådmann

Stein Kristiansen/Sign.
Avdelingsingeniør

FeFo



0,03 0 0,02 0,03 - Km

Målestokk 1: 625

Utskriftsdato: 10.06.2017
Projeksjon: WGS84 UTM33



FeFo



Kartutskrift

Målestokk 1:500



11m

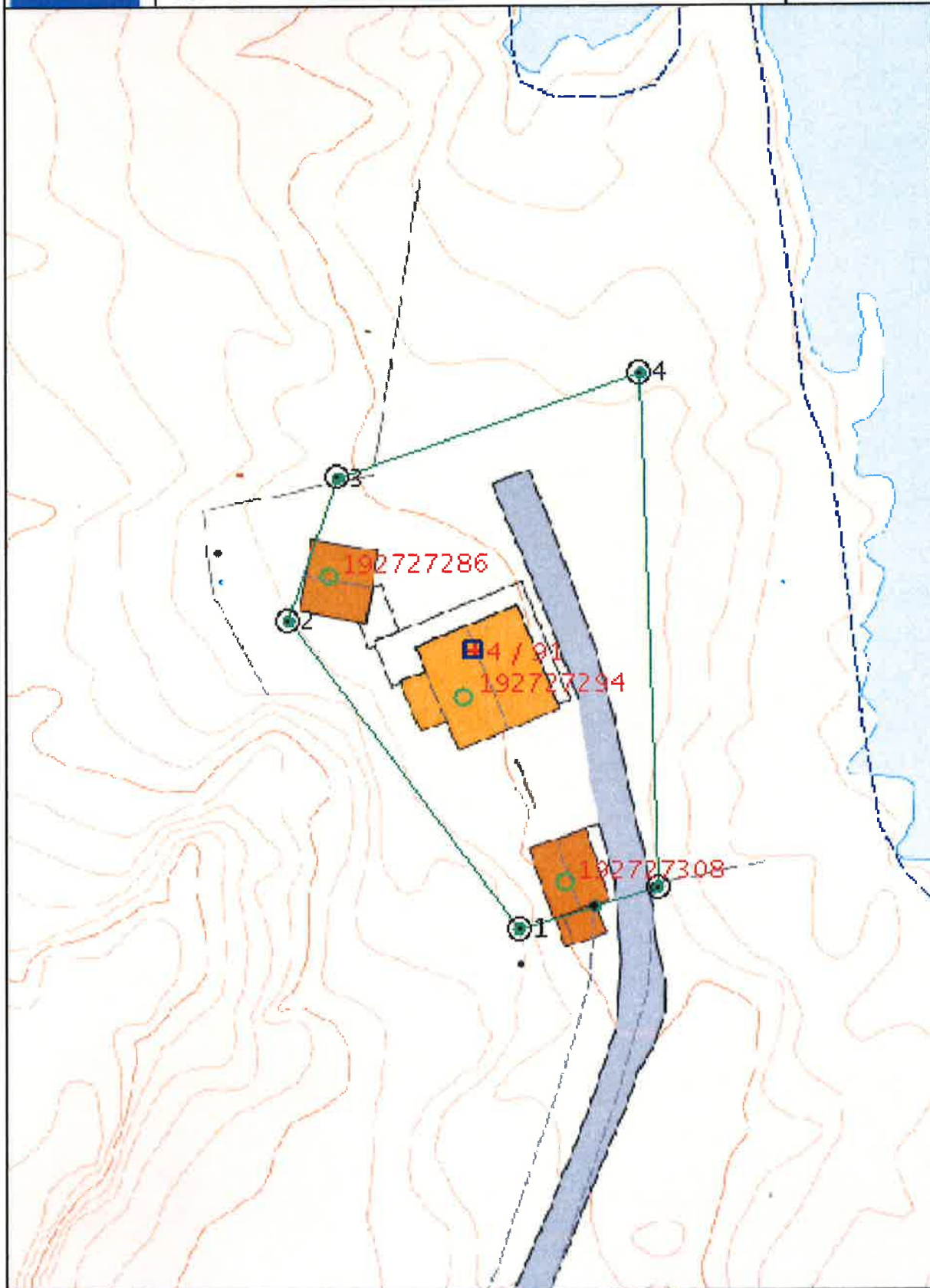



Se eiendom

informasjon fra matrikkel og grunnboken

31/01 2018



OPPSTILLINGSPLASS FOR BOBILER

Saksbehandler: Lasse Danielsen
 Arkivsaksnr.: 18/101

Arkiv: C20

Saksnr.:	Utvalg	Møtedato
3/18	Teknisk komite	27.02.2018
/	Formannskapet	07.03.2018
/	Kommunestyret	

Innstilling:

Kommunestyret i Måsøy vedtar ikke å inngå avtale med hotellet for leie av oppstillingsplass for bobiler og campingvogner.

Dokumenter:**Innledning:**

Måsøy kommune har opplevd en økning av bobilturister som besøker kommunen. Havøysund har ingen form for oppstillingsplass eller campingplass i privat regi. For å kunne tilby bil/campingvogner et tilbud har Måsøy kommune leid oppstillingsplass fra Hotellet. Denne avtalen er gått ut og det må inngås ny avtale dersom denne ordningen skal opprettholdes.

Saksutredning:

Måsøy kommune har hatt en avtale med hotellet for å kunne tilby bobiler og campingvogner som besøker Havøysund noen form for oppstillingsplass.

Det har ikke vært noen økonomisk gevinst for Måsøy kommune å tilby denne tjenesten. Om det har hatt noen form for ringvirkning er ikke vurdert.

Den gamle avtalen var på kr. 1000,- i mnd, og med inntektene på strømatomaten gikk regnskapet ca. i balanse.

Den nye avtalen har en økning til kr. 5000,- i mnd. Med bakgrunn i de erfaringer man har fra prøveperioden vil dette være en direkte utgift for kommunen. Det vanskelig og beregne eksakt hvor stor kostnaden det vil bli i forbindelse med denne tjenesten, estimert til en kostnad mellom kr. 15-20.000,- pr. sesong.

Denne kostnadsøkningen har teknisk etat ikke budsjettert med, og det vil gå ut over andre tjenester som teknisk etat skal levere.

Etatssjefens/rådmannens vurdering (også personal- og økonomiske konsekvenser):

Med bakgrunn i Måsøy kommunes økonomiske situasjon, anbefaler Rådmann at Måsøy kommune å ikke inngå en avtale som vil være en merkostnad for kommunen.

Vedlegg:

Tidligere leieavtale

Tilbud leie av oppstillingsplass

Havøysund, den 20.02.2018

Lill Torbjørg Leirbakken/Sign.
Rådmann

Lasse Danielsen/Sign.
Teknisk sjef



AVTALE OM OPPSTILLINGSSPLASS FOR BOBIL

MELLOM

UTLEIER: Havøysund Hotell & Rorbuer AS
OG

LEIETAKER Måsøy Kommune

Utleier	Sevtalet's
Leietaker	3009/15
Model	ord
Identifikasjon	CAO 15/462-1

§ 1. Leieforholdets gjenstand.

Leieforholdet gjelder oppstillingsplass for bobil og campingvogner på utleiers eiendom, se situasjonskart som eget vedlegg

Gnr 10 og Bnr 337 i Måsøy kommune.

§ 2. Leien.

Leietageren deler innkommende inntekt fra myntinnkast-automaten. 50 % av brutto omsetning før driftsutgifter er betalt jf. § 4

Avregning skal fremlegges innen 31/10 hvert år. Avtalt leie må være satt inn på utleierens konto 4955.07.02273 senest innen 15.11 hvert år

Leietaker betaler et minimumsbeløp på kr 1000,- per mnd. i leieperioden.

§ 3. Overtagelse av parkeringsplass.

Utleier stiller plassen til leietakers disposisjon ryddig og rengjort før utleie. Leietaker må ikke foreta forandringer eller montere innretninger uten utleiers samtykke.

§ 4. Leietakerens plikt under leieperioden

Leietakeren er ansvarlig for driftsutgifter som følger:

Leietaker er ansvarlig for tømning samt vedlikehold av strømautomaten.

Reparasjon og vedlikehold som følger av slitasje av kommunalt utstyr.

Anskaffe nytt utstyr ved ødeleggelse.

Leietaker betaler strøm-, vann -og renovasjonsutgifter

§ 5. Utleierens plikt under leieperioden

Utleier er ansvarlig for fellesarealene. De øvrige driftsutgifter, herunder offentlig avgift som eiendomskatt, vaktmestertjeneste dekkes av utleier.

§ 6. Leieforholdets varighet.

Oppstillingsplass har en leieperioden hvert år mellom 01/05 til 30.09.

Avtalen trer i kraft fast i 2 år fra signaturdato. Etter dette fornyes avtalen automatisk med samme vilkår dersom den ikke sagt opp skriftlig av utleier minst 3 måned før avtalen utløp.

Fra leietakers side er kontrakten uoppsigelig under kontraktsperioden. Utleier kan likevel si opp avtalen med 6 måneds skriftlig varsel.

§ 7. Mislighold.

Dersom leietaker misligholder sine forpliktelser, derunder unnlater å betale leie og/ eller eventuelle tillegg i rett tid, samt at bobilplassen ikke behandles av leietaker med rimelig skånsomhet, kan utleier heve avtalen omgående og kreve bobilparkeringsplassen tilbakelevert. I tillegg kan utleier kreve erstatning i henhold til norsk lov

§ 8. Tvister

Enhver tvist etter denne avtalen skal søkes løst gjennom forhandlinger. Leietaker kan ikke holde tilbake mer enn omtvistet beløp. Fører forhandling ikke frem, skal tvisten løses etter bestemmelsene om tvistmålløven.

Kontrakten utstedes i 2 – to – eksemplarer hvor hver part får sitt eksemplar.

Havøysund, den 29.06.2015

Havøysund Hotell & Rorbuer AS

Måsøy Kommune



.....
Logen Karthigesan
Hotelldirektør



.....
Gudleif Kristiansen
Ordfører

Lasse Danielsen

Fra: Logen Karthigesan <logen@havoysund-hotel.no>
Sendt: søndag 18. februar 2018 23:44
Til: Lasse Danielsen
Kopi: Lill Torbjørg Leirbakken; Børre Stabell; merstab@gmail.com
Emne: SV: Bobil avtale fra og med sesong 2018

Oppfølgingsflagg: Følg opp
Status for flagg: Flagget

Hei Lasse

Viser til tidligere korrespondanser angående overnevnte sak , nå er sesongen snart på plass , har Dere tatt noe avgjørelse i saken ???

With best regards/Vennlig hilsen
Havøysund Hotell & Rorbuer AS



Logen Karthigesan
Hotelldirektør/General Manager



Since1979

Web: www.havoysundhotel.com E-mail : logen@havoysund-hotel.no
Strandgt.149 P.box 3 9690 Havøysund Norway Cell ph. + 47 90 76 76 67 Ph. + 47 78 42 43 00
Please consider the environment before printing this e-mail

Fra: Logen Karthigesan [mailto:logen@havoysund-hotel.no]
Sendt: onsdag 3. januar 2018 20.01
Til: 'Lasse Danielsen' <lass@masoy.kommune.no>
Kopi: 'Lill Torbjørg Leirbakken' <lill.torbjorg@masoy.kommune.no>; borre@havoysund-hotel.no; merstab@gmail.com
Emne: Bobil avtale fra og med sesong 2018

Hei Lasse

Takk for sist og Godt nytt år.

Henvender meg til møte vi hadde angående ovennevnte sak

Leiesummen i avtalen var lav fordi at vi skulle hjelpe til å ta imot økende bobil trafikken med en 2 års prøve perioden.

Flere potensielle aktører var i gang med å start opp camping plass i Havøysund, Kommune og Hotellet ønsket å legge det til rette for nye etablerere med å holde markedet til oppstarten av campingplass.

Vi ønsker kun å drive hotell ikke camping virksomhet. I tillegg ser vi at nåværende leie og strøm inntekter dekker ikke kostnader som vedlikehold, gress klipping, renhold ,søppelhåndtering og administrasjon .

Legger jeg ved tidligere avtale med Dere. Vi kan ha same avtale innhold som tidligere kontrakten unntatt § 2. leien om leiebeløpet.

Vi forslår å øke leien til Kr 5000 per mnd.

Når vi blir enig om leiesummen kan vi skrive en kontrakt god tid før sesong oppstart, Motsatt fall blir området gjerdet inn og blir brukt av hotellet annet bruksformål.

Ønsker å høre fra Dem så snart det lar seg gjøre det. Kontakt gjerne meg hvis noe er uklart

With best regards/Vennlig hilsen
Havøysund Hotell & Rorbuer AS



Logen Karthigesan
Hotelldirektør/General Manager



Since1979

Web: www.havoysundhotel.com E-mail : logen@havoysund-hotel.no

Strandgt.149 P.box 3 9690 Havøysund Norway Cell ph. + 47 90 76 76 67 Ph. + 47 78 42 43 00

Please consider the environment before printing this e-mail

VINTERVEDLIKEHOLD 2018 - 2021 - INGØY

Saksbehandler: Lasse Danielsen
 Arkivsaksnr.: 18/71

Arkiv: Q14 &46

Saksnr.:	Utvalg	Møtedato
4/18	Teknisk komite	27.02.2018
/	Formannskapet	13.03.2018
/	Kommunestyret	

Innstilling:

Måsøy kommunestyre vedtar å inngå kontrakt med entreprenøren som har vunnet anbudsrunderen.

Dokumenter:**Innledning:**

Kontrakt vintervedlikehold på Ingøya går ut 31. mars 2018, og Måsøy kommune har lyst ut kontrakten på nytt.

Saksutredning:

Måsøy kommune inngikk 22. november 2013 kontrakt med Havøysund entreprenør om vintervedlikehold på Ingøya.

Kontraktarbeidet som da var inngått skulle utføres i periode 1. desember til 31. mars hvert år, 4 måneder i året. Sammenlignet med andre avtaler på vintervedlikehold i Måsøy kommune er denne avtalen kort. Bakgrunn for kontraktsperiode kommer ikke fram i noen dokumenter, og kontraktsperioden er videreført.

Ny kontraktsperiode er fra 1. desember 2018 til 31. mars 2020, med mulighet for et år opsjon. Det er denne tidsperioden som blir lagt til grunn for eventuell kontraktsinngåelse.

I 2017 hadde Måsøy kommune kr. 420.000.- u/mva i utgifter på vintervedlikehold på Ingøya.

Roden som er lagt til grunne i ny kontraktsperiode er på 2500 meter vei, som strekker seg i fra kaia på Nordnesset til det første krysset ut mot Laukholmen (se vedlegg rode).

Kunngjøringen av vintervedlikehold på Ingøya ble også lagt ut på Måsøy kommunes hjemmeside, og i den forbindelse har det kommet inn innspill i fra Ingøy Sjøhus (se vedlegg).

Ingøy Sjøhus peker på utfordringer med å drive sin virksomhet i forbindelse med den korte kontraktsperiode. Erfaringsmessig kan det komme sne i både november og i april.

Med bakgrunn i overstående opplysninger må Måsøy kommune ta standpunkt til om man skal inngå kontrakt slik grunnlaget er nå, eller om grunnlaget skal endres. Kommunen vil da avlyse anskaffelsen og lyse den ut på nytt.

Frist for levering av tilbud var 19.02.2018 kl. 11:00.

Når saksutredningen ble produsert var det ikke utarbeidet protokoll, eller foretatt noen vurdering av tilbud. Protokoll og vurdering blir lagt ved saken som vedlegg når disse er ferdige.

Etatssjefens/rådmannens vurdering (også personal- og økonomiske konsekvenser):

På bakgrunn av saksbehandling så langt, anbefaler rådmannen at det inngår kontrakt med entreprenør som vinner anbudskonkurransen, underforutsetning av at det ikke er behov for endringer i grunnlaget, eller at anbudet ikke blir avlyst av andre grunner.

Vedlegg:

Kunngjøring av konkurranse
Ingøya – Tilbudsgrunnlag vintervedlikehold
Kart rode
Protokoll/vurdering av tilbud
Innspill

Havøysund, den 19.02.2018

Lill Torbjørg Leirbakken/Sign.
Rådmann

Lasse Danielsen/Sign.
Teknisk sjef

Gjennomgå og slutføre

Anskaffelsesforskriften

Alminnelig kunngjøring av konkurranse

Frivillig kunngjøring på Doffin

Del I: Oppdragsgiver

I.1) Navn og adresser

Måsøy kommune

941 087 957

Torget 1

Havøysund

9690

NO

Kontaktperson: Lasse Danielsen

Telefon: +47 90408836

E-post: lass@masoy.kommune.no

NUTS-kode: NO07 - Nord-Norge

Region: Nord-Norge

Internettadresse(r):

Nettsted oppdragsgiver: <https://www.masoy.kommune.no/>

Nettsted Kjøperprofil:

<https://kgv.doffin.no/ctm/Company/CompanyInformation/Index/60368>

I.2) Samordnede innkjøp

Kontrakten tildeles av en innkjøpssentral

I.3) Kommunikasjon

Konkurransesgrunnlaget er elektronisk tilgjengelig med gratis, direkte og ubegrenset tilgang på:

<https://kgv.doffin.no/ctm/Supplier/Documents/Folder/159749>

Tilleggsinformasjon finnes på

adressen ovenfor:

Tilbud eller forespørsel om å delta sendes

til adressen ovenfor

Del II: Kontrakten

II.1) Anskaffelsens omfang

II.1.1) Tittel

Vintervedlikehold kommunale veger på Ingøya 2018 - 2021

Referansenummer: 18/71

II.1.2) Hoved-CPV-kode

45000000 - Bygge- og anleggsvirksomhet

II.1.3) **Type kontrakt**

Bygge- og anleggsarbeid

II.1.4) **Kort beskrivelse**

Vintervedlikehold kommunale veier på Ingøya 2018 - 2021

II.1.5) **Estimert totalverdi**

Verdi ekskl. MVA: 900000.00 NOK

II.2) **Beskrivelse**

II.2.3) **Sted for gjennomføring**

NUTS-kode: NO07 - Nord-Norge

Region: Nord-Norge

Hovedarbeidssted eller sted for gjennomføring:

Ingøya

II.2.4) **Beskrivelse av anskaffelsen**

Vintervedlikehold kommunale veier på Ingøya 2018 - 2020

II.2.5) **Tildelingskriterier**

Kontrakten tildeles på grunnlag av kriteriene som er angitt i konkurransegrunnlaget

II.2.7) **Kontraktens varighet**

Varighet i måneder: 24

II.2.14) **Tilleggsinformasjon**

Opsjon 1 år

Del III: Kvalifikasjonskrav og kontraktsvilkår

III.1) **Kvalifikasjonskrav**

Oversikt og kort beskrivelse av kvalifikasjonskrav: Se grunnlag

III.2) **Kontraktsvilkår**

III.2.2) **Vilkår knyttet til gjennomføring av kontrakten**

Se grunnlag

Del IV: Prosedyre

IV.1) **Informasjon om gjennomføring av konkurransen**

Prosedyre som beskrevet i konkurransegrunnlaget

IV.2) **Administrativ informasjon**

IV.2.2) **Tidsfrist for å motta tilbud eller forespørsel om deltakelse**

Dato: 19.02.2018

Lokal tid: 12:00

IV.2.4) **Språk som tilbud eller forespørsel om deltakelse kan sendes inn på**

Norsk

Del VI: Utfyllende informasjon

Oppdragsgiver
Måsøy Kommune

02.02.2018

VINTERDRIFT KOMMUNALE VEGER OG Plasser TILBUDSGRUNNLAG MÅSØY KOMMUNE



Måsøy Kommune
Kystens perle

Oppdragsnr.:

Oppdragsnavn:

Dokument nr.: 001

Filnavn: Tilbudsgrunnlag vintervedlikehold på Ingøya

Revisjon	00	00		
Dato	02.02.2018			
Utarbeidet av	Lasse Danielsen			
Kontrollert av				
Godkjent av				
Beskrivelse	Tilbudsgrunnlag			

Revisjonsoversikt

Revisjon	Dato	Revisjonen gjelder

INNHOLDSFORTEGNELSE

1.	TILBUDSINNBYDELSE	5
1.1	Innledning.....	5
1.2	Oppdragsgiver	5
1.3	Tilbudsforespørselens innhold	5
1.4	Konkurransform og gjennomføring.....	5
1.5	Aktuelle leverandører	5
1.6	Kunngjøring	5
1.7	Distribusjon av tilbudsgrunnlaget	6
1.7.1	Distribusjon.....	6
1.7.2	Påmelding	6
1.8	Innleveringsfrist og åpning.....	6
1.9	Oppdragsgivers kontaktperson.....	6
1.10	Innlevering og merking av dokumentasjon.....	6
1.11	Oppdragsgivers forbehold	7
1.12	Forbehold i tilbudet til leverandøren.....	7
1.13	Tilbudsbefaring	7
2.	ALMINNELIGE REGLER FOR KONKURRANSEN.....	8
2.1	Vedståelsesfrist.....	8
2.2	Åpning av tilbud	8
2.3	Tilleggsopplysninger / endringer av konkurransegrunnlaget.....	8
2.4	Tilbakekall og endring	8
2.5	Avlysing/ forkastelse	8
2.6	Opplysningsplikt.....	8
2.7	Leverandørens forbehold og reserverasjoner.....	8
2.8	Omfang av tilbud.....	9
2.9	Avvisning av tilbydere	9
2.10	Språk.....	9
3.	ORIENTERING OM PROSJEKTET.....	10
3.1	Prosjektorganisasjon.....	10
3.2	Prosjektgjennomføringen	11
3.2.1	Prosjektets art og omfang	11
3.2.2	Kontraktperioden	11
3.2.3	Endringer i kontraktens rammebetingelser	11
3.2.4	Standard og mengdefortegnelse.....	11
3.2.5	Spesielle forhold.....	11
3.2.6	Prisregulering	11
3.3	Andre entrepriser eller byggherrens egne arbeidere	12
3.4	Kvalitetssikring og internkontroll	12
3.5	Sikkerhet, helse og arbeidsmiljø.....	12
3.6	Lover og forskrifter	12
3.7	Krav til leverandørens lønns- og arbeidsvilkår.....	12
3.8	Språk.....	13
4.	KVALIFIKASJONSKRAV	14
4.1	Obligatoriske krav	14
4.1.1	Skatte- og merverdiavgiftsattester.	14
4.1.2	Leverandørens organisatoriske og juridiske stilling.	14
4.2	Øvrige kvalifikasjonskrav	14
4.2.1	Leverandørens økonomiske og finansielle stilling.....	14

4.2.2	Leverandørens tekniske kvalifikasjoner	15
4.2.3	HMS- egenerklæring	15
4.2.4	Egenerklæring om lønns- og arbeidsvilkår.....	15
5.	TILDELINGSKRITERIER.....	16
6.	KONTRAKT	17
6.1	Alminnelige kontraktsbestemmelser.....	17
6.2	Mål for kontrakten og dens gjennomføring	17
6.3	Kontraktperioden	17
6.4	Krav til utførelse av drift og vedlikehold	17
6.5	Personell.....	18
6.6	Styring og administrasjon	18
6.7	Prisjustering pga. feil i mengdegrunlaget	18
6.8	Vær- og klimadata.....	18
6.9	Informasjon.....	18
6.10	Ekstraordinære værforhold.....	19
6.11	Prisregulering	19
6.12	Priser og prisnivå.....	19
6.13	Sandstrøing.....	19
6.14	Fakturering	20
6.15	Skader på vegobjekter	20
6.16	Trekk i oppgjør	21
7.	TILBUDSSKJEMA.....	22
7.1	Tilbudssammenstilling	22
7.2	Forbehold.....	22
7.3	Pris og valutaregulering	22
7.4	Opplysninger om underleverandører	22
7.5	Opplysninger om bankforbindelser.....	23
7.6	Vedlegg til tilbudet.....	23
7.7	Opplysninger om tilbyder.....	25
7.8	Underskrift.	25

Vedlegg:

8.1	Maskiner og utstyr
8.2	HMS erklæring
8.3	Brøytetekart - Oversikt
8.4	

1. TILBUDSINNBYDELSE

1.1 Innledning

Det innbydes herved til tilbudskonkurranse i forbindelse med **vinterdrift av kommunale vegger og plasser på Ingøya 2018-2021 + oppsjon 1. år** i Måsøy kommune.

Innbydelsen omfatter utførelse av vintervedlikehold på kommunale vegger og plasser.

Tilbudsforespørselen er underlagt Lov og forskrift om offentlige anskaffelser. Kriterier for evaluering og valg av leverandør er beskrevet i kapittel 4 og 5.

1.2 Oppdragsgiver

Oppdragsgiver er **MÅSØY KOMMUNE**. Måsøy kommune er en kommune i Finnmark med overkant av 1200 innbyggere.

1.3 Tilbudsforespørselens innhold

Tilbudsgrunnlaget har følgende innhold:

Kapittel	INNHold
1	Tilbudsinnydelse
2	Alminnelige regler for gjennomføring av konkurransen
3	Orientering om prosjektet
4	Kvalifikasjonskrav
5	Tildelingskriterier
6	Kontrakt
7	Tilbudsskjema
8	Vedlegg

1.4 Konkurransform og gjennomføring

Konkurransen gjennomføres som åpen tilbudskonkurranse.

Leverandører må oppfylle kvalifikasjonskravene beskrevet i kapittel 4 for å kunne delta i konkurransen.

Det tilbudet som totalt sett er mest økonomisk fordelaktig for oppdragsgiver vil bli valgt.

1.5 Aktuelle leverandører

Både enkeltstående firmaer og grupperinger av flere firmaer kan levere inn tilbud. Det forutsettes at leverandøren om nødvendig setter sammen et team som i sum innehar de nødvendige kvalifikasjoner og kapasiteter. Det skal være én ansvarlig leverandør. Det må etableres avtaler innad i hver enkelt deltakergruppe som forplikter aktørene på slik måte at oppdragsgivers eventuelle aksept av tilbudet låser den presenterte organisasjonsstrukturen. Dersom skriftlige samarbeidsavtaler ikke kan framlegges, kan tilbudet avvises.

1.6 Kunngjøring

Konkurransen er annonsert på doffin.no.

1.7 Distribusjon av tilbudsgrunnlaget

1.7.1 Distribusjon

Tilbudsgrunnlaget er lagt ut på Doffin for elektronisk nedlasting. I tilbudsgrunnlaget inngår:

- PDF fil med tilbudsgrunnlag
- PDF-filer av vedlegg

Eventuell endringer, suppleringer eller avklaringer i tilbudsgrunnlaget vil fortløpende bli distribuert til påmeldte deltakere på Doffin, hvor tilbyderne varsles via e-postadressen som tilbyder har lagt inn ved påmelding i Doffin basen.

Det vil ikke bli sendt ut tilbudsgrunnlag i papirformat.

1.7.2 Påmelding

Påmelding gjøres elektronisk i Doffin-basen

1.8 Innleveringsfrist og åpning

Frist for levering av tilbudet er: **21.02.2018 kl. 12:00**

Underskrevet tilbud skal være oppdragsgiver i hende før tilbudsfristens utløp. Det er leverandørens ansvar å velge en forsendelsesmåte som gjør at forespørselen blir mottatt av oppdragsgivers kontaktperson oppgitt i punkt 1.10 innen fristen, samt at reglene for kommunikasjon i Forskrift om Offentlige anskaffelser kapittel 7 overholdes.

Anbudsåpning vil finne sted på rådhuset i Havøysund dagen etter kommunestyremøte 23. mars 2018 **kl. 12:00**. Det er kun oppdragsgivers representanter som har anledning til å være tilstede under anbudsåpningen.

1.9 Oppdragsgivers kontaktperson

Måsøy kommune

Att: Lasse Danielsen

Telefon: 90408836

E-post: lasse@masoy.kommune.no

All korrespondanse og dialog med oppdragsgiver skal gå via ovennevnte. Skriftlige henvendelser stilles til kontaktpersonen og merkes med anskaffelsesnavnet. Ved bruk av e-post skal det bes om bekreftelse på at sendingen er mottatt.

1.10 Innlevering og merking av dokumentasjon

Primært ønskes den elektroniske beskrivelsen med elektronisk underskrevet tilbudsbrev levert på minnepenn. Evt kan papirutgaven leveres fullstendig utfylt og underskrevet.

Tilbudet skal inneholde alle dokumenter som er forespurt i innbydelsen og andre dokumenter som tilbyder mener er del av tilbudet.

Underskrevet tilbud skal sendes eller leveres til følgende adresser:

Måsøy kommune v/teknisk etat

Torget 1

9690 Havøysund

Alle forbehold skal spesifiseres og pris-settes med henvisning til hvilket punkt forbeholdet gjelder. Henvisning til leverandørens egne kontraktsvilkår er å betrakte som forbehold dersom disse avviker fra konkurransegrunnlaget og må derfor angis som øvrige forbehold/avvik.

2.8 Omfang av tilbud

Gjelder brøyting av kommunale veier og plasser i Måsøy kommune.

For detaljert beskrivelse av leveransen som tilbudsforespørsel henvises det til beskrivelsen i pkt 3.2.1 og vedlegg 8.4-8.6

2.9 Avvisning av tilbydere

Oppdragsgiver har rett til å avvise de leverandører som ikke oppfyller kvalifikasjonskravene gitt i konkurransegrunnlaget.

Tilbud som er forkastet returneres ikke til leverandøren.

2.10 Språk

Tilbudet skal leveres på norsk. Underliggende dokumenter kan være på kjente fremmedspråk i Norge (dansk, svensk eller engelsk).

3. ORIENTERING OM PROSJEKTET

3.1 Prosjektorganisasjon

BYGGHERRE

Måsøy kommune
Torget 1
9690 Havøysund

Tlf: 78 42 40 00

Fax: 78 42 40 01

E-post: : postmottak@masoy.kommune.no

Prosjektleder:

Teknisk sjef Lasse Danielsen

E-post: lass@masoy.kommune.no

Tlf: 90 40 88 36

Forsendelsen merket "**Brøytekontrakt**"

1.11 Oppdragsgivers forbehold

Oppdragsgiver forbeholder seg retten til på et hvilket som helst tidspunkt i anskaffelsesprosessen å avlyse konkurransen dersom det er saklig grunn for dette. Oppdragsgiver forbeholder seg retten til å avlyse konkurransen dersom kommunesyret ikke vedtar å inngå kontrakt. Videre forbeholder også oppdragsgiver seg retten til kunne forskyve framdriften på prosjektet dersom dette er nødvendig i forhold til øvrige leveranser tilknyttet prosjektet eller av andre saklige grunner.

1.12 Forbehold i tilbudet til leverandøren

Forbehold av enhver art må være spesifisert i tilbuds brevet eller i et eget vedlegg for å anses gyldige. Prismessig konsekvens skal oppgis. Forbehold som er uklare og ikke lar seg prise, kan medføre at tilbudet avvises.

1.13 Tilbudsbefaring

Det vil ikke bli avholdt felles tilbudsbefaring. Tilbyderne må derfor på egen hånd foreta befaring og vurdering av stedlige forhold.

2. ALMINNELIGE REGLER FOR KONKURRANSEN

2.1 Vedståelsesfrist

Vedståelsesfristen for tilbudene er 3 måneder, tilsvarende 90 dager. Vedståelsesperioden løper fra tilbudsfristens utløp.

2.2 Åpning av tilbud

Det vil ikke bli avholdt offentlig tilbudsåpning. Det føres protokoll fra tilbudsåpningen.

2.3 Tilleggsopplysninger / endringer av konkurransegrunnlaget

Oppdragsgiver har rett til å supplere/endre konkurransegrunnlaget. Endringer eller suppleringer kan skje senest seks dager før tilbudsfristens utløp.

Dersom oppdragsgiver supplerer eller endrer konkurransegrunnlaget skal suppleringer og endringer sendes alle som er påmeldt konkurransen.

Alle forespørsler skal sendes skriftlig per e-post til oppgitt kontaktperson, se punkt 1.9. Opplysninger som oppdragsgiver gir på forespørsel fra en leverandør skal meddeles alle som har mottatt konkurransegrunnlaget.

2.4 Tilbakekall og endring

Tilbakekalling av besvarelsen skal skje skriftlig. Tilbakekalling skal være fremkommet til innleveringsstedet innen innleveringsfristens utløp.

Etter innleveringsfristens utløp har deltakerne ikke rett til å foreta endringer i innlevert materiale uten samtykke fra oppdragsgiver.

2.5 Avlysing/ forkastelse

Oppdragsgiver forbeholder seg retten til å avlyse konkurransen på et hvilket som helst tidspunkt i anskaffelsesprosessen, og helt eller delvis forkaste tilbudene, dersom det foreligger saklig grunn for dette.

2.6 Opplysningsplikt

Oppdragsgiver skal gi skriftlig melding med kort begrunnelse i følgende tilfeller:

- Forespørselen om å få delta i konkurransen avvises
- Oppdragsgiver beslutter å avlyse konkurransen

Leverandører kan skriftlig anmode om en nærmere begrunnelse for hvorfor deres forespørsel om å få delta er avvist. Anmodningen skal være oppdragsgivers i hende senest 15 dager etter at avvisningen er mottatt. Oppdragsgiver plikter å svare på denne henvendelsen senest 15 dager etter at anmodningen er mottatt.

2.7 Leverandørens forbehold og reservasjoner

Dersom leverandører har forbehold i forhold til konkurransegrunnlaget skal dette fremkomme uttrykkelig i tilbudet. Leverandører skal i eget vedlegg eller i tilbuds brevet liste alle eventuelle avvik fra konkurransegrunnlaget. Avvik som ikke er listet opp vil ikke bli akseptert.

3.2 Prosjektgjennomføringen

3.2.1 Prosjektets art og omfang

Oppdraget omfatter vinterdrift av kommunale veger og plasser i Måsøy kommune i henhold til vedlagte kart/vegoversikt over røde Havøysund.

Kontrakten gjelder for 2 år med mulig opsjon på 1. år.

Vegnettet som omfattes består av om lag: Se røde på kart (vedlegg).

- m kommunale veger
- m Fortau og gang-/sykkelvei
- m² Parkering og kaier

Med vinterdrift menes brøyting og strøing iht. standardkrav, se vedlegg 8.1. Oppdraget omfatter også inspeksjon og registrering, planlegging av virksomheten, dokumentasjon, rapportering til byggherren, informasjon til publikum og håndtering av andre oppgaver som er nødvendige for drift og vedlikehold av vegnettet.

3.2.2 Kontraktperioden

Kontraktperioden er 2 år, fra 01.12.2018 til 31.03.2021. Oppdragsgiver har opsjon på å forlenge kontrakten med de samme betingelser med 1. år slik at total mulig kontraktperiode blir 3 år, frem til 31.03.2022. En eventuell forlengelse av kontrakten må utløses senest 3 måneder før kontraktens utløp.

3.2.3 Endringer i kontraktens rammebetingelser

Hvis myndighetenes bevilgninger eller andre pålegg som følge av vedtak fattet på politisk eller forvaltningsmessig nivå tilsier endringer i kontraktens utførelse, skal det forhandles om eventuelle økonomiske konsekvenser.

Entreprenøren har ikke rett til å heve kontrakten ved mindre vesentlig endring av bevilgningstakt, endring av standard, endring av standardklasse, endring av veglengde, eller andre tilsvarende endringer.

3.2.4 Standard og mengdefortegnelse

Drift og vedlikehold på veinettet skal utføres iht. til gjeldende standard og øvrig beskrivelse som angitt i vedlegg.

Til hjelp for tilbyder har byggherren beskrevet det aktuelle veinettet og utarbeid en mengdefortegnelse gitt i vedlegg 8.4.

3.2.5 Spesielle forhold

Entreprenøren får ikke økonomisk kompensasjon for at driftsoppgaver innenfor kontrakten får en mer kostbar utførelse som følge av at tilleggsarbeid eller tiltak utenfor kontrakten ikke blir utført som forutsatt, f.eks. dyrere vinterdrift som følge av manglende dekkevedlikehold. Stengning av veger i kortere perioder gir ikke rett til økonomisk kompensasjon.

3.2.6 Prisregulering

Prisregulering beregnes ut fra Statistisk Sentralbyrås "Byggekostnadsindeks for veganlegg. Drift og vedlikehold av veger i alt, Vinterdrift av veger". Regulering foretas årlig pr 1. oktober (gjelder ikke første år).

3.3 Andre entrepriser eller byggherrens egne arbeider

Byggherren kan i kontraktperioden kontrahere andre entrepriser og sideentrepriser i det geografiske området som kontrakten gjelder. I tillegg kan byggherren selv gjennomføre arbeider i området. Byggherren skal orientere entreprenøren om entrepriser og egne arbeider som har betydning for planlegging og gjennomføring av drifts- og vedlikeholdssoppgavene i området.

Entreprenøren skal gi andre entreprenører rimelig tilgang for å utføre arbeider i området.

Entreprenøren må påregne forstyrrelser i eget arbeid pga. arbeid utført av andre entreprenører. Kompensasjon for slike forstyrrelser gis ikke med mindre forstyrrelsene kan regnes som vesentlige.

3.4 Kvalitetssikring og internkontroll

Det er krav om at strøsand og evt. andre varer som skal brukes skal være CE-dokumentert.

Det er krav at entreprenøren skal anvende et kvalitetssystem som oppfyller relevante krav iht. NS-ISO 9000-9004, ved gjennomføring av oppdraget.

Entreprenøren skal utarbeide plan for kvalitetssikring gjennom egenkontroll. Denne fremlegges for byggherren og skal godkjennes av denne før arbeidene igangsettes. Planen skal omfatte kontroll av alle arbeider med test av funksjoner. Kontrollen utføres av entreprenør og kopi av skjema sendes kommunens representant som skal varsles om at kontroll vil bli utført.

Entreprenøren skal ha innført et internkontrollsystem iht. "Forskrift om internkontroll", som ble fastsatt ved kgl. Res. 6. Desember 1996, Entreprenørens internkontrollhåndbok skal fremlegges oppdragsgiver ved kontraktsinngåelse.

3.5 Sikkerhet, helse og arbeidsmiljø

Iht. "Forskrift om sikkerhet, helse og arbeidsmiljø på bygge- og anleggsplasser", har byggherren plikt til å påse at forskriften følges, for derved å sikre et fullt forsvarlig arbeidsmiljø ved gjennomføringen av prosjektet.

Byggherren utpeker SHA-koordinator innenfor sin byggherreorganisasjon. Før kontraktstart lager byggherren en SHA-plan for prosjektet. Denne planen er utgangspunkt for prosjektets SHA-plan i gjennomføringsfasen.

Entreprenøren skal være SHA-koordinator i gjennomføringsfasen, kfr § 14 andre ledd i forskriftene.

3.6 Lover og forskrifter

Det er et absolutt krav at leverandøren skal følge og etterleve alle relevante lover og forskrifter for gjennomføring av avtalen.

3.7 Krav til leverandørens lønns- og arbeidsvilkår

Leverandøren skal sørge for at tilsatte i egen organisasjon og tilsatte hos eventuelle underleverandører ikke har dårligere lønns- og arbeidsvilkår enn det som følger av tariffavtaler, regulativ eller det som er normalt for vedkommende sted og yrke.

Alle avtaler som entreprenøren inngår som innebærer utføring av arbeid under denne kontrakten skal inneholde liknende bestemmelser.

Dersom leverandøren ikke etterlever ovennevnte bestemmelser, har Måsøy kommune rett til å holde tilbake deler av kontraktssum til det er dokumentert at forholdet er i orden. Summen av tilbakeholdt beløp, skal svare til ca 2 x innsparingen til arbeidsgiveren.

Entreprenøren skal på oppfordring legge frem dokumentasjon om lønns- og arbeidsvilkår som benyttes. Dokumentasjonsplikten gjelder også underleverandører/-entreprenører.

3.8 Språk

All skriftlig korrespondanse/dokumentasjon skal gjennomføres på norsk. Videre forutsettes det at ledelse, og ansatte i verneorganisasjonen snakker godt norsk.

4. KVALIFIKASJONSKRAV

Kvalifikasjonskrav skal sikre at leverandør er egnet til å kunne oppfylle kontraktsforpliktelsene. Leverandørens kvalifikasjoner vil bli vurder ut fra innlevert dokumentasjon. Manglende dokumentasjon eller mangelfulle opplysninger skal/kan medføre at leverandøren blir avvist, jf. FOA § 11-10.

4.1 Obligatoriske krav

Det stilles samme dokumentasjonskrav til leverandøren og underleverandør når det gjelder kvalifikasjonskravet i pkt 4.1 (pkt. 4.1.1 - 4.1.2).

4.1.1 Skatte- og merverdiavgiftsattester.

Norske leverandører skal fremlegge skatteattester for skatt og merverdiavgift iht. Forskrift om offentlige anskaffelser, § 8-7.

For leverandører som ikke er hjemmehørende i Norge må fremlegges tilsvarende som ovennevnte fra det land hvor foretaket er etablert.

Skatteattestene **skal** følge som vedlegg til tilbudet. Skatteattester skal ikke være eldre enn 6 måneder regnet fra denne frist.

4.1.2 Leverandørens organisatoriske og juridiske stilling.

Det kreves at leverandøren har et lovlig etablert foretak, og som dokumentasjon på dette **skal** det som del av tilbudet vedlegges gjeldende firmaattest utstedt fra Brønnøysund registeret.

For leverandører som ikke er hjemmehørende i Norge må fremlegges tilsvarende som ovennevnte fra det land hvor foretaket er etablert.

4.2 Øvrige kvalifikasjonskrav

Prosjektets omfang og kompleksitet krever at det stilles krav til entreprenøren utover de obligatoriske krav angitt i punkt 4.1.

Dokumentasjonskrav i dette punkt 4.2 er ikke obligatoriske, men oppdragsgiver forbeholder seg retten til å diskvalifisere entreprenøren/gruppen på bakgrunn av manglende eller utilfredsstillende besvarelse og dokumentasjon. Ved vurderingen av om disse kriteriene er oppfylt, vil oppdragsgivers frie skjønn bli lagt til grunn.

4.2.1 Leverandørens økonomiske og finansielle stilling

Det kreves at Leverandøren har god soliditet, og som dokumentasjon på dette bør fremlegges:

- Foretakets innleverte årsregnskap for de siste tre regnskapsår eller andre relevante dokumenter som gir tilsvarende informasjon.
 - Kredittvurdering/rating for siste regnskapsår
- Ved mangelfull dokumentasjon av økonomisk/finansielle stilling forbeholder oppdragsgiver seg retten til å innhente kredittrating for vurdering om kravet er tilfredsstillt.

Ved vurdering av leverandørens økonomiske og finansielle stilling vil egenkapital, årsresultat og kredittverdighet bli vektlagt.

4.2.2 Leverandørens tekniske kvalifikasjoner.

Leverandøren skal ha erfaring fra tilsvarende eller lignende oppdrag.

Det skal redegjøres for tilsvarende eller lignende oppdrag de siste tre år. Det skal oppgis navn på oppdragsgiver, beskrivelse av oppdraget omfang og verdi, tidspunkt, samt referanser hos oppdragsgiver med navn, tlf. nr, e-post. Oppdragsgiver forbeholder seg retten til å kontakte referansen ved behov. Det gjøres rede for minst to slike oppdrag.

Leverandøren skal legge ved beskrivelse av utstyr, maskinpark eller annet tilgjengelig utstyr med relevans for utførelsen av denne kontrakten. Opplysninger om biler og maskiner som ønskes benyttet til arbeidene skal oppgis i vedlegg 8.2 eller et tilsvarende dokument.

Maskiner og utstyr skal være sertifisert/godkjent og i forskriftsmessig stand. Et eventuelt bytte av bil/maskin i løpet av kontraktsperioden skal godkjennes av Måsøy kommune. Maskinene må ikke være større enn at de kan benyttes innenfor de steder som skal vedlikeholdes, tilpasset oppdraget. Alle innleide biler og maskiner skal være utrustet med varsellykt av godkjent type.

4.2.3 HMS- egenerklæring.

Leverandører som skal utføre arbeid i Norge skal fremlegge egenerklæring om at de oppfyller, eller ved eventuell tildeling av kontrakt vil oppfylle, de i Norge lovbestemte krav mht. helse, miljø og sikkerhet. Kan benytte vedlegg 8.3 eller tilsvarende skjema.

4.2.4 Egenerklæring om lønns- og arbeidsvilkår.

Jamfør Forskrift om lønns- og arbeidsvilkår i offentlige kontrakter, krever oppdragsgiver egenerklæring på at entreprenøren ikke har dårligere lønns- og arbeidsvilkår enn det som følger av gjeldende landsomfattende tariffavtale eller det som ellers er normalt for vedkommende sted og yrke. Dette gjelder både for ansatte hos entreprenøren og for ansatte hos eventuelle underentreprenører som direkte medvirker til å oppfylle kontrakten.

Til opplysning vil oppdragsgiver stille de samme kravene i kontrakten.

Egenerklæring om lønns- og arbeidsvilkår må følge som vedlegg til tilbudet.

5. TILDELINGSKRITERIER

Leverandøren skal prise leveransen i henhold tilbudsforespørselen og med den framdrift som er beskrevet.

Med basis i dette vil kontrakten bli tildelt det totalt sett mest økonomisk fordelaktige tilbudet for oppdragsgiver.

I dette vil følgende kriterier legges til grunn:

1	<p>Totalkostnad, kontrollregnet anbudssum inklusive prissatte forbehold. Alternative poster og poster som ikke er ført til sum, er med i evalueringen.</p> <p>Laveste anbyder vil bli gitt like mange poeng som vektingsprosenten. Hvert poeng utgjør vedkommendes pris delt på vektingsprosenten. Dobbel pris gir 0 poeng. Øvrige anbydere får da tilsvarende lavere antall poeng, som prisdifferansen fra laveste tilsier</p>	60%
2	<p>Kvalitet og service (Leveringsevne)</p> <p>For kriteriet kvalitet og service vurderes leverandørens dokumentasjon, for hvordan leverandøren planlegger å gjennomføre arbeidene. Leverandøren skal levere en arbeidsbeskrivelse på hvordan leverandøren har tenkt å gjennomføre arbeidene for en sesong.</p> <p>Det vil bli gjort en skjønnsmessig vurdering av leverandørens dokumentasjon/beskrivelse av:</p> <ul style="list-style-type: none"> • Områdeplanlegging inkl. kompletterende vinterarbeider og omdisponering av ressurser. • Overvåking og tolkning av værprognoser, overvåking av vegforhold. • Beslutning om tiltak, tidspunkt, utkalling og varsling. • Tiltak under ekstraordinære værforhold 	40%

6. KONTRAKT

6.1 Almennelige kontraktsbestemmelser

Som almennelige kontraktsbestemmelser gjelder NS 8406, Forenklet norsk bygge- og anleggskontrakt

Der standarden åpner for ulike alternativer, gjelder følgende som utfyllende bestemmelser:

PKT 4.A AVTALEDOKUMENT

Det opprettes avtale på formular byggblankett 8406 A.

PKT 23.4 REGNINGSARBEID

Avtale om regningsarbeid skal under enhver omstendighet inngås skriftlig før arbeidet utføres.

I tillegg, og foran dette, gjelder endringer og utfyllende kommentarer nevnt nedenfor

6.2 Mål for kontrakten og dens gjennomføring

Entreprenøren har gjennom kontrakten påtatt seg et samfunnsansvar for å ivareta trafikksikkerhet, framkommelighet, miljø og service overfor trafikantene, vegens naboer og samfunnet for øvrig, innenfor kontraktens ansvarsområde og krav.

Kontrakten skal sikre effektiv drift og vedlikehold av vegnettet samt optimal bruk av de midlene som settes av til gjennomføring av kontrakten.

Arbeidet skal gjennomføres på en samarbeidsorientert måte.

Dersom Entreprenøren på grunn av sykdom eller andre gyldige årsaker ikke er i stand til å utføre arbeidet, varsles kommunen omgående. Det er Entreprenørens ansvar å skaffe vikar. Dersom vikar ikke kan skaffes kan kommunen bli nødt til å utføre arbeidet mot fradrag i kontraktssum for den tiden tilbyder ikke har vært i stand til å oppfylle avtalen.

6.3 Kontraktperioden

Kontraktperioden er 2 år, fra 01.12.2018 til 31.03.2020. Oppdragsgiver har opsjon på å forlenge kontrakten med de samme betingelser med 1. år slik at total mulig kontraktperiode blir 3 år, frem til 31.03.2021. En eventuell forlengelse av kontrakten må utløses senest 3 måneder før kontraktens utløp.

Først sesong anses som et prøveår. Denne kontrakten kan gjensidig sies opp med 3 måneders varsel, men fra entreprenørens side ikke mellom 1. juli og 1. februar. Fra kommunens side kan kontrakten sies opp med 14. dagers varsel dersom tilbyder forsømmer sitt arbeide eller på andre måter misligholder kontrakten.

6.4 Krav til utførelse av drift og vedlikehold

Drifts- og vedlikeholdsoppgaver er de oppgaver og rutiner som utføres for at vegnettet skal fungere som planlagt og for å opprettholde vegnettets kvalitet.

Kontrakten beskriver krav til standard for drift og vedlikehold. Kravene gjelder hele vegnettet. Tomkjøring til og fra roden inngår.

Entreprenøren skal selv sørge for at han har tilgjengelig utstyr, mannskap, kompetanse og informasjon som er nødvendig for å utføre arbeidet i henhold til kontrakten. Dette gjelder også vaktberedskap og mannskaps-/maskinberedskap. Entreprenøren skal selv velge metode, tiltak og ressurser.

6.5 Personell

Entreprenøren skal informere byggherren om utpeking, utskifting eller forflytting av personer som er tillagt viktige funksjoner i kontraktsarbeidet. Telefonliste/vaktliste må leveres til byggherren og skal holdes oppdatert. (oppdateres uten ubegrunnet opphold)

6.6 Styring og administrasjon

Entreprenøren skal styre og administrere kontraktsarbeidet samt delta i og bidra til felles styring og administrasjon sammen med byggherren.

Det planlegges følgende møtestruktur:

- Oppstartmøte
- Byggemøter etter behov
- Evalueringsmøte hver vår

Det skal føres referat fra alle møter. Med mindre noe annet avtales, skal byggherren føre referat fra møtene. Entreprenøren skal få kopi av referatet i løpet av fem hverdager etter avholdt møte med mindre noe annet avtales. Entreprenøren må dekke alle egne kostnader ved deltagelse på møter.

Befaringer/skaderegistreringer:

Entreprenøren skal innkalle til befaring før oppdraget iverksettes. Kostnader for skader på installasjoner som ikke er påpekt og dokumentert til kommunen før oppdraget igangsettes etter kontraktinngåelse kan bli påført entreprenøren. Ved hver brøytesesongslutt skal entreprenøren innkalle til befaring for gjennomgang av brøyteroden. Det skal gis 14. dagers varsel slik at kommunen kan varsle 3. person. Kostnader med slik befaring må tas hensyn til i tilbudet.

Videre vil byggherren gjennomføre revisjoner og stikkprøvekontroll.

6.7 Prisjustering pga. feil i mengdegrunlaget

Dersom det oppstår avvik i oppgitte mengder og total veglengde som er nevnt her, fastsettes prisjustering så langt mulig lineært på basis av avtalte enhetspriser og rundsum priser.

6.8 Vær- og klimadata

Entreprenøren må selv sørge for rutiner for å hente informasjon om utvikling og forventede endringer i vær.

6.9 Informasjon

Byggherren vil informere om generelle kontraktsvilkår for oppdraget, via nettside og eget servicekontor til innbyggerne i kommunen.

Entreprenøren har ansvar for å informere om spesielle kontraktsvilkår innenfor egen rode og for tilstrekkelig varsling og informasjon om praktisk utførelse.

Biler, maskiner og mannskap skal være merket for å tilkjenne hvem som utfører arbeidet.

6.16 Trekk i oppgjør

Trekk i oppgjøret blir gjennomført i henhold til påviste avvik. Påvist avvik vil etter varsel fra byggherren og etterfølgende oppklarende diskusjon, føre til trekk i oppgjøret.

Byggherren innkaller entreprenøren straks det oppdages mislighold eller slurv med utførelsen for å bestemme størrelsen på trekk.

Ved hendelser og avvik vil det bli ilagt følgende trekk i oppgjøret:

1. Ved for sen utrykking: Kr. 2000 pr. område pr. dag
2. Uteglemmelse av veger: Kr. 1000 pr. veg pr. dag
3. Brøyting ikke i henhold til standarden: Kr. 2000 pr. område
4. Manglende frisktrydding i vegkryss: Kr. 1000 pr. veikryss
5. Manglende frisktrydding ved fotgjengerfelt: Kr. 1000 pr. fotgjengerfelt
6. Manglende rydding foran veiskilt: Kr. 500 pr. forbud og påbudskilte, og Kr. 250 for øvrige veiskilt

7. TILBUDSSKJEMA.

7.1 Tilbudssammenstilling

Kategori	Område	Antall	Enh	Enh.pris	Sum
	Kom.vei	2500	m		
	Kal	1500	m/2		
Totalsum pr. sesong/år eks mva:					

I samsvar med tilbudsgrunnlaget tilbys utførelse leveransen ift følgende:

NOK _____ eks. mva.

7.2 Forbehold

Eventuelle forbehold for leveransen skal føres opp i eget vedlegg, og legges ved anbudet, jf punkt 2.7.

7.3 Pris og valutaregulering

Prisregulering beregnes ut fra Statistisk Sentralbyrås "Byggekostnadsindeks for veganlegg. Drift og vedlikehold av veier i alt, Vinterdrift av veier". Regulering foretas årlig pr 1. oktober (gjelder ikke første år).

7.4 Opplysninger om underleverandører.

Leverandøren skal stå ansvarlig for at leverandører han knytter til seg innehar nødvendige autorisasjoner og kvalifikasjoner for utførelse av deres arbeider. Leverandøren skal på forespørsel kunne framskaffe dokumentasjon for dette. Oppdragsgiver forbeholder seg retten til ikke å godkjenne de aktuelle leverandører dersom tilfredsstillende dokumentasjon ikke kan framlegges.

6.10 Ekstraordinære værforhold

Dersom ekstraordinære værforhold midlertidig hindrer full oppfyllelse av kontraktens krav til standard, kan byggherren akseptere avvik fra standarden. Avviket skal være så lite og kortvarig som mulig.

Entreprenøren plikter umiddelbart å varsle byggherren dersom han mener ekstraordinære værforhold finner sted og når den ekstraordinære situasjonen opphører. Inntil kontraktskravene igjen kan oppnås, skal entreprenørens innsats være det maksimale av hva som er mulig med de ressurser som entreprenøren har tilgjengelig.

Ekstraordinære værforhold gir ikke krav på tilleggsvederlag.

6.11 Prisregulering

Justering av kontraktssum som følge av endringer i lønninger, priser, sosiale utgifter m.v. foretas på grunnlag av Statistisk Sentralbyrås "Byggekostnadsindeks for veganlegg. Drift og vedlikehold av veier i alt, Vinterdrift av veier". Basis for utregning av prisstigning er indeks pr. 3. kvartal det året kontrakten inngås.

Prisregulering skjer 1 gang pr år. Prisstigning som ligger til grunn er prisstigning til 3 kvartal hvert år i kontraktsperioden. Første prisstigning er 3 kvartal i år 2 av kontrakten.

Ved endring av brøytearealet med mer enn +/- 5 % kan avtalen reguleres prismessig. Eventuelle endringer skal godkjennes og dokumenteres skriftlig.

Blir partene ikke enig om prisspørsmål ved regulering av prisene blir avtalen å anse som oppsagt fra det tidspunkt prisspørsmålet er tatt opp.

Det presiseres at en prisjustering som følge av ovennevnte er entreprenørens ansvar å følge opp.

6.12 Priser og prisnivå

I tilbudets priser skal alle kostnader for utførelse av arbeidet være inkludert, men eksklusive mva. Kostnader til alle nødvendige sikkerhetstiltak skal være inkludert.

Prisene i tilbudet skal inkludere kostnader tilknyttet kontraktsbestemmelser som ikke er relatert til egen prosess i konkurransegrunnlaget. Prisene i tilbudet skal også inkludere kostnader tilknyttet gjennomføring av inspeksjoner og kontroll.

Kostnader for utarbeidelse av tilbudet bæres av tilbyder. Det gis ikke prisregulering for endringer i trafikkvolum.

6.13 Sandstrøing

Strøing inngår i tilbyders fastpris. Strøing skal foretas etter samme rutiner som brøyting, dvs. at så vel veier, som fortau, gang- og sykkelsti, adkomst til kaier mv.

Kostnadene for innkjøp av strøsand dekkes av kommunen med faktisk kostnad levert kai Ingøya, uten påslag. Det forutsettes at priser for sand er konkurransedyktig markedspris. Strøing inngår i tilbyders fastpris. Strøing skal foretas etter samme rutiner som brøyting, dvs. at så vel veier, som fortau, gang- og sykkelsti, adkomst til kaier mv.

6.14 Fakturering

Kontraktbeløpet deles i 4 like store beløp uavhengig av sesongens varighet. Faktureringsgrunnlag skal være mottatt den 30. i hver måned, fra desember t.o.m. mars for gjeldende brøytesesong. For sent mottatt faktureringsgrunnlag blir utbetalt påløpende måned. Det presiseres at tilbyder plikter å foreta brøyting fra første snøfall om høsten til siste snøfall påfølgende vår. Faktura skal merkes med «rode kommunale veier Havøysund», det skal også merkes med nummerert delfaktura 1-4.

Faktura sendes:

Måsøy kommune
V/fakturamottak
Torget 1
9690 Havøysund

Eller elektronisk til: faktura@masoy.kommune.no

og merkes ressurs nr. som vil bli oppgitt ved kontraktsinngåelse.
Det godkjennes ikke noen form for fakturagebyr

Måsøy kommune har krav om å kunne motta og levere fakturaer elektronisk i EHF. Dette er faktura i et strukturert standardformat som overføres elektronisk fra selger til kjøper. For det offentlige er Elektronisk Handelsformat (EHF) standard. Innholdet i formatet dekker regnskapslovens/bokføringslovens krav. Dette er et XLM-format som inneholder både obligatoriske felt som må fylles inn for å oppfylle norsk regnskapsplikt og anbefalte felt som bruker vil ha stor nytte av. For mer informasjon se vedlegg for EHF fakturering og <http://www.anskaffelser.no/e-handel/faktura>.

Leveransen av elektronisk fakturaer skal skje på den av Måsøy kommunes til enhver tid valgte kommunikasjonsmetode. Leverandøren bærer selv eventuelle kostnader leveranse av elektronisk faktura måtte medføre for leverandøren.

Fritaket for merverdiavgift på offentlig vei, gang- og sykkelveier er opphevet. Dette betyr at **all** brøyting (vei, gang- og sykkelveier, parkeringsplasser, skoler og barnehager, parkeringsarealer og interne gang- og sykkelveier v/skoler og barnehager) skal inkludere merverdiavgift.

6.15 Skader på vegobjekter

Medfører utførelsen av kontraktsarbeidet skade på vegobjekter (rekkverk, skilt etc) er entreprenøren erstatningsansvarlig overfor byggherren i den utstrekning dette følger av alminnelige erstatningsregler. Entreprenøren skal også varsle til byggherren om skade på vegobjekter påført av andre.

Medfører utførelsen skader på private eiendommer (hekk, gjerder og lignende) samt bygninger, blir dette en sak mellom entreprenøren og gjeldende privatperson.

Skader på entreprenørens brøyteutstyr som forårsakes av dårlig standard på kommunale anlegg (f.eks høye kumlokk, hull i vegen), dekkes ikke av byggherren. Entreprenøren må på forhånd gjøre seg kjent med vegstandarden, og ta hensyn til dette.

Leverandøren har basert sitt tilbud på følgende underleverandører:

Fagdisiplin	Firma

7.5 Opplysninger om bankforbindelser.

Garantier vil bli stilt gjennom

Leverandøren vil benytte følgende bankforbindelse

7.6 Vedlegg til tilbudet.

Listen under er kun ment som en sjekklister for tilbudsgiver. Innlevert tilbud skal inneholde vedlegg som spesifisert under kapittel. 4.

Tilbyder krysser av for den dokumentasjon som vedlegges, samt datering dersom dette er aktuelt.

Vedlegg

Vedlagt (sett kryss)

Følgende vedlegg **skal** vedlegges anbudet, kfr pkt 4.1 obligatoriske krav:

1. Anbudsskjema utfyllt og i underskrevet stand
2. Skatteattester
3. Firmaattest

Det er ønskelig at følgende vedlegg vedlegges anbudet:

4. Eget følgeskriv/anbudsbrev hvor evt. forbehold er gitt
5. HMS-egen erklæring
6. Dokumentert egenkapital
7. Entreprenørens tekniske kvalifikasjoner
8. Egenerklæring om lønns- og arbeidsvilkår
9. Dokumentasjon jf. Punkt 5. tildelingskriterier

-
10. Evt samarbeidsavtaler
11. Årsregnskap fra de tre siste regnskapsår
eller kredittvurdering.
12. Egenerklæring på at foretaket ikke er konkurs eller i gjelds-
forhandlinger på innleveringstidspunktet.
13. Evt. annet _____
-

7.7 Opplysninger om tilbyder.

Fyll inn nedenfor stående firma informasjon

Organisasjonsnummer _____

Firmanavn _____

Adresse _____

Telefon _____

E-post _____

Kontaktperson _____

7.8 Underskrift.

Leverandøren forplikter seg til å levere leveransen i henhold til tilbudsskjemaet og øvrige tilhørende tilbudsdokumenter.

Eventuelle forbehold, tilleggsposter og tilleggsopplysninger som har konsekvenser for tilbudet er oppgitt i tilbudsbrevet.

Sted

Dato

Leverandørens underskrift og firmastempel

Rode



Måsøy kommune
Torget 1
9690 Havøysund

Deres ref.:

Vår ref.:
Lasse Danielsen

Dato:
19.02.2018

Anskaffelsesprotokoll og innstilling, vintervedlikehold

Oppdragsgivers navn og adresse:

Måsøy kommune v/ Lasse Danielsen
Torget 1
9690 Havøysund

Anskaffelsesprosedyren utføres av Måsøy kommune
Protokollfører: Lasse Danielsen

Beskrivelse av anskaffelsen

Tilbudene

V ed tilbudsfrist den 19.02.2018 kl 12:00 var det kommet inn et tilbud korrekt levert.

Tilbudssummene var som følger:

Nr:	Tilbyder	Tilbudssum eks. mva
1	RW vaktmesterservice	kr. 500.000,-
2		
3		
4		

Gjennomgang av tilbudene

Vedlegg: Kvalifikasjonskrav

RW vaktmesterservice har levert inn tilbud i henhold til kvalifikasjonskrav.

Evaluering.

I forbindelse med at det kun er kommet inn et tilbud som har en vesentlig høyere kostnad en tidligere år, bør anskaffelsen avlyses og lyses ut på nytt. Måsøy kommune har ennå tid til å avvente med å engasjere en entreprenør, i håp om at det er noen andre entreprenører som leverer inn lavere tilbud.

ANBEFALING

Med bakgrunn i gjennomgang av innkomne tilbud og utførte evaluering anbefales det at Måsøy kommune avlyser anskaffelsen og lyser ut på nytt.



Teknisk sjef

*Ingøy
Sjøhus*

org.nr 991 704 566
9672 Ingøy

Forretningsadresse:
Lomvannsveien 48,
9690 Havøysund

Mobilnr 905 26 702

Måsøy kommune

Teknisk etat

Torget 1

9690 Havøysund

Brøyting på Ingøy

Vi er blitt oppmerksom på at det er lagt ut nytt anbud på brøyting på Ingøy.

Ingøy Sjøhus DA driver virksomhet på Laukholmen. Det har ikke vært brøytet dit vinterstid. Den nye brøyteroden går til det første krysset. Fra krysset og videre mot Laukholmen er det tre bedrifter i tillegg til vår, Telenor, Repvåg Kraftlag og Norkring.

Slik som brøyteperioden er 1. desember – 31.mars, skaper det utfordring for oss som driver turistvirksomhet. Den største utfordringen er når det er stort snøfall i november og april.

Det bør inngå i kontrakten med anbudseier at det er beredskap i november og april, slik at vi kan få brøytet ned til vår bedrift. Vi har hatt muntlig avtale med nåværende anbudseier om brøyting ved behov, der vi har betalt regningen.

Hva med brannberedskapen?

Vi sier ikke at det skal brøytes fast, men at det bør være mulighet for brøyting ved behov.

Med vennlig hilsen

Thorleif Hånsen

Ingøy Sjøhus DA

VINTERVEDLIKEHOLD 2018 - 2021 - ROLVSØY

Saksbehandler: Lasse Danielsen
 Arkivsaksnr.: 18/72

Arkiv: Q10 &46

Saksnr.:	Utvalg	Møtedato
5/18	Teknisk komite	27.02.2018
/	Formannskapet	13.03.2018
/	Kommunestyret	22.03.2018

Innstilling:

Måsøy kommunestyre vedtar å inngå kontrakt med entreprenøren som vant anbudsrunden.

Dokumenter:**Innledning:**

Måsøy kommune har ingen langtidskontrakt på vintervedlikehold på Rolvsøya, for å skape forutsigbarhet har Måsøy kommune lyst ut kontrakten.

Saksutredning:

Måsøy kommune ønsker å inngå en kontrakt som skaper økonomisk forutsigbarhet med tanke på vintervedlikehold på Rolvsøya, tidligere har denne kontraktene blitt videreført fra år til år.

kontraktperiode fra 1.sept 2018 til 30. april 2021. Denne kontraktperioden vil da gå parallelt med kontrakt på fylkesvei.

Økonomisk utvikling:

2015 kr. 130.000,- eks. mva

2016 kr. 211.000,- eks. mva

2017 kr. 218.000,- eks. mva

I forbindelse med utlysning av vintervedlikehold på Rolvsøya er det kommet inn et tilbud, tilbudet er på kr. 250.000,- eks. mva pr. sesong fra 2018 fram til 30. april 2021.

Etatssjefens/rådmannens vurdering (også personal- og økonomiske konsekvenser):

Med bakgrunn i innkomne tilbud og utførte evaluering av entreprenør, anbefaler rådmann at Måsøy kommune inngår kontrakt med entreprenør som har gitt tilbud på vintervedlikehold av kommunale veger på Rolvsøya

Vedlegg:

Kunngjøring av konkurranse
Rolvøya – Tilbudsgrunnlag vintervedlikehold
Rode
Protokoll
Vurdering av tilbud

Havøysund, den 19.02.2018

Lill Torbjørg Leirbakken/Sign.
Rådmann

Teknisk sjef/Sign.
Lasse Danielsen

Gjennomgå og slutføre

Anskaffelsesforskriften

Alminnelig kunngjøring av konkurranse

Frivillig kunngjøring på Doffin

Del I: Oppdragsgiver

I.1) Navn og adresser

Måsøy kommune

941 087 957

Torget 1

Havøysund

9690

NO

Kontaktperson: Lasse Danielsen

Telefon: +47 90408836

E-post: lass@masoy.kommune.no

NUTS-kode: NO07 - Nord-Norge

Region: Nord-Norge

Internettadresse(r):

Nettsted oppdragsgiver: <https://www.masoy.kommune.no/>

Nettsted Kjøperprofil:

<https://kgv.doffin.no/ctm/Company/CompanyInformation/Index/60368>

I.2) Samordnede innkjøp

Kontrakten tildeles av en innkjøpssentral

I.3) Kommunikasjon

Konkurransgrunnlaget er elektronisk tilgjengelig med gratis, direkte og ubegrenset tilgang på:

<https://kgv.doffin.no/ctm/Supplier/Documents/Folder/159759>

Tilleggsinformasjon finnes på

adressen ovenfor:

Tilbud eller forespørsel om å delta sendes

til adressen ovenfor

Del II: Kontrakten

II.1) Anskaffelsens omfang

II.1.1) Tittel

Vintervedlikehold kommunale veier på Rolvsøya 2018 - 2022

Referansenummer: 18/72

II.1.2) Hoved-CPV-kode

45000000 - Bygge- og anleggsvirksomhet

II.1.3) **Type kontrakt**

Bygge- og anleggsarbeid

II.1.4) **Kort beskrivelse**

Vintervedlikehold kommunale veier på Rolvsøya 2018 - 2022

II.1.5) **Estimert totalverdi**

Verdi ekskl. MVA: 1000000.00 NOK

II.2) **Beskrivelse**

II.2.3) **Sted for gjennomføring**

NUTS-kode: NO07 - Nord-Norge

Region: Nord-Norge

Hovedarbeidssted eller sted for gjennomføring:

Rolvsøya

II.2.4) **Beskrivelse av anskaffelsen**

Vintervedlikehold kommunale veier på Rolvsøya

II.2.5) **Tildelingskriterier**

Kontrakten tildeles på grunnlag av kriteriene som er angitt i konkurransegrunnlaget

II.2.7) **Kontraktens varighet**

Varighet i måneder: 48

Del III: Kvalifikasjonskrav og kontraktsvilkår

III.1) **Kvalifikasjonskrav**

Oversikt og kort beskrivelse av kvalifikasjonskrav: Se grunnlag

III.2) **Kontraktsvilkår**

III.2.2) **Vilkår knyttet til gjennomføring av kontrakten**

Se grunnlag

Del IV: Prosedyre

IV.1) **Informasjon om gjennomføring av konkurransen**

Prosedyre som beskrevet i konkurransegrunnlaget

IV.2) **Administrativ informasjon**

IV.2.2) **Tidsfrist for å motta tilbud eller forespørsel om deltakelse**

Dato: 19.02.2018

Lokal tid: 12:00

IV.2.4) **Språk som tilbud eller forespørsel om deltakelse kan sendes inn på**

Norsk

Del VI: Utfyllende informasjon

Oppdragsgiver
Måsøy Kommune

02.02.2018

VINTERDRIFT KOMMUNALE VEGER OG Plasser TILBUDSGRUNNLag MÅSØY KOMMUNE



Måsøy Kommune
Kystens perle

Oppdragsnr.:
Oppdragsnavn:
Dokument nr.: 001
Filnavn: Tilbudsgrunnlag vintervedlikehold

Revisjon	00	00		
Dato	02.02.2018			
Utarbeidet av	Lasse Danielsen			
Kontrollert av				
Godkjent av				
Beskrivelse	Tilbudsgrunnlag			

Revisjonsoversikt

Revisjon	Dato	Revisjonen gjelder

INNHOILDSFORTEGNELSE

1.	TILBUDSINNBYDELSE	5
1.1	Innledning.....	5
1.2	Oppdragsgiver	5
1.3	Tilbudsforespørselens innhold	5
1.4	Konkurransform og gjennomføring.....	5
1.5	Aktuelle leverandører	5
1.6	Kunngjøring	5
1.7	Distribusjon av tilbudsgrunnlaget	6
1.7.1	Distribusjon.....	6
1.7.2	Påmelding	6
1.8	Innleveringsfrist og åpning.....	6
1.9	Oppdragsgivers kontaktperson.....	6
1.10	Innlevering og merking av dokumentasjon.....	6
1.11	Oppdragsgivers forbehold	7
1.12	Forbehold i tilbudet til leverandøren.....	7
1.13	Tilbudsbefering	7
2.	ALMINNELIGE REGLER FOR KONKURRANSEN.....	8
2.1	Vedståelsesfrist.....	8
2.2	Åpning av tilbud	8
2.3	Tilleggsopplysninger / endringer av konkurransegrunnlaget	8
2.4	Tilbakekall og endring	8
2.5	Avlysing/ forkastelse.....	8
2.6	Opplysningsplikt.....	8
2.7	Leverandørens forbehold og reservasjoner.....	8
2.8	Omfang av tilbud.....	9
2.9	Avvisning av tilbydere	9
2.10	Språk.....	9
3.	ORIENTERING OM PROSJEKTET.....	10
3.1	Prosjektorganisasjon.....	10
3.2	Prosjektgjennomføringen	11
3.2.1	Prosjektets art og omfang.....	11
3.2.2	Kontraktperioden	11
3.2.3	Endringer i kontraktens rammebetingelser.....	11
3.2.4	Standard og mengdefortegnelse.....	11
3.2.5	Spesielle forhold.....	11
3.2.6	Prisregulering	11
3.3	Andre entrepriser eller byggherrens egne arbeider	12
3.4	Kvalitetssikring og internkontroll	12
3.5	Sikkerhet, helse og arbeidsmiljø.....	12
3.6	Love og forskrifter.....	12
3.7	Krav til leverandørens lønns- og arbeidsvilkår.....	12
3.8	Språk	13
4.	KVALIFIKASJONSKRAV	14
4.1	Obligatoriske krav	14
4.1.1	Skatte- og merverdiavgiftsattester	14
4.1.2	Leverandørens organisatoriske og juridiske stilling	14
4.2	Øvrige kvalifikasjonskrav	14
4.2.1	Leverandørens økonomiske og finansielle stilling.....	14

4.2.2	Leverandørens tekniske kvalifikasjoner	15
4.2.3	HMS- egenerklæring.	15
4.2.4	Egenerklæring om lønns- og arbeidsvilkår.....	15
5.	TILDELINGSKRITERIER.....	16
6.	KONTRAKT	17
6.1	Alminnelige kontraktsbestemmelser.....	17
6.2	Mål for kontrakten og dens gjennomføring	17
6.3	Kontraktperioden	17
6.4	Krav til utførelse av drift og vedlikehold	17
6.5	Personell.....	18
6.6	Styring og administrasjon	18
6.7	Prisjustering pga. feil i mengdegrunnlaget	18
6.8	Vær- og klimadata.....	18
6.9	Informasjon.....	18
6.10	Ekstraordinære værforhold.....	19
6.11	Prisregulering	19
6.12	Priser og prisnivå.....	19
6.13	Sandstrøing.....	19
6.14	Fakturering	20
6.15	Skader på vegobjekter	20
6.16	Trekk i oppgjør	21
7.	TILBUDSSKJEMA.....	22
7.1	Tilbudssammenstilling	22
7.2	Forbehold.....	22
7.3	Pris og valutaregulering.....	22
7.4	Opplysninger om underleverandører.	22
7.5	Opplysninger om bankforbindelser.....	23
7.6	Vedlegg til tilbudet.....	23
7.7	Opplysninger om tilbyder	25
7.8	Underskrift.	25

Vedlegg:

8.1	Maskiner og utstyr
8.2	HMS erklæring
8.3	Rode Kom.vei Rolvsøya
8.4	

Oversiktskart:

8.5
8.6

1. TILBUDSINNBYDELSE

1.1 Innledning

Det innbydes herved til tilbudskonkurranse i forbindelse med **vinterdrift av kommunale vegger og plasser på Rolvsøy 2018-2022** i Måsøy kommune.

Innbydelsen omfatter utførelse av vintervedlikehold på kommunale vegger og plasser.

Tilbudsforespørselen er underlagt Lov og forskrift om offentlige anskaffelser. Kriterier for evaluering og valg av leverandør er beskrevet i kapittel 4 og 5.

1.2 Oppdragsgiver

Oppdragsgiver er **MÅSØY KOMMUNE**. Måsøy kommune er en kommune i Finnmark med overkant av 1200 innbyggere. Rambøll Norge AS gjennomfører anskaffelsesprosessen på vegne av oppdragsgiver.

1.3 Tilbudsforespørselens innhold

Tilbudsgrunnlaget har følgende innhold:

Kapittel	INNHold
1	Tilbudsinndeling
2	Alminnelige regler for gjennomføring av konkurransen
3	Orientering om prosjektet
4	Kvalifikasjonskrav
5	Tildelingskriterier
6	Kontrakt
7	Tilbudsskjema
8	Vedlegg

1.4 Konkurransform og gjennomføring

Konkurransen gjennomføres som åpen tilbudskonkurranse.

Leverandører må oppfylle kvalifikasjonskravene beskrevet i kapittel 4 for å kunne delta i konkurransen.

Det tilbudet som totalt sett er mest økonomisk fordelaktig for oppdragsgiver vil bli valgt.

1.5 Aktuelle leverandører

Både enkeltstående firmaer og grupperinger av flere firmaer kan levere inn tilbud. Det forutsettes at leverandøren om nødvendig setter sammen et team som i sum innehar de nødvendige kvalifikasjoner og kapasiteter. Det skal være én ansvarlig leverandør. Det må etableres avtaler innad i hver enkelt deltakergruppe som forplikter aktørene på slik måte at oppdragsgivers eventuelle aksept av tilbudet låser den presenterte organisasjonsstrukturen. Dersom skriftlige samarbeidsavtaler ikke kan framlegges, kan tilbudet avvises.

1.6 Kunngjøring

Konkurransen er annonsert på doffin.no.

1.7 Distribusjon av tilbudsgrunnlaget

1.7.1 Distribusjon

Tilbudsgrunnlaget er lagt ut på Doffin for elektronisk nedlasting. I tilbudsgrunnlaget inngår:

- PDF fil med tilbudsgrunnlag
- PDF-filer av vedlegg

Eventuell endringer, suppleringer eller avklaringer i tilbudsgrunnlaget vil fortløpende bli distribuert til påmeldte deltakere på Doffin, hvor tilbyderne varsles via e-postadressen som tilbyder har lagt inn ved påmelding i Doffin basen.

Det vil ikke bli sendt ut tilbudsgrunnlag i papirformat.

1.7.2 Påmelding

Påmelding gjøres elektronisk i Doffin-basen

1.8 Innleveringsfrist og åpning

Frist for levering av tilbudet er: **19.02.2018 kl. 12:00**

Underskrevet tilbud skal være oppdragsgiver i hende før tilbudsfristens utløp. Det er leverandørens ansvar å velge en forsendelsesmåte som gjør at forespørselen blir mottatt av oppdragsgivers kontaktperson oppgitt i punkt 1.10 innen fristen, samt at reglene for kommunikasjon i Forskrift om Offentlige anskaffelser kapittel 7 overholdes.

Anbudsåpning vil finne sted på vårt kontor samme dag som innleveringsfristen **kl. 13:00**. Det er kun oppdragsgivers representanter som har anledning til å være tilstede under anbudsåpningen.

1.9 Oppdragsgivers kontaktperson

Rambøll Norge AS
Att: Lasse Danielsen
Telefon: 904 08 836
E-post: lasse@masoy.kommune.no

All korrespondanse og dialog med oppdragsgiver skal gå via ovennevnte. Skriftlige henvendelser stilles til kontaktpersonen og merkes med anskaffelsesnavnet. Ved bruk av e-post skal det bes om bekreftelse på at sendingen er mottatt.

1.10 Innlevering og merking av dokumentasjon

Primært ønskes den elektroniske beskrivelsen med elektronisk underskrevet tilbudsbrief levert på minnepenn. Evt kan papirutgaven leveres fullstendig utfylt og underskrevet.

Tilbudet skal inneholde alle dokumenter som er forespurt i innbydelsen og andre dokumenter som tilbyder mener er del av tilbudet.

Underskrevet tilbud skal sendes eller leveres til følgende adresser:

Måsøy kommune v/teknisk
Torget 1
9690 Havøysund

Forsendelsen merket " **Brøytekontrakt**"

1.11 Oppdragsgivers forbehold

Oppdragsgiver forbeholder seg retten til på et hvilket som helst tidspunkt i anskaffelsesprosessen å avlyse konkurransen dersom det er saklig grunn for dette.

Videre forbeholder også oppdragsgiver seg retten til kunne forskyve framdriften på prosjektet dersom dette er nødvendig i forhold til øvrige leveranser tilknyttet prosjektet eller av andre saklige grunner.

1.12 Forbehold i tilbudet til leverandøren

Forbehold av enhver art må være spesifisert i tilbudsbrevet eller i et eget vedlegg for å anses gyldige. Prismessig konsekvens skal oppgis. Forbehold som er uklare og ikke lar seg prise, kan medføre at tilbudet avvises.

1.13 Tilbudsbefaring

Det vil ikke bli avholdt felles tilbudsbefaring.
Tilbyderne må derfor på egen hånd foreta befaring og vurdering av stedlige forhold.

2. ALMINNELIGE REGLER FOR KONKURRANSEN

2.1 Vedståelsesfrist

Vedståelsesfristen for tilbudene er 3 måneder, tilsvarende 90 dager. Vedståelsesperioden løper fra tilbudsfristens utløp.

2.2 Åpning av tilbud

Det vil ikke bli avholdt offentlig tilbudsåpning. Det føres protokoll fra tilbudsåpningen.

2.3 Tilleggsopplysninger / endringer av konkurransegrunnlaget

Oppdragsgiver har rett til å supplere/endre konkurransegrunnlaget. Endringer eller suppleringer kan skje senest seks dager før tilbudsfristens utløp.

Dersom oppdragsgiver supplerer eller endrer konkurransegrunnlaget skal suppleringer og endringer sendes alle som er påmeldt konkurransen.

Alle forespørsler skal sendes skriftlig per e-post til oppgitt kontaktperson, se punkt 1.9. Opplysninger som oppdragsgiver gir på forespørsel fra en leverandør skal meddeles alle som har mottatt konkurransegrunnlaget.

2.4 Tilbakekall og endring

Tilbakekalling av besvarelsen skal skje skriftlig. Tilbakekalling skal være fremkommet til innleveringsstedet innen innleveringsfristens utløp.

Etter innleveringsfristens utløp har deltakerne ikke rett til å foreta endringer i innlevert materiale uten samtykke fra oppdragsgiver.

2.5 Avlysing/ forkastelse

Oppdragsgiver forbeholder seg retten til å avlyse konkurransen på et hvilket som helst tidspunkt i anskaffelsesprosessen, og helt eller delvis forkaste tilbudene, dersom det foreligger saklig grunn for dette.

2.6 Opplysningsplikt

Oppdragsgiver skal gi skriftlig melding med kort begrunnelse i følgende tilfeller:

- Forespørselen om å få delta i konkurransen avvises
- Oppdragsgiver beslutter å avlyse konkurransen

Leverandører kan skriftlig anmode om en nærmere begrunnelse for hvorfor deres forespørsel om å få delta er avvist. Anmodningen skal være oppdragsgivers i hende senest 15 dager etter at avvisningen er mottatt. Oppdragsgiver plikter å svare på denne henvendelsen senest 15 dager etter at anmodningen er mottatt.

2.7 Leverandørens forbehold og reservasjoner

Dersom leverandører har forbehold i forhold til konkurransegrunnlaget skal dette fremkomme uttrykkelig i tilbudet. Leverandører skal i eget vedlegg eller i tilbuds brevet liste alle eventuelle avvik fra konkurransegrunnlaget. Avvik som ikke er listet opp vil ikke bli akseptert.

Alle forbehold skal spesifiseres og pris-settes med henvisning til hvilket punkt forbeholdet gjelder. Henvisning til leverandørens egne kontraktsvilkår er å betrakte som forbehold dersom disse avviker fra konkurransegrunnlaget og må derfor angis som øvrige forbehold/avvik.

2.8 Omfang av tilbud

Gjelder brøyting av kommunale veier og plasser i Måsøy kommune.

For detaljert beskrivelse av leveransen som tilbudsforespørsel henvises det til beskrivelsen i pkt 3.2.1 og vedlegg kart over røde

2.9 Avvisning av tilbydere

Oppdragsgiver har rett til å avvise de leverandører som ikke oppfyller kvalifikasjonskravene gitt i konkurransegrunnlaget.

Tilbud som er forkastet returneres ikke til leverandøren.

2.10 Språk

Tilbudet skal leveres på norsk. Underliggende dokumenter kan være på kjente fremmedspråk i Norge (dansk, svensk eller engelsk).

3. ORIENTERING OM PROSJEKTET

3.1 Prosjektorganisasjon

BYGGHERRE

Måsøy kommune
Torget 1
9690 Havøysund

Tlf: 78 42 40 00

Fax: 78 42 40 01

E-post: : postmottak@masoy.kommune.no

Prosjektleder:

Teknisk sjef Lasse Danielsen

E-post: lass@masoy.kommune.no

Tlf: 90 40 88 36

3.2 Prosjektgjennomføringen

3.2.1 Prosjektets art og omfang

Oppdraget omfatter vinterdrift av kommunale veger og plasser i Måsøy kommune i henhold til vedlagte kart/vegoversikt over rode Havøysund.

Kontrakten gjelder for 4 år

Vegnettet som omfattes består av om lag:

- Se rode

Med vinterdrift menes brøyting og strøying. Oppdraget omfatter også inspeksjon og registrering, planlegging av virksomheten, dokumentasjon, rapportering til byggherren, informasjon til publikum og håndtering av andre oppgaver som er nødvendige for drift og vedlikehold av vegnettet.

3.2.2 Kontraktperioden

Kontraktperioden er 4 år, fra 1. sept 2018 til 30. april 2022.

3.2.3 Endringer i kontraktens rammebetingelser

Hvis myndighetenes bevilgninger eller andre pålegg som følge av vedtak fattet på politisk eller forvaltningsmessig nivå tilsier endringer i kontraktens utførelse, skal det forhandles om eventuelle økonomiske konsekvenser.

Entreprenøren har ikke rett til å heve kontrakten ved mindre vesentlig endring av bevilgningstakt, endring av standard, endring av standardklasse, endring av veglengde, eller andre tilsvarende endringer.

3.2.4 Standard og mengdefortegnelse

Drift og vedlikehold på veinettet skal utføres iht. til gjeldende standard og øvrig beskrivelse som angitt i vedlegg.

Til hjelp for tilbyder har byggherren beskrevet det aktuelle veinettet og utarbeid en mengdefortegnelse gitt i vedlegg 8.4.

3.2.5 Spesielle forhold

Entreprenøren får ikke økonomisk kompensasjon for at driftsoppgaver innenfor kontrakten får en mer kostbar utførelse som følge av at tilleggsarbeid eller tiltak utenfor kontrakten ikke blir utført som forutsatt, f.eks. dyrere vinterdrift som følge av manglende dekkevedlikehold. Stengning av veger i kortere perioder gir ikke rett til økonomisk kompensasjon.

3.2.6 Prisregulering

Prisregulering beregnes ut fra Statistisk Sentralbyrås "Byggekostnadsindeks for veganlegg. Drift og vedlikehold av veger i alt, Vinterdrift av veger".

Regulering foretas årlig pr 1. oktober (gjelder ikke første år).

3.3 Andre entrepriser eller byggherrens egne arbeider

Byggherren kan i kontraktperioden kontrahere andre entrepriser og sideentrepriser i det geografiske området som kontrakten gjelder. I tillegg kan byggherren selv gjennomføre arbeider i området. Byggherren skal orientere entreprenøren om entrepriser og egne arbeider som har betydning for planlegging og gjennomføring av drifts- og vedlikeholdsoppgavene i området.

Entreprenøren skal gi andre entreprenører rimelig tilgang for å utføre arbeider i området.

Entreprenøren må påregne forstyrrelser i eget arbeid pga. arbeid utført av andre entreprenører. Kompensasjon for slike forstyrrelser gis ikke med mindre forstyrrelsene kan regnes som vesentlige.

3.4 Kvalitetssikring og internkontroll

Det er krav om at strøsand og evt. andre varer som skal brukes skal være CE-dokumentert.

Det er krav at entreprenøren skal anvende et kvalitetssystem som oppfyller relevante krav iht. NS-ISO 9000-9004, ved gjennomføring av oppdraget.

Entreprenøren skal utarbeide plan for kvalitetssikring gjennom egenkontroll. Denne fremlegges for byggherren og skal godkjennes av denne før arbeidene igangsettes. Planen skal omfatte kontroll av alle arbeider med test av funksjoner. Kontrollen utføres av entreprenør og kopi av skjema sendes kommunens representant som skal varsles om at kontroll vil bli utført.

Entreprenøren skal ha innført et internkontrollsystem iht. "Forskrift om internkontroll", som ble fastsatt ved kgl. Res. 6. Desember 1996, Entreprenørens internkontrollhåndbok skal fremlegges oppdragsgiver ved kontraktsinngåelse.

3.5 Sikkerhet, helse og arbeidsmiljø

Iht. "Forskrift om sikkerhet, helse og arbeidsmiljø på bygge- og anleggsplasser", har byggherren plikt til å påse at forskriften følges, for derved å sikre et fullt forsvarlig arbeidsmiljø ved gjennomføringen av prosjektet.

Byggherren utpeker SHA-kordinator innenfor sin byggherreorganisasjon. Før kontraktstart lager byggherren en SHA-plan for prosjektet. Denne planen er utgangspunkt for prosjektets SHA-plan i gjennomføringsfasen.

Entreprenøren skal være SHA-kordinator i gjennomføringsfasen, kfr § 14 andre ledd i forskriftene.

3.6 Lover og forskrifter

Det er et absolutt krav at leverandøren skal følge og etterleve alle relevante lover og forskrifter for gjennomføring av avtalen.

3.7 Krav til leverandørens lønns- og arbeidsvilkår

Leverandøren skal sørge for at tilsatte i egen organisasjon og tilsatte hos eventuelle underleverandører ikke har dårligere lønns- og arbeidsvilkår enn det som følger av tariffavtaler, regulativ eller det som er normalt for vedkommende sted og yrke.

Alle avtaler som entreprenøren inngår som innebærer utføring av arbeid under denne kontrakten skal inneholde liknende bestemmelser.

Dersom leverandøren ikke etterlever ovennevnte bestemmelser, har Måsøy kommune rett til å holde tilbake deler av kontraktssum til det er dokumentert at forholdet er i orden. Summen av tilbakeholdt beløp, skal svare til ca 2 x innsparingen til arbeidsgiveren.

Entreprenøren skal på oppfordring legge frem dokumentasjon om lønns- og arbeidsvilkår som benyttes. Dokumentasjonsplikten gjelder også underleverandører/-entreprenører.

3.8 Språk

All skriftlig korrespondanse/dokumentasjon skal gjennomføres på norsk. Videre forutsettes det at ledelse, og ansatte i verneorganisasjonen snakker godt norsk.

4. KVALIFIKASJONSKRAV

Kvalifikasjonskrav skal sikre at leverandør er egnet til å kunne oppfylle kontraktsforpliktelsene. Leverandørens kvalifikasjoner vil bli vurder ut fra innlevert dokumentasjon. Manglende dokumentasjon eller mangelfulle opplysninger skal/kan medføre at leverandøren blir avvist, jf. FOA § 11-10.

4.1 Obligatoriske krav

Det stilles samme dokumentasjonskrav til leverandøren og underleverandør når det gjelder kvalifikasjonskravet i pkt 4.1 (pkt. 4.1.1 - 4.1.2).

4.1.1 Skatte- og merverdiavgiftsattester.

Norske leverandører skal fremlegge skatteattester for skatt og merverdiavgift iht. Forskrift om offentlige anskaffelser, § 8-7.

For leverandører som ikke er hjemmehørende i Norge må fremlegges tilsvarende som ovennevnte fra det land hvor foretaket er etablert.

Skatteattestene **skal** følge som vedlegg til tilbudet. Skatteattester skal ikke være eldre enn 6 måneder regnet fra denne frist.

4.1.2 Leverandørens organisatoriske og juridiske stilling.

Det kreves at leverandøren har et lovlig etablert foretak, og som dokumentasjon på dette **skal** det som del av tilbudet vedlegges gjeldende firmaattest utstedt fra Brønnøysund registeret.

For leverandører som ikke er hjemmehørende i Norge må fremlegges tilsvarende som ovennevnte fra det land hvor foretaket er etablert.

4.2 Øvrige kvalifikasjonskrav

Prosjektets omfang og kompleksitet krever at det stilles krav til entreprenøren utover de obligatoriske krav angitt i punkt 4.1.

Dokumentasjonskrav i dette punkt 4.2 er ikke obligatoriske, men oppdragsgiver forbeholder seg retten til å diskvalifisere entreprenøren/gruppen på bakgrunn av manglende eller utilfredsstillende besvarelse og dokumentasjon. Ved vurderingen av om disse kriteriene er oppfylt, vil oppdragsgivers frie skjønn bli lagt til grunn.

4.2.1 Leverandørens økonomiske og finansielle stilling

Det kreves at Leverandøren har god soliditet, og som dokumentasjon på dette bør fremlegges:

- Foretakets innleverte årsregnskap for de siste tre regnskapsår eller andre relevante dokumenter som gir tilsvarende informasjon.
- Kredittvurdering/rating for siste regnskapsår
Ved mangelfull dokumentasjon av økonomisk/finansielle stilling forbeholder oppdragsgiver seg retten til å innhente kredittrating for vurdering om kravet er tilfredsstillt.

Ved vurdering av leverandørens økonomiske og finansielle stilling vil egenkapital, årsresultat og kredittverdighet bli vektlagt.

4.2.2 Leverandørens tekniske kvalifikasjoner.

Leverandøren skal ha erfaring fra tilsvarende eller lignende oppdrag.

Det skal redegjøres for tilsvarende eller lignende oppdrag de siste tre år. Det skal oppgis navn på oppdragsgiver, beskrivelse av oppdraget omfang og verdi, tidspunkt, samt referanser hos oppdragsgiver med navn, tlf. nr, e-post. Oppdragsgiver forbeholder seg retten til å kontakte referansen ved behov. Det gjøres rede for minst to slike oppdrag.

Leverandøren skal legge ved beskrivelse av utstyr, maskinpark eller annet tilgjengelig utstyr med relevans for utførelsen av denne kontrakten. Opplysninger om biler og maskiner som ønskes benyttet til arbeidene skal oppgis i vedlegg 8.2 eller et tilsvarende dokument.

Maskiner og utstyr skal være sertifisert/godkjent og i forskriftsmessig stand. Et eventuelt bytte av bil/maskin i løpet av kontraktsperioden skal godkjennes av Måsøy kommune. Maskinene må ikke være større enn at de kan benyttes innenfor de steder som skal vedlikeholdes, tilpasset oppdraget. Alle innleide biler og maskiner skal være utrustet med varsellykt av godkjent type.

4.2.3 HMS- egenerklæring.

Leverandører som skal utføre arbeid i Norge skal fremlegge egenerklæring om at de oppfyller, eller ved eventuell tildeling av kontrakt vil oppfylle, de i Norge lovbestemte krav mht. helse, miljø og sikkerhet. Kan benytte vedlegg 8.3 eller tilsvarende skjema.

4.2.4 Egenerklæring om lønns- og arbeidsvilkår.

Jamfør Forskrift om lønns- og arbeidsvilkår i offentlige kontrakter, krever oppdragsgiver egenerklæring på at entreprenøren ikke har dårligere lønns- og arbeidsvilkår enn det som følger av gjeldende landsomfattende tariffavtale eller det som ellers er normalt for vedkommende sted og yrke. Dette gjelder både for ansatte hos entreprenøren og for ansatte hos eventuelle underentreprenører som direkte medvirker til å oppfylle kontrakten.

Til opplysning vil oppdragsgiver stille de samme kravene i kontrakten.

Egenerklæring om lønns- og arbeidsvilkår må følge som vedlegg til tilbudet.

5. TILDELINGSKRITERIER

Leverandøren skal prise leveransen i henhold tilbudsforespørselen og med den framdrift som er beskrevet.

Med basis i dette vil kontrakten bli tildelt det totalt sett mest økonomisk fordelaktige tilbudet for oppdragsgiver.

I dette vil følgende kriterier legges til grunn:

1	<p>Totalkostnad, kontrollregnet anbudssum inklusive prissatte forbehold. Alternative poster og poster som ikke er ført til sum, er med i evalueringen.</p> <p>Laveste anbyder vil bli gitt like mange poeng som vektingsprosenten. Hvert poeng utgjør vedkommendes pris delt på vektingsprosenten. Dobbel pris gir 0 poeng. Øvrige anbydere får da tilsvarende lavere antall poeng, som prisdifferansen fra laveste tilsier</p>	60%
2	<p>Kvalitet og service (Leveringsevne)</p> <p>For kriteriet kvalitet og service vurderes leverandørens dokumentasjon, for hvordan leverandøren planlegger å gjennomføre arbeidene. Leverandøren skal levere en arbeidsbeskrivelse på hvordan leverandøren har tenkt å gjennomføre arbeidene for en sesong.</p> <p>Det vil bli gjort en skjønnsmessig vurdering av leverandørens dokumentasjon/beskrivelse av:</p> <ul style="list-style-type: none"> • Områdeplanlegging inkl. kompletterende vinterarbeider og omdisponering av ressurser. • Overvåking og tolkning av værprognoser, overvåking av vegforhold. • Beslutning om tiltak, tidspunkt, utkalling og varsling. • Tiltak under ekstraordinære værforhold 	40%

6. KONTRAKT

6.1 Almennelige kontraktsbestemmelser

Som almennelige kontraktsbestemmelser gjelder NS 8406, Forenklet norsk bygge- og anleggskontrakt

Der standarden åpner for ulike alternativer, gjelder følgende som utfyllende bestemmelser:

PKT 4.A AVTALEDOKUMENT

Det opprettes avtale på formular byggblankett 8406 A.

PKT 23.4 REGNINGSARBEID

Avtale om regningsarbeid skal under enhver omstendighet inngås skriftlig før arbeidet utføres.

I tillegg, og foran dette, gjelder endringer og utfyllende kommentarer nevnt nedenfor

6.2 Mål for kontrakten og dens gjennomføring

Entreprenøren har gjennom kontrakten påtatt seg et samfunnsansvar for å ivareta trafikksikkerhet, framkommelighet, miljø og service overfor trafikantene, vegens naboer og samfunnet for øvrig, innenfor kontraktens ansvarsområde og krav.

Kontrakten skal sikre effektiv drift og vedlikehold av vegnettet samt optimal bruk av de midlene som settes av til gjennomføring av kontrakten.

Arbeidet skal gjennomføres på en samarbeidsorientert måte.

Dersom Entreprenøren på grunn av sykdom eller andre gyldige årsaker ikke er i stand til å utføre arbeidet, varsles kommunen omgående. Det er Entreprenørens ansvar å skaffe vikar. Dersom vikar ikke kan skaffes kan kommunen bli nødt til å utføre arbeidet mot fradrag i kontraktssum for den tiden tilbyder ikke har vært i stand til å oppfylle avtalen.

6.3 Kontraktperioden

Kontraktperioden er 4 år, fra 1. sept 2018 til 30. april 2022.

Først sesong anses som et prøveår. Denne kontrakten kan gjensidig sies opp med 3 måneders varsel, men fra entreprenørens side ikke mellom 1. juli og 1. februar. Fra kommunens side kan kontrakten sies opp med 14. dagers varsel dersom tilbyder forsømmer sitt arbeide eller på andre måter misligholder kontrakten.

6.4 Krav til utførelse av drift og vedlikehold

Drifts- og vedlikeholdsuppgaver er de oppgaver og rutiner som utføres for at vegnettet skal fungere som planlagt og for å opprettholde vegnettets kvalitet.

Kontrakten beskriver krav til standard for drift og vedlikehold. Kravene gjelder hele vegnettet. Tomkjøring til og fra roden inngår.

Entreprenøren skal selv sørge for at han har tilgjengelig utstyr, mannskap, kompetanse og informasjon som er nødvendig for å utføre arbeidet i henhold til kontrakten. Dette gjelder også vaktberedskap og mannskaps-/maskinberedskap. Entreprenøren skal selv velge metode, tiltak og ressurser.

6.5 Personell

Entreprenøren skal informere byggherren om utpeking, utskifting eller forflytting av personer som er tillagt viktige funksjoner i kontraktsarbeidet. Telefonliste/vaktliste må leveres til byggherren og skal holdes oppdatert. (oppdateres uten ubegrunnet opphold)

6.6 Styring og administrasjon

Entreprenøren skal styre og administrere kontraktsarbeidet samt delta i og bidra til felles styring og administrasjon sammen med byggherren.

Det planlegges følgende møtestruktur:

- Oppstartmøte
- Byggemøter etter behov
- Evalueringsmøte hver vår

Det skal føres referat fra alle møter. Med mindre noe annet avtales, skal byggherren føre referat fra møtene. Entreprenøren skal få kopi av referatet i løpet av fem hverdager etter avholdt møte med mindre noe annet avtales. Entreprenøren må dekke alle egne kostnader ved deltagelse på møter.

Befaringer/skaderegistreringer:

Entreprenøren skal innkalle til befaring før oppdraget iverksettes. Kostnader for skader på installasjoner som ikke er påpekt og dokumentert til kommunen før oppdraget igangsettes etter kontraktinngåelse kan bli påført entreprenøren. Ved hver brøytesesongslutt skal entreprenøren innkalle til befaring for gjennomgang av brøyteroden. Det skal gis 14. dagers varsel slik at kommunen kan varsle 3. person. Kostnader med slik befaring må tas hensyn til i tilbudet.

Videre vil byggherren gjennomføre revisjoner og stikkprøvekontroll.

6.7 Prisjustering pga. feil i mengdegrunnlaget

Dersom det oppstår avvik i oppgitte mengder og total veglengde som er nevnt her, fastsettes prisjustering så langt mulig lineært på basis av avtalte enhetspriser og rundsum priser.

6.8 Vær- og klimadata

Entreprenøren må selv sørge for rutiner for å hente informasjon om utvikling og forventede endringer i vær.

6.9 Informasjon

Byggherren vil informere om generelle kontraktsvilkår for oppdraget, via nettside og eget servicekontor til innbyggerne i kommunen.

Entreprenøren har ansvar for å informere om spesielle kontraktsvilkår innenfor egen rode og for tilstrekkelig varsling og informasjon om praktisk utførelse.

Biler, maskiner og mannskap skal være merket for å tilkjenne hvem som utfører arbeidet.

6.10 Ekstraordinære værforhold

Dersom ekstraordinære værforhold midlertidig hindrer full oppfyllelse av kontraktens krav til standard, kan byggherren akseptere avvik fra standarden. Avviket skal være så lite og kortvarig som mulig.

Entreprenøren plikter umiddelbart å varsle byggherren dersom han mener ekstraordinære værforhold finner sted og når den ekstraordinære situasjonen opphører. Inntil kontraktskravene igjen kan oppnås, skal entreprenørens innsats være det maksimale av hva som er mulig med de ressurser som entreprenøren har tilgjengelig.

Ekstraordinære værforhold gir ikke krav på tilleggsvederlag.

6.11 Prisregulering

Justering av kontraktssum som følge av endringer i lønninger, priser, sosiale utgifter m.v. foretas på grunnlag av Statistisk Sentralbyrås "Byggekostnadsindeks for veganlegg. Drift og vedlikehold av veger i alt, Vinterdrift av veger". Basis for utregning av prisstigning er indeks pr. 3. kvartal det året kontrakten inngås.

Prisregulering skjer 1 gang pr år. Prisstigning som ligger til grunn er prisstigning til 3 kvartal hvert år i kontraktperioden. Første prisstigning er 3 kvartal i år 2 av kontrakten.

Ved endring av brøytearealet med mer enn +/- 5 % kan avtalen reguleres prismessig. Eventuelle endringer skal godkjennes og dokumenteres skriftlig.

Blir partene ikke enig om prisspørsmål ved regulering av prisene blir avtalen å anse som oppsagt fra det tidspunkt prisspørsmålet er tatt opp.

Det presiseres at en prisjustering som følge av ovennevnte er entreprenørens ansvar å følge opp.

6.12 Priser og prisnivå

I tilbudets priser skal alle kostnader for utførelse av arbeidet være inkludert, men eksklusive mva. Kostnader til alle nødvendige sikkerhetstiltak skal være inkludert.

Prisene i tilbudet skal inkludere kostnader tilknyttet kontraktsbestemmelser som ikke er relatert til egen prosess i konkurransegrunnlaget. Prisene i tilbudet skal også inkludere kostnader tilknyttet gjennomføring av inspeksjoner og kontroll.

Kostnader for utarbeidelse av tilbudet bæres av tilbyder. Det gis ikke prisregulering for endringer i trafikkvolum.

6.13 Sandstrøing

Sandstrøing inkluderer også kjøp, transport og lagring av strøsand tilsatt "veisalt", evt. oppvarmet strøsand.

Kostnadene for innkjøp av strøsand dekkes av kommunen med faktisk kostnad levert kai Rolvsøy, uten påslag. Det forutsettes at priser for sand er konkurransedyktig markedspris. Strøing inngår i tilbyders fastpris. Strøing skal foretas etter samme rutiner som brøyting, dvs. at så vel veier, som fortau, gang- og sykkelsti, adkomst til kaier mv.

6.14 Fakturering

Kontraktbeløpet deles i 6 like store beløp uavhengig av sesongens varighet.

For sent mottatt faktureringsgrunnlag blir utbetalt påløpende måned. Det presiseres at tilbyder plikter å foreta brøyting fra første snøfall om høsten til siste snøfall påfølgende vår. Faktura skal merkes med «rode kommunale veier Havøysund», det skal også merkes med nummerert delfaktura 1-6
Faktura sendes:

Måsøy kommune
V/fakturamottak
Torget 1
9690 Havøysund

E-post: faktura@masoy.kommune.no

og merkes ressurs nr. som vil bli oppgitt ved kontraktinnngåelse.
Det godkjennes ikke noen form for fakturagebyr

Måsøy kommune har krav om å kunne motta og levere fakturaer elektronisk i EHF. Dette er faktura i et strukturert standardformat som overføres elektronisk fra selger til kjøper. For det offentlige er Elektronisk Handelsformat (EHF) standard. Innholdet i formatet dekker regnskapslovens/bokføringslovens krav. Dette er et XLM-format som inneholder både obligatoriske felt som må fylles inn for å oppfylle norsk regnskapsplikt og anbefalte felt som bruker vil ha stor nytte av. For mer informasjon se vedlegg for EHF fakturering og <http://www.anskaffelser.no/e-handel/faktura>.

Leveransen av elektronisk fakturaer skal skje på den av Måsøy kommunes til enhver tid valgte kommunikasjonsmetode. Leverandøren bærer selv eventuelle kostnader leveranse av elektronisk faktura måtte medføre for leverandøren.

Fritaket for merverdiavgift på offentlig vei, gang- og sykkelveier er opphevet. Dette betyr at **all** brøyting (vei, gang- og sykkelveier, parkeringsplasser, skoler og barnehager, parkeringsarealer og interne gang- og sykkelveier v/skoler og barnehager) skal inkludere merverdiavgift.

6.15 Skader på vegobjekter

Medfører utførelsen av kontraktsarbeidet skade på vegobjekter (rekkverk, skilt etc) er entreprenøren erstatningsansvarlig overfor byggherren i den utstrekning dette følger av alminnelige erstatningsregler. Entreprenøren skal også varsle til byggherren om skade på vegobjekter påført av andre.

Medfører utførelsen skader på private eiendommer (hekk, gjerder og lignende) samt bygninger, blir dette en sak mellom entreprenøren og gjeldende privatperson.

Skader på entreprenørens brøyteutstyr som forårsakes av dårlig standard på kommunale anlegg (f.eks høye kumlokk, hull i vegen), dekkes ikke av byggherren. Entreprenøren må på forhånd gjøre seg kjent med vegstandarden, og ta hensyn til dette.

6.16 Trekk i oppgjør

Trekk i oppgjøret blir gjennomført i henhold til påviste avvik. Påvist avvik vil etter varsel fra byggherren og etterfølgende oppklarende diskusjon, føre til trekk i oppgjøret.

Byggherren innkaller entreprenøren straks det oppdages mislighold eller slurv med utførelsen for å bestemme størrelsen på trekk.

Ved hendelser og avvik vil det bli ilagt følgende trekk i oppgjøret:

1. Ved for sen utrykking: Kr. 2000 pr. område pr. dag
2. Uteglemmelse av veger: Kr. 1000 pr. veg pr. dag
3. Brøyting ikke i henhold til standarden: Kr. 2000 pr. område
4. Manglende frisiktrydding i vegkryss: Kr. 1000 pr. veikryss
5. Manglende frisiktrydding ved fotgjengerfelt: Kr. 1000 pr. fotgjengerfelt
6. Manglende rydding foran veiskilt: Kr. 500 pr. forbud og påbudskilte, og Kr. 250 for øvrige veiskilt

7. TILBUDSSKJEMA.

7.1 Tilbudssammenstilling

Kategori	Område	Antall	Enh	Enh.pris	Sum
Totalsum pr. sesong/år eks mva:					

I samsvar med tilbudsgrunnlaget tilbys utførelse leveransen ift følgende:

NOK _____ eks. mva.

7.2 Forbehold

Eventuelle forbehold for leveransen skal føres opp i eget vedlegg, og legges ved anbudet, jf punkt 2.7.

7.3 Pris og valutaregulering

Prisregulering beregnes ut fra Statistisk Sentralbyrås "Byggekostnadsindeks for veganlegg. Drift og vedlikehold av veger i alt, Vinterdrift av veger". Regulering foretas årlig pr 1. oktober (gjelder ikke første år).

7.4 Opplysninger om underleverandører.

Leverandøren skal stå ansvarlig for at leverandører han knytter til seg innehar nødvendige autorisasjoner og kvalifikasjoner for utførelse av deres arbeider. Leverandøren skal på forespørsel kunne framskaffes dokumentasjon for dette. Oppdragsgiver forbeholder seg retten til ikke å godkjenne de aktuelle leverandører dersom tilfredsstillende dokumentasjon ikke kan framlegges.

Leverandøren har basert sitt tilbud på følgende underleverandører:

Fagdisiplin	Firma

7.5 Opplysninger om bankforbindelser.

Garantier vil bli stilt gjennom

Leverandøren vil benytte følgende bankforbindelse

7.6 Vedlegg til tilbudet.

Listen under er kun ment som en sjekklister for tilbudsgiver. Innlevert tilbud skal inneholde vedlegg som spesifisert under kapittel. 4.

Tilbyder krysser av for den dokumentasjon som vedlegges, samt datering dersom dette er aktuelt.

Vedlegg

Vedlagt (sett kryss)

Følgende vedlegg skal vedlegges anbudet, kfr pkt 4.1 obligatoriske krav:

- | | |
|--|-------|
| 1. Anbudsskjema utfylt og i underskrevet stand | |
| 2. Skatteattester | |
| 3. Firmaattest | |

Det er ønskelig at følgende vedlegg vedlegges anbudet:

- | | |
|---|-------|
| 4. Eget følgeskriv/anbudsbrev hvor evt. forbehold er gitt | |
| 5. HMS-egen erklæring | |
| 6. Dokumentert egenkapital | |
| 7. Entreprenørens tekniske kvalifikasjoner | |
| 8. Egenerklæring om lønns- og arbeidsvilkår | |
| 9. Dokumentasjon jf. Punkt 5. tildelingskriterier | |

10. Evt samarbeidsavtaler

11. Årsregnskap fra de tre siste regnskapsår
eller kredittvurdering.

.....

12. Egenerklæring på at foretaket ikke er konkurs eller i gjelds-
forhandlinger på innleveringstidspunktet.

.....

13. Evt. annet _____

.....

7.7 Opplysninger om tilbyder.

Fyll inn nedenfor stående firma informasjon

Organisasjonsnummer _____

Firmanavn _____

Adresse _____

Telefon _____

E-post _____

Kontaktperson _____

7.8 Underskrift.

Leverandøren forplikter seg til å levere leveransen i henhold til tilbudsskjemaet og øvrige tilhørende tilbudsdokumenter.

Eventuelle forbehold, tilleggsposter og tilleggsopplysninger som har konsekvenser for tilbudet er oppgitt i tilbudsbrevet.

Sted Dato

Leverandørens underskrift og firmastempel

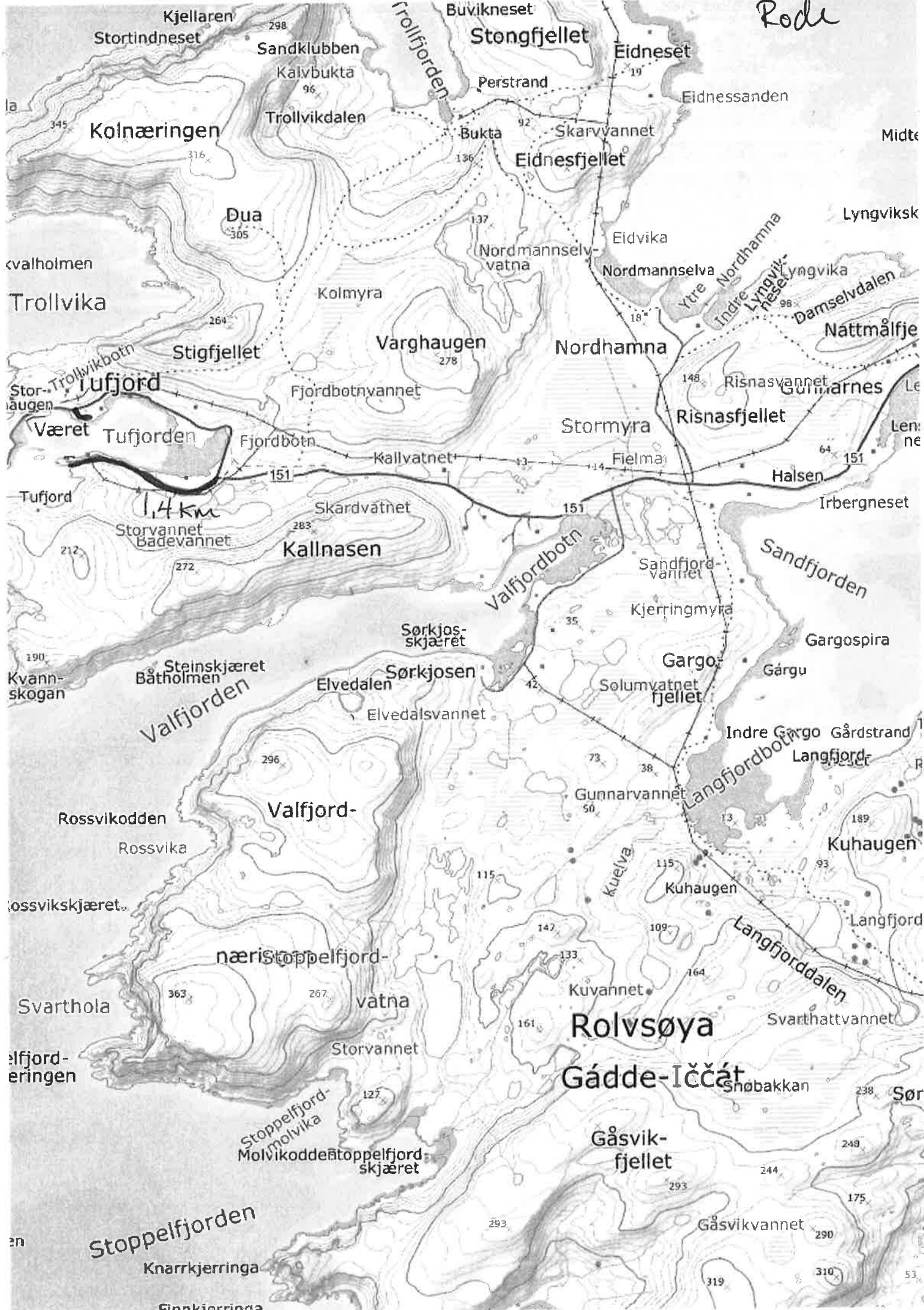

Rode

Kolnæringen

Stongfjellet

Trollvika

Eidnesfjellet

Tuffjorden

Nordhamna

Kallnasen

Risnasfjellet

Valfjord-

Rolvsoya

Gádde-Iččát

Stoppelfjorden

Gåsvik-fjellet

Knarrkjerringa

Finnkierringa



Måsøy kommune
Torget 1
9690 Havøysund

Deres ref.:

Vår ref.:
Lasse Danielsen

Dato:
19.02.2018

Anskaffelsesprotokoll og innstilling, vintervedlikehold

Oppdragsgivers navn og adresse:

Måsøy kommune v/ Lasse Danielsen
Torget 1
9690 Havøysund

Anskaffelsesprosedyren utføres av Måsøy kommune
Protokollfører: Lasse Danielsen

Beskrivelse av anskaffelsen

Tilbudene

V ed tilbudsfrist den 19.02.2018 kl 12:00 var det kommet inn et tilbud korrekt levert.

Tilbudssummene var som følger:

Nr:	Tilbyder	Tilbudssum eks. mva
1	Jon Josefsen	250 000,-
2		
3		
4		

Gjennomgang av tilbudene

Vedlegg: Kvalifikasjonskrav

Måsøy kommune har god erfaring med tilbyder fra tidligere.

Forbehold:

Entreprenøren ønsker å utføre brøyting fram til 2021.

ANBEFALING

Med bakgrunn i gjennomgang av innkomne tilbud og utførte evaluering anbefales det at Måsøy kommune engasjerer **entreprenør Jon Josefsen** til å utføre vintervedlikehold på Rolvsøya.



Teknisk sjef

VINTERVEDLIKEHOLD 2018 - 2021 - MÅSØY

Saksbehandler: Lasse Danielsen
 Arkivsaksnr.: 18/73

Arkiv: Q10 &46

Saksnr.:	Utvalg	Møtedato
/	Formannskapet	
/	Kommunestyret	22.03.2018
6/18	Teknisk komite	27.02.2018

Innstilling:

Måsøy kommunestyret vedtar og ikke engasjere ny entreprenør til vintervedlikehold på Måsøya, etter at nåværende kontrakt går ut 30. april 2018.

Dokumenter:**Innledning:**

Måsøy kommune har ingen langtidskontrakt på vintervedlikehold på Måsøya, kontrakten har vært forlenget fra år til år.

Saksutredning:

Den økonomiske kostnaden på vintervedlikehold har nesten tredoblet seg på Måsøya siden 2015. Det er blitt en tendens at kostnadene på vintervedlikehold øker dramatisk på øyene, og for å skape økonomisk forutsigbarhet har Måsøy kommune lyst ut kontrakten. Tendensen med høye kostnader på tjenestene ser ut til å vedvare så lenge det ikke er konkurranse men monopol.

Kontraksperioden som er lyst ut er på 4 år, fra 1. oktober 2018 til 30. april 2022.

Økonomisk utvikling:

2015 kr. 64.000,- eks. mva

2016/17 kr. 105.000,- eks. mva

2017/18 kr. 160.000,- eks. mva

I forbindelse med utlysning av vintervedlikehold på Måsøya er det kommet inne et tilbud på kr. 180.000,- eks. mva.

Roden er på ca. 300 meter vei dette gir en meterpris på ca. kr 530,- u/mva. Med tanke på beliggenhet kan Måsøya sammenlignes med Ingøya der meterpris er på ca. kr 280,- u/mva. På statens vegdatabank er den kommunale roden på Måsøya merket som privat vei 99829 og privat vei 99824 (se vedlegg), og i den forbindelse må kommunen ta stilling til om dette er et kommunalt ansvar.

Etatssjefens/rådmannens vurdering (også personal- og økonomiske konsekvenser):

Ut i fra statens database over veier er det ikke registrert kommunale veier på Måsøya, og Måsøy kommune har dermed intet ansvar for vintervedlikehold. Med tanke på den økonomiske situasjonen Måsøy kommune er i, anbefaler Rådmann at man ikke inngår noen ny avtale om vintervedlikehold på Måsøya.

Vedlegg:

Kunngjøring av konkurranse
Måsøya – Tilbudsgrunnlag vintervedlikehold
Kart rode
Klassifisering av veier på Måsøya
Protokoll/vurdering av tilbud

Havøysund, den 19.02.2018

Lill Torbjørg Leirbakken/Sign.
Rådmann

Lasse Danielsen/Sign.
Teknisk sjef

Gjennomgå og slutføre

Anskaffelsesforskriften

Alminnelig kunngjøring av konkurranse

Frivillig kunngjøring på Doffin

Del I: Oppdragsgiver

I.1) Navn og adresser

Måsøy kommune

941 087 957

Torget 1

Havøysund

9690

NO

Kontaktperson: Lasse Danielsen

Telefon: +47 90408836

E-post: lass@masoy.kommune.no

NUTS-kode: NO07 - Nord-Norge

Region: Nord-Norge

Internettadresse(r):

Nettsted oppdragsgiver: <https://www.masoy.kommune.no/>

Nettsted Kjøperprofil:

<https://kgv.doffin.no/ctm/Company/CompanyInformation/Index/60368>

I.3) Kommunikasjon

Konkurransgrunnlaget er elektronisk tilgjengelig med gratis, direkte og ubegrenset tilgang på:

<https://kgv.doffin.no/ctm/Supplier/Documents/Folder/159766>

Tilleggsinformasjon finnes på

adressen ovenfor:

Tilbud eller forespørsel om å delta sendes

til adressen ovenfor

Del II: Kontrakten

II.1) Anskaffelsens omfang

II.1.1) Tittel

Vintervedlikehold kommunale veger på Måsøya 2018 - 2022

Referansenummer: 18/73

II.1.2) Hoved-CPV-kode

45000000 - Bygge- og anleggsvirksomhet

II.1.3) Type kontrakt

Bygge- og anleggsarbeid

II.1.4) **Kort beskrivelse**

Vintervedlikehold kommunale veger på Måsøya 2018 - 2022

II.1.5) **Estimert totalverdi**

Verdi ekskl. MVA: 600000.00 NOK

II.2) **Beskrivelse**

II.2.3) **Sted for gjennomføring**

NUTS-kode: NO07 - Nord-Norge

Region: Nord-Norge

Hovedarbeidssted eller sted for gjennomføring:

Måsøya

II.2.4) **Beskrivelse av anskaffelsen**

Vintervedlikehold kommunale veger på Måsøya

II.2.5) **Tildelingskriterier**

Kontrakten tildeles på grunnlag av kriteriene som er angitt i konkurransegrunnlaget

II.2.6) **Estimert verdi**

Verdi ekskl. MVA: 600000.00 NOK

II.2.7) **Kontraktens varighet**

Varighet i måneder: 48

Del III: Kvalifikasjonskrav og kontraktsvilkår

III.1) **Kvalifikasjonskrav**

Oversikt og kort beskrivelse av kvalifikasjonskrav: Se grunnlag

III.2) **Kontraktsvilkår**

III.2.2) **Vilkår knyttet til gjennomføring av kontrakten**

Se grunnlag

Del IV: Prosedyre

IV.1) **Informasjon om gjennomføring av konkurransen**

Prosedyre som beskrevet i konkurransegrunnlaget

IV.2) **Administrativ informasjon**

IV.2.2) **Tidsfrist for å motta tilbud eller forespørsel om deltakelse**

Dato: 19.02.2018

Lokal tid: 12:00

IV.2.4) **Språk som tilbud eller forespørsel om deltakelse kan sendes inn på**

Norsk

Del VI: Utfyllende informasjon

Oppdragsgiver
Måsøy Kommune

02.02.2018

VINTERDRIFT KOMMUNALE VEGER OG PLASSER TILBUDSGRUNNLAG MÅSØY KOMMUNE



Måsøy Kommune
Kystens perle

Oppdragsnr.:

Oppdragsnavn:

Dokument nr.: 001

Filnavn: Tilbudsgrunnlag vintervedlikehold

Revisjon	00	00		
Dato	02.02.2018			
Utarbeidet av	Lasse Danielsen			
Kontrollert av				
Godkjent av				
Beskrivelse	Tilbudsgrunnlag			

Revisjonsoversikt

Revisjon	Dato	Revisjonen gjelder

INNHOLDSFORTEGNELSE

1.	TILBUDSINNBYDELSE	5
1.1	Innledning.....	5
1.2	Oppdragsgiver	5
1.3	Tilbudsforespørselens innhold	5
1.4	Konkurransform og gjennomføring.....	5
1.5	Aktuelle leverandører.....	5
1.6	Kunngjøring	5
1.7	Distribusjon av tilbudsgrunnlaget	6
1.7.1	Distribusjon.....	6
1.7.2	Påmelding	6
1.8	Innleveringsfrist og åpning.....	6
1.9	Oppdragsgivers kontaktperson.....	6
1.10	Innlevering og merking av dokumentasjon.....	6
1.11	Oppdragsgivers forbehold	7
1.12	Forbehold i tilbudet til leverandøren.....	7
1.13	Tilbudsbefaring	7
2.	ALMINNELIGE REGLER FOR KONKURRANSEN.....	8
2.1	Vedståelsesfrist.....	8
2.2	Åpning av tilbud	8
2.3	Tilleggsopplysninger / endringer av konkurransegrunnlaget	8
2.4	Tilbakekall og endring	8
2.5	Avlysing/ forkastelse.....	8
2.6	Opplysningsplikt.....	8
2.7	Leverandørens forbehold og reservasjoner	8
2.8	Omfang av tilbud.....	9
2.9	Avvisning av tilbydere	9
2.10	Språk.....	9
3.	ORIENTERING OM PROSJEKTET.....	10
3.1	Prosjektorganisasjon.....	10
3.2	Prosjektgjennomføringen	11
3.2.1	Prosjektets art og omfang	11
3.2.2	Kontraktperioden	11
3.2.3	Endringer i kontraktens rammebetingelser	11
3.2.4	Standard og mengdefortegnelse.....	11
3.2.5	Spesielle forhold.....	11
3.2.6	Prisregulering	11
3.3	Andre entrepriser eller byggherrens egne arbeidere	12
3.4	Kvalitetssikring og internkontroll	12
3.5	Sikkerhet, helse og arbeidsmiljø.....	12
3.6	Lover og forskrifter	12
3.7	Krav til leverandørens lønns- og arbeidsvilkår.....	12
3.8	Språk.....	13
4.	KVALIFIKASJONSKRAV	14
4.1	Obligatoriske krav	14
4.1.1	Skatte- og merverdiavgiftsattester.	14
4.1.2	Leverandørens organisatoriske og juridiske stilling.	14
4.2	Øvrige kvalifikasjonskrav	14
4.2.1	Leverandørens økonomiske og finansielle stilling.....	14

4.2.2	Leverandørens tekniske kvalifikasjoner	15
4.2.3	HMS- egenerklæring	15
4.2.4	Egenerklæring om lønns- og arbeidsvilkår.....	15
5.	TILDELINGSKRITERIER.....	16
6.	KONTRAKT	17
6.1	Alminnelige kontraktsbestemmelser.....	17
6.2	Mål for kontrakten og dens gjennomføring	17
6.3	Kontraktperioden	17
6.4	Krav til utførelse av drift og vedlikehold	17
6.5	Personell.....	18
6.6	Styring og administrasjon	18
6.7	Prisjustering pga. feil i mengdegrunnlaget	18
6.8	Vær- og klimadata.....	18
6.9	Informasjon.....	18
6.10	Ekstraordinære værforhold.....	19
6.11	Prisregulering	19
6.12	Priser og prisnivå.....	19
6.13	Sandstrøing.....	19
6.14	Fakturering	20
6.15	Skader på vegobjekter	20
6.16	Trekk i oppgjør	21
7.	TILBUDSSKJEMA.....	22
7.1	Tilbudssammenstilling	22
7.2	Forbehold.....	22
7.3	Pris og valutaregulering	22
7.4	Opplysninger om underleverandører	22
7.5	Opplysninger om bankforbindelser.....	23
7.6	Vedlegg til tilbudet.....	23
7.7	Opplysninger om tilbyder.....	25
7.8	Underskrift.....	25

Vedlegg:

8.1	Maskiner og utstyr
8.2	HMS erklæring
8.3	Brøytetekart/Rode
8.4	

Oversiktskart:

8.5
8.6

1. TILBUDSINNBYDELSE

1.1 Innledning

Det innbydes herved til tilbudskonkurranse i forbindelse med **vinterdrift av kommunale vegger og plasser på Måsøya 2018-2022** i Måsøy kommune.

Innbydelsen omfatter utførelse av vintervedlikehold på kommunale vegger og plasser.

Tilbudsforespørselen er underlagt Lov og forskrift om offentlige anskaffelser. Kriterier for evaluering og valg av leverandør er beskrevet i kapittel 4 og 5.

1.2 Oppdragsgiver

Oppdragsgiver er **MÅSØY KOMMUNE**. Måsøy kommune er en kommune i Finnmark med overkant av 1200 innbyggere. Rambøll Norge AS gjennomfører anskaffelsesprosessen på vegne av oppdragsgiver.

1.3 Tilbudsforespørselens innhold

Tilbudsgrunnlaget har følgende innhold:

Kapittel	INNHold
1	Tilbudsinnydelse
2	Alminnelige regler for gjennomføring av konkurransen
3	Orientering om prosjektet
4	Kvalifikasjonskrav
5	Tildelingskriterier
6	Kontrakt
7	Tilbudsskjema
8	Vedlegg

1.4 Konkurransform og gjennomføring

Konkurransen gjennomføres som åpen tilbudskonkurranse.

Leverandører må oppfylle kvalifikasjonskravene beskrevet i kapittel 4 for å kunne delta i konkurransen.

Det tilbudet som totalt sett er mest økonomisk fordelaktig for oppdragsgiver vil bli valgt.

1.5 Aktuelle leverandører

Både enkeltstående firmaer og grupperinger av flere firmaer kan levere inn tilbud. Det forutsettes at leverandøren om nødvendig setter sammen et team som i sum innehar de nødvendige kvalifikasjoner og kapasiteter. Det skal være én ansvarlig leverandør.

Det må etableres avtaler innad i hver enkelt deltakergruppe som forplikter aktørene på slik måte at oppdragsgivers eventuelle aksept av tilbudet låser den presenterte organisasjonsstrukturen. Dersom skriftlige samarbeidsavtaler ikke kan framlegges, kan tilbudet avvises.

1.6 Kunngjøring

Konkurransen er annonsert på doffin.no.

1.7 Distribusjon av tilbudsgrunnlaget

1.7.1 Distribusjon

Tilbudsgrunnlaget er lagt ut på Doffin for elektronisk nedlasting. I tilbudsgrunnlaget inngår:

- PDF fil med tilbudsgrunnlag
- PDF-filer av vedlegg

Eventuell endringer, suppleringer eller avklaringer i tilbudsgrunnlaget vil fortløpende bli distribuert til påmeldte deltakere på Doffin, hvor tilbyderne varsles via e-postadressen som tilbyder har lagt inn ved påmelding i Doffin basen.

Det vil ikke bli sendt ut tilbudsgrunnlag i papirformat.

1.7.2 Påmelding

Påmelding gjøres elektronisk i Doffin-basen

1.8 Innleveringsfrist og åpning

Frist for levering av tilbudet er: **19.02.2018 kl. 11:00**

Underskrevet tilbud skal være oppdragsgiver i hende før tilbudsfristens utløp. Det er leverandørens ansvar å velge en forsendelsesmåte som gjør at forespørselen blir mottatt av oppdragsgivers kontaktperson oppgitt i punkt 1.10 innen fristen, samt at reglene for kommunikasjon i Forskrift om Offentlige anskaffelser kapittel 7 overholdes.

Anbudsåpning vil finne sted på vårt kontor samme dag som innleveringsfristen **kl. 13:00**. Det er kun oppdragsgivers representanter som har anledning til å være tilstede under anbudsåpningen.

1.9 Oppdragsgivers kontaktperson

Måsøy kommune

Att: Lasse danielsen

Telefon: 904 08 836

E-post: lasse@masoy.kommune.no

All korrespondanse og dialog med oppdragsgiver skal gå via ovennevnte. Skriftlige henvendelser stilles til kontaktpersonen og merkes med anskaffelsesnavnet. Ved bruk av e-post skal det bes om bekreftelse på at sendingen er mottatt.

1.10 Innlevering og merking av dokumentasjon

Primært ønskes den elektroniske beskrivelsen med elektronisk underskrevet tilbudsbrief levert på minnepenn. Evt kan papirutgaven leveres fullstendig utfylt og underskrevet.

Tilbudet skal inneholde alle dokumenter som er forespurt i innbydelsen og andre dokumenter som tilbyder mener er del av tilbudet.

Underskrevet tilbud skal sendes eller leveres til følgende adresser:

Måsøy kommune v/teknisk etat

Torget 1

9690 Havøysund

Forsendelsen merket " **Brøytekontrakt**"

1.11 Oppdragsgivers forbehold

Oppdragsgiver forbeholder seg retten til på et hvilket som helst tidspunkt i anskaffelsesprosessen å avlyse konkurransen dersom det er saklig grunn for dette.

Videre forbeholder også oppdragsgiver seg retten til kunne forskyve framdriften på prosjektet dersom dette er nødvendig i forhold til øvrige leveranser tilknyttet prosjektet eller av andre saklige grunner.

1.12 Forbehold i tilbudet til leverandøren

Forbehold av enhver art må være spesifisert i tilbudsbrevet eller i et eget vedlegg for å anses gyldige. Prismessig konsekvens skal oppgis. Forbehold som er uklare og ikke lar seg prise, kan medføre at tilbudet avvises.

1.13 Tilbudsbefaring

Det vil ikke bli avholdt felles tilbudsbefaring. Tilbyderne må derfor på egen hånd foreta befaring og vurdering av stedlige forhold.

2. ALMINNELIGE REGLER FOR KONKURRANSEN

2.1 Vedståelsesfrist

Vedståelsesfristen for tilbudene er 3 måneder, tilsvarende 90 dager. Vedståelsesperioden løper fra tilbudsfristens utløp.

2.2 Åpning av tilbud

Det vil ikke bli avholdt offentlig tilbudsåpning. Det føres protokoll fra tilbudsåpningen.

2.3 Tilleggsopplysninger / endringer av konkurransegrunnlaget

Oppdragsgiver har rett til å supplere/endre konkurransegrunnlaget. Endringer eller suppleringer kan skje senest seks dager før tilbudsfristens utløp.

Dersom oppdragsgiver supplerer eller endrer konkurransegrunnlaget skal suppleringer og endringer sendes alle som er påmeldt konkurransen.

Alle forespørsler skal sendes skriftlig per e-post til oppgitt kontaktperson, se punkt 1.9. Opplysninger som oppdragsgiver gir på forespørsel fra en leverandør skal meddeles alle som har mottatt konkurransegrunnlaget.

2.4 Tilbakekall og endring

Tilbakekalling av besvarelsen skal skje skriftlig. Tilbakekalling skal være fremkommet til innleveringsstedet innen innleveringsfristens utløp.

Etter innleveringsfristens utløp har deltakerne ikke rett til å foreta endringer i innlevert materiale uten samtykke fra oppdragsgiver.

2.5 Avlysing/ forkastelse

Oppdragsgiver forbeholder seg retten til å avlyse konkurransen på et hvilket som helst tidspunkt i anskaffelsesprosessen, og helt eller delvis forkaste tilbudene, dersom det foreligger saklig grunn for dette.

2.6 Opplysningsplikt

Oppdragsgiver skal gi skriftlig melding med kort begrunnelse i følgende tilfeller:

- Forespørselen om å få delta i konkurransen avvises
- Oppdragsgiver beslutter å avlyse konkurransen

Leverandører kan skriftlig anmode om en nærmere begrunnelse for hvorfor deres forespørsel om å få delta er avvist. Anmodningen skal være oppdragsgivers i hende senest 15 dager etter at avvisningen er mottatt. Oppdragsgiver plikter å svare på denne henvendelsen senest 15 dager etter at anmodningen er mottatt.

2.7 Leverandørens forbehold og reservasjoner

Dersom leverandører har forbehold i forhold til konkurransegrunnlaget skal dette fremkomme uttrykkelig i tilbudet. Leverandører skal i eget vedlegg eller i tilbuds brevet liste alle eventuelle avvik fra konkurransegrunnlaget. Avvik som ikke er listet opp vil ikke bli akseptert.

Alle forbehold skal spesifiseres og pris-settes med henvisning til hvilket punkt forbeholdet gjelder. Henvisning til leverandørens egne kontraktsvilkår er å betrakte som forbehold dersom disse avviker fra konkurransegrunnlaget og må derfor angis som øvrige forbehold/avvik.

2.8 Omfang av tilbud

Gjelder brøyting av kommunale veier og plasser i Måsøy kommune.

For detaljert beskrivelse av leveransen som tilbudsforespørsel henvises det til beskrivelsen i pkt 3.2.1 og kart over rode.

2.9 Avvisning av tilbydere

Oppdragsgiver har rett til å avvise de leverandører som ikke oppfyller kvalifikasjonskravene gitt i konkurransegrunnlaget.

Tilbud som er forkastet returneres ikke til leverandøren.

2.10 Språk

Tilbudet skal leveres på norsk. Underliggende dokumenter kan være på kjente fremmedspråk i Norge (dansk, svensk eller engelsk).

3. ORIENTERING OM PROSJEKTET

3.1 Prosjektorganisasjon

BYGGHERRE

Måsøy kommune
Torget 1
9690 Havøysund

Tlf: 78 42 40 00

Fax: 78 42 40 01

E-post: : postmottak@masoy.kommune.no

Prosjektleder:

Teknisk sjef Lasse Danielsen

E-post: lass@masoy.kommune.no

Tlf: 90 40 88 36

3.2 Prosjektgjennomføringen

3.2.1 Prosjektets art og omfang

Oppdraget omfatter vinterdrift av kommunale veger og plasser i Måsøy kommune i henhold til vedlagte kart/vegoversikt over røde Havøysund.

Kontrakten gjelder for 4 år.

Vegnettet som omfattes består av om lag:

-

Med vinterdrift menes brøyting og strøing. Oppdraget omfatter også inspeksjon og registrering, planlegging av virksomheten, dokumentasjon, rapportering til byggherren, informasjon til publikum og håndtering av andre oppgaver som er nødvendige for drift og vedlikehold av vegnettet.

3.2.2 Kontraktperioden

Kontraktperioden er 4 år, fra 1. oktober 2018 til 30. april 2022.

3.2.3 Endringer i kontraktens rammebetingelser

Hvis myndighetenes bevilgninger eller andre pålegg som følge av vedtak fattet på politisk eller forvaltningsmessig nivå tilsier endringer i kontraktens utførelse, skal det forhandles om eventuelle økonomiske konsekvenser.

Entreprenøren har ikke rett til å heve kontrakten ved mindre vesentlig endring av bevilgningstakt, endring av standard, endring av standardklasse, endring av veglengde, eller andre tilsvarende endringer.

3.2.4 Standard og mengdefortegnelse

Drift og vedlikehold på veinettet skal utføres iht. til gjeldende standard og øvrig beskrivelse som angitt i vedlegg.

Se kart.

3.2.5 Spesielle forhold

Entreprenøren får ikke økonomisk kompensasjon for at driftsoppgaver innenfor kontrakten får en mer kostbar utførelse som følge av at tilleggsarbeid eller tiltak utenfor kontrakten ikke blir utført som forutsatt, f.eks. dyrere vinterdrift som følge av manglende dekkevedlikehold. Stengning av veger i kortere perioder gir ikke rett til økonomisk kompensasjon.

3.2.6 Prisregulering

Prisregulering beregnes ut fra Statistisk Sentralbyrås "Byggekostnadsindeks for veganlegg. Drift og vedlikehold av veger i alt, Vinterdrift av veger". Regulering foretas årlig pr 1. oktober (gjelder ikke første år).

3.3 Andre entrepriser eller byggherrens egne arbeider

Byggherren kan i kontraktperioden kontrahere andre entrepriser og sideentrepriser i det geografiske området som kontrakten gjelder. I tillegg kan byggherren selv gjennomføre arbeider i området. Byggherren skal orientere entreprenøren om entrepriser og egne arbeider som har betydning for planlegging og gjennomføring av drifts- og vedlikeholdsoppgavene i området.

Entreprenøren skal gi andre entreprenører rimelig tilgang for å utføre arbeider i området.

Entreprenøren må påregne forstyrrelser i eget arbeid pga. arbeid utført av andre entreprenører. Kompensasjon for slike forstyrrelser gis ikke med mindre forstyrrelsene kan regnes som vesentlige.

3.4 Kvalitetssikring og internkontroll

Det er krav om at strøsand og evt. andre varer som skal brukes skal være CE-dokumentert.

Det er krav at entreprenøren skal anvende et kvalitetssystem som oppfyller relevante krav iht. NS-ISO 9000-9004, ved gjennomføring av oppdraget.

Entreprenøren skal utarbeide plan for kvalitetssikring gjennom egenkontroll. Denne fremlegges for byggherren og skal godkjennes av denne før arbeidene igangsettes. Planen skal omfatte kontroll av alle arbeider med test av funksjoner. Kontrollen utføres av entreprenør og kopi av skjema sendes kommunens representant som skal varsles om at kontroll vil bli utført.

Entreprenøren skal ha innført et internkontrollsystem iht. "Forskrift om internkontroll", som ble fastsatt ved kgl. Res. 6. Desember 1996, Entreprenørens internkontrollhåndbok skal fremlegges oppdragsgiver ved kontraktsinngåelse.

3.5 Sikkerhet, helse og arbeidsmiljø

Iht. "Forskrift om sikkerhet, helse og arbeidsmiljø på bygge- og anleggsplasser", har byggherren plikt til å påse at forskriften følges, for derved å sikre et fullt forsvarlig arbeidsmiljø ved gjennomføringen av prosjektet.

Byggherren utpeker SHA-koordinator innenfor sin byggherreorganisasjon. Før kontraktstart lager byggherren en SHA-plan for prosjektet. Denne planen er utgangspunkt for prosjektets SHA-plan i gjennomføringsfasen.

Entreprenøren skal være SHA-koordinator i gjennomføringsfasen, kfr § 14 andre ledd i forskriftene.

3.6 Lover og forskrifter

Det er et absolutt krav at leverandøren skal følge og etterleve alle relevante lover og forskrifter for gjennomføring av avtalen.

3.7 Krav til leverandørens lønns- og arbeidsvilkår

Leverandøren skal sørge for at tilsatte i egen organisasjon og tilsatte hos eventuelle underleverandører ikke har dårligere lønns- og arbeidsvilkår enn det som følger av tariffavtaler, regulativ eller det som er normalt for vedkommende sted og yrke.

Alle avtaler som entreprenøren inngår som innebærer utføring av arbeid under denne kontrakten skal inneholde liknende bestemmelser.

Dersom leverandøren ikke etterlever ovennevnte bestemmelser, har Måsøy kommune rett til å holde tilbake deler av kontraktssum til det er dokumentert at forholdet er i orden. Summen av tilbakeholdt beløp, skal svare til ca 2 x innsparingen til arbeidsgiveren.

Entreprenøren skal på oppfordring legge frem dokumentasjon om lønns- og arbeidsvilkår som benyttes. Dokumentasjonsplikten gjelder også underleverandører/-entreprenører.

3.8 Språk

All skriftlig korrespondanse/dokumentasjon skal gjennomføres på norsk. Videre forutsettes det at ledelse, og ansatte i verneorganisasjonen snakker godt norsk.

4. KVALIFIKASJONSKRAV

Kvalifikasjonskrav skal sikre at leverandør er egnet til å kunne oppfylle kontraktsforpliktelsene. Leverandørens kvalifikasjoner vil bli vurder ut fra innlevert dokumentasjon. Manglende dokumentasjon eller mangelfulle opplysninger skal/kan medføre at leverandøren blir avvist, jf. FOA § 11-10.

4.1 Obligatoriske krav

Det stilles samme dokumentasjonskrav til leverandøren og underleverandør når det gjelder kvalifikasjonskravet i pkt 4.1 (pkt. 4.1.1 - 4.1.2).

4.1.1 Skatte- og merverdiavgiftsattester.

Norske leverandører skal fremlegge skatteattester for skatt og merverdiavgift iht. Forskrift om offentlige anskaffelser, § 8-7.

For leverandører som ikke er hjemmehørende i Norge må fremlegges tilsvarende som ovennevnte fra det land hvor foretaket er etablert.

Skatteattestene **skal** følge som vedlegg til tilbudet. Skatteattester skal ikke være eldre enn 6 måneder regnet fra denne frist.

4.1.2 Leverandørens organisatoriske og juridiske stilling.

Det kreves at leverandøren har et lovlig etablert foretak, og som dokumentasjon på dette **skal** det som del av tilbudet vedlegges gjeldende firmaattest utstedt fra Brønnøysund registeret.

For leverandører som ikke er hjemmehørende i Norge må fremlegges tilsvarende som ovennevnte fra det land hvor foretaket er etablert.

4.2 Øvrige kvalifikasjonskrav

Prosjektets omfang og kompleksitet krever at det stilles krav til entreprenøren utover de obligatoriske krav angitt i punkt 4.1.

Dokumentasjonskrav i dette punkt 4.2 er ikke obligatoriske, men oppdragsgiver forbeholder seg retten til å diskvalifisere entreprenøren/gruppen på bakgrunn av manglende eller utilfredsstillende besvarelse og dokumentasjon. Ved vurderingen av om disse kriteriene er oppfylt, vil oppdragsgivers frie skjønn bli lagt til grunn.

4.2.1 Leverandørens økonomiske og finansielle stilling

Det kreves at Leverandøren har god soliditet, og som dokumentasjon på dette bør fremlegges:

- Foretakets innleverte årsregnskap for de siste tre regnskapsår eller andre relevante dokumenter som gir tilsvarende informasjon.
- Kredittvurdering/rating for siste regnskapsår
Ved mangelfull dokumentasjon av økonomisk/finansielle stilling forbeholder oppdragsgiver seg retten til å innhente kredittrating for vurdering om kravet er tilfredsstillt.

Ved vurdering av leverandørens økonomiske og finansielle stilling vil egenkapital, årsresultat og kredittverdighet bli vektlagt.

4.2.2 Leverandørens tekniske kvalifikasjoner.

Leverandøren skal ha erfaring fra tilsvarende eller lignende oppdrag.

Det skal redegjøres for tilsvarende eller lignende oppdrag de siste tre år. Det skal oppgis navn på oppdragsgiver, beskrivelse av oppdraget omfang og verdi, tidspunkt, samt referanser hos oppdragsgiver med navn, tlf. nr, e-post. Oppdragsgiver forbeholder seg retten til å kontakte referansen ved behov. Det gjøres rede for minst to slike oppdrag.

Leverandøren skal legge ved beskrivelse av utstyr, maskinpark eller annet tilgjengelig utstyr med relevans for utførelsen av denne kontrakten. Opplysninger om biler og maskiner som ønskes benyttet til arbeidene skal oppgis i vedlegg 8.2 eller et tilsvarende dokument.

Maskiner og utstyr skal være sertifisert/godkjent og i forskriftsmessig stand. Et eventuelt bytte av bil/maskin i løpet av kontraktperioden skal godkjennes av Måsøy kommune. Maskinene må ikke være større enn at de kan benyttes innenfor de steder som skal vedlikeholdes, tilpasset oppdraget. Alle innleide biler og maskiner skal være utrustet med varsellykt av godkjent type.

4.2.3 HMS- egenerklæring.

Leverandører som skal utføre arbeid i Norge skal fremlegge egenerklæring om at de oppfyller, eller ved eventuell tildeling av kontrakt vil oppfylle, de i Norge lovbestemte krav mht. helse, miljø og sikkerhet. Kan benytte vedlegg 8.3 eller tilsvarende skjema.

4.2.4 Egenerklæring om lønns- og arbeidsvilkår.

Jamfør Forskrift om lønns- og arbeidsvilkår i offentlige kontrakter, krever oppdragsgiver egenerklæring på at entreprenøren ikke har dårligere lønns- og arbeidsvilkår enn det som følger av gjeldende landsomfattende tariffavtale eller det som ellers er normalt for vedkommende sted og yrke. Dette gjelder både for ansatte hos entreprenøren og for ansatte hos eventuelle underentreprenører som direkte medvirker til å oppfylle kontrakten.

Til opplysning vil oppdragsgiver stille de samme kravene i kontrakten.

Egenerklæring om lønns- og arbeidsvilkår må følge som vedlegg til tilbudet.

5. TILDELINGSKRITERIER

Leverandøren skal prise leveransen i henhold tilbudsforespørselen og med den framdrift som er beskrevet.

Med basis i dette vil kontrakten bli tildelt det totalt sett mest økonomisk fordelaktige tilbudet for oppdragsgiver.

I dette vil følgende kriterier legges til grunn:

1	<p>Totalkostnad, kontrollregnet anbudssum inklusive prissatte forbehold. Alternative poster og poster som ikke er ført til sum, er med i evalueringen.</p> <p>Laveste anbyder vil bli gitt like mange poeng som vektingsprosenten. Hvert poeng utgjør vedkommendes pris delt på vektingsprosenten. Dobbel pris gir 0 poeng. Øvrige anbydere får da tilsvarende lavere antall poeng, som prisdifferansen fra laveste tilsier</p>	60%
2	<p>Kvalitet og service (Leveringsevne)</p> <p>For kriteriet kvalitet og service vurderes leverandørens dokumentasjon, for hvordan leverandøren planlegger å gjennomføre arbeidene. Leverandøren skal levere en arbeidsbeskrivelse på hvordan leverandøren har tenkt å gjennomføre arbeidene for en sesong.</p> <p>Det vil bli gjort en skjønnsmessig vurdering av leverandørens dokumentasjon/beskrivelse av:</p> <ul style="list-style-type: none"> • Områdeplanlegging inkl. kompletterende vinterarbeider og omdisponering av ressurser. • Overvåking og tolkning av værprognoser, overvåking av vegforhold. • Beslutning om tiltak, tidspunkt, utkalling og varsling. • Tiltak under ekstraordinære værforhold 	40%

6. KONTRAKT

6.1 Almennelige kontraktsbestemmelser

Som almennelige kontraktsbestemmelser gjelder NS 8406, Forenklet norsk bygge- og anleggskontrakt

Der standarden åpner for ulike alternativer, gjelder følgende som utfyllende bestemmelser:

PKT 4.A AVTALEDOKUMENT

Det opprettes avtale på formular byggblankett 8406 A.

PKT 23.4 REGNINGSARBEID

Avtale om regningsarbeider skal under enhver omstendighet inngås skriftlig før arbeidet utføres.

I tillegg, og foran dette, gjelder endringer og utfyllende kommentarer nevnt nedenfor

6.2 Mål for kontrakten og dens gjennomføring

Entreprenøren har gjennom kontrakten påtatt seg et samfunnsansvar for å ivareta trafiksikkerhet, framkommelighet, miljø og service overfor trafikantene, vegens naboer og samfunnet for øvrig, innenfor kontraktens ansvarsområde og krav.

Kontrakten skal sikre effektiv drift og vedlikehold av vegnettet samt optimal bruk av de midlene som settes av til gjennomføring av kontrakten.

Arbeidet skal gjennomføres på en samarbeidsorientert måte.

Dersom Entreprenøren på grunn av sykdom eller andre gyldige årsaker ikke er i stand til å utføre arbeidet, varsles kommunen omgående. Det er Entreprenørens ansvar å skaffe vikar. Dersom vikar ikke kan skaffes kan kommunen bli nødt til å utføre arbeidet mot fradrag i kontraktssum for den tiden tilbyder ikke har vært i stand til å oppfylle avtalen.

6.3 Kontraktperioden

Kontraktperioden er 4 år, fra 1. oktober 2018 til 30. april 2022.

Først sesong anses som et prøveår. Denne kontrakten kan gjensidig sies opp med 3 måneders varsel, men fra entreprenørens side ikke mellom 1. juli og 1. februar. Fra kommunens side kan kontrakten sies opp med 14. dagers varsel dersom tilbyder forsømmer sitt arbeide eller på andre måter misligholder kontrakten.

6.4 Krav til utførelse av drift og vedlikehold

Drifts- og vedlikeholdsoppgaver er de oppgaver og rutiner som utføres for at vegnettet skal fungere som planlagt og for å opprettholde vegnettets kvalitet.

Kontrakten beskriver krav til standard for drift og vedlikehold. Kravene gjelder hele vegnettet. Tomkjøring til og fra roden inngår.

Entreprenøren skal selv sørge for at han har tilgjengelig utstyr, mannskap, kompetanse og informasjon som er nødvendig for å utføre arbeidet i henhold til kontrakten. Dette gjelder også vaktberedskap og mannskaps-/maskinberedskap. Entreprenøren skal selv velge metode, tiltak og ressurser.

6.5 Personell

Entreprenøren skal informere byggherren om utpeking, utskifting eller forflytting av personer som er tillagt viktige funksjoner i kontraktsarbeidet. Telefonliste/vaktliste må leveres til byggherren og skal holdes oppdatert. (oppdateres uten ubegrunnet opphold)

6.6 Styring og administrasjon

Entreprenøren skal styre og administrere kontraktsarbeidet samt delta i og bidra til felles styring og administrasjon sammen med byggherren.

Det planlegges følgende møtestruktur:

- Oppstartmøte
- Byggemøter etter behov
- Evalueringsmøte hver vår

Det skal føres referat fra alle møter. Med mindre noe annet avtales, skal byggherren føre referat fra møtene. Entreprenøren skal få kopi av referatet i løpet av fem hverdager etter avholdt møte med mindre noe annet avtales. Entreprenøren må dekke alle egne kostnader ved deltagelse på møter.

Befaringer/skaderegistreringer:

Entreprenøren skal innkalle til befaring før oppdraget iverksettes. Kostnader for skader på installasjoner som ikke er påpekt og dokumentert til kommunen før oppdraget igangsettes etter kontraktinngåelse kan bli påført entreprenøren. Ved hver brøytesesongslutt skal entreprenøren innkalle til befaring for gjennomgang av brøyteroden. Det skal gis 14. dagers varsel slik at kommunen kan varsle 3. person. Kostnader med slik befaring må tas hensyn til i tilbudet.

Videre vil byggherren gjennomføre revisjoner og stikkprøvekontroll.

6.7 Prisjustering pga. feil i mengdegrunlaget

Dersom det oppstår avvik i oppgitte mengder og total veglengde som er nevnt her, fastsettes prisjustering så langt mulig lineært på basis av avtalte enhetspriser og rundsum priser.

6.8 Vær- og klimadata

Entreprenøren må selv sørge for rutiner for å hente informasjon om utvikling og forventede endringer i vær.

6.9 Informasjon

Byggherren vil informere om generelle kontraktsvilkår for oppdraget, via nettside og eget servicekontor til innbyggerne i kommunen.

Entreprenøren har ansvar for å informere om spesielle kontraktsvilkår innenfor egen rode og for tilstrekkelig varsling og informasjon om praktisk utførelse.

Biler, maskiner og mannskap skal være merket for å tilkjennegi hvem som utfører arbeidet.

6.10 Ekstraordinære værforhold

Dersom ekstraordinære værforhold midlertidig hindrer full oppfyllelse av kontraktens krav til standard, kan byggherren akseptere avvik fra standarden. Avviket skal være så lite og kortvarig som mulig.

Entreprenøren plikter umiddelbart å varsle byggherren dersom han mener ekstraordinære værforhold finner sted og når den ekstraordinære situasjonen opphører. Inntil kontraktskravene igjen kan oppnås, skal entreprenørens innsats være det maksimale av hva som er mulig med de ressurser som entreprenøren har tilgjengelig.

Ekstraordinære værforhold gir ikke krav på tilleggsvederlag.

6.11 Prisregulering

Justering av kontraktssum som følge av endringer i lønninger, priser, sosiale utgifter m.v. foretas på grunnlag av Statistisk Sentralbyrås *"Byggekostnadsindeks for veganlegg. Drift og vedlikehold av veger i alt, Vinterdrift av veger"*. Basis for utregning av prisstigning er indeks pr. 3. kvartal det året kontrakten inngås.

Prisregulering skjer 1 gang pr år. Prisstigning som ligger til grunn er prisstigning til 3 kvartal hvert år i kontraktsperioden. Første prisstigning er 3 kvartal i år 2 av kontrakten.

Ved endring av brøytearealet med mer enn +/- 5 % kan avtalen reguleres prismessig. Eventuelle endringer skal godkjennes og dokumenteres skriftlig.

Blir partene ikke enig om prisspørsmål ved regulering av prisene blir avtalen å anse som oppsagt fra det tidspunkt prisspørsmålet er tatt opp.

Det presiseres at en prisjustering som følge av ovennevnte er entreprenørens ansvar å følge opp.

6.12 Priser og prisnivå

I tilbudets priser skal alle kostnader for utførelse av arbeidet være inkludert, men eksklusive mva. Kostnader til alle nødvendige sikkerhetstiltak skal være inkludert.

Prisene i tilbudet skal inkludere kostnader tilknyttet kontraktsbestemmelser som ikke er relatert til egen prosess i konkurransegrunnlaget. Prisene i tilbudet skal også inkludere kostnader tilknyttet gjennomføring av inspeksjoner og kontroll.

Kostnader for utarbeidelse av tilbudet bæres av tilbyder. Det gis ikke prisregulering for endringer i trafikkvolum.

6.13 Sandstrøing

Sandstrøing inkluderer også kjøp, transport og lagring av strøsand tilsatt "veisalt", evt. oppvarmet strøsand.

Kostnadene for innkjøp av strøsand dekkes av kommunen med faktisk kostnad levert kai uten påslag. Det forutsettes at priser for sand er konkurransedyktig markedspris. Strøing inngår i tilbyders fastpris. Strøing skal foretas etter samme rutiner som brøyting, dvs. at så vel veier, som fortau, gang- og sykkelsti, adkomst til kaier mv. skal være strødd og framkommelig.

6.14 Fakturering

Kontraktsbeløpet deles i like store beløp uavhengig av sesongens varighet.

Faktureringsgrunnlag skal være mottatt den 30. i hver måned, fra oktober t.o.m. mars for gjeldende brøytesesong. For sent mottatt faktureringsgrunnlag blir utbetalt påløpende måned. Det presiseres at tilbyder plikter å foreta brøyting fra første snøfall om høsten til siste snøfall påfølgende vår. Faktura skal merkes med «rode kommunale veier Havøysund», det skal også merkes med nummerert delfaktura 1- 6

Faktura sendes:

Måsøy kommune
V/fakturamottak
Torget 1
9690 Havøysund

E-post: faktura@masoy.kommune.no

og merkes ressurs nr. som vil bli oppgitt ved kontraktsinngåelse.
Det godkjennes ikke noen form for fakturagebyr

Måsøy kommune har krav om å kunne motta og levere fakturaer elektronisk i EHF. Dette er faktura i et strukturert standardformat som overføres elektronisk fra selger til kjøper. For det offentlige er Elektronisk Handelsformat (EHF) standard. Innholdet i formatet dekker regnskapslovens/bokføringslovens krav. Dette er et XLM-format som inneholder både obligatoriske felt som må fylles inn for å oppfylle norsk regnskapsplikt og anbefalte felt som bruker vil ha stor nytte av. For mer informasjon se vedlegg for EHF fakturering og <http://www.anskaffelser.no/e-handel/faktura>.

Leveransen av elektronisk fakturaer skal skje på den av Måsøy kommunes til enhver tid valgte kommunikasjonsmetode. Leverandøren bærer selv eventuelle kostnader leveranse av elektronisk faktura måtte medføre for leverandøren.

Fritaket for merverdiavgift på offentlig vei, gang- og sykkelveier er opphevet. Dette betyr at **all** brøyting (vei, gang- og sykkelveier, parkeringsplasser, skoler og barnehager, parkeringsarealer og interne gang- og sykkelveier v/skoler og barnehager) skal inkludere merverdiavgift.

6.15 Skader på vegobjekter

Medfører utførelsen av kontraktsarbeidet skade på vegobjekter (rekkverk, skilt etc) er entreprenøren erstatningsansvarlig overfor byggherren i den utstrekning dette følger av alminnelige erstatningsregler. Entreprenøren skal også varsle til byggherren om skade på vegobjekter påført av andre.

Medfører utførelsen skader på private eiendommer (hekk, gjerder og lignende) samt bygninger, blir dette en sak mellom entreprenøren og gjeldende privatperson.

Skader på entreprenørens brøyteutstyr som forårsakes av dårlig standard på kommunale anlegg (f.eks høye kumlokk, hull i vegen), dekkes ikke av byggherren. Entreprenøren må på forhånd gjøre seg kjent med vegstandarden, og ta hensyn til dette.

6.16 Trekk i oppgjør

Trekk i oppgjøret blir gjennomført i henhold til påviste avvik. Påvist avvik vil etter varsel fra byggherren og etterfølgende oppklarende diskusjon, føre til trekk i oppgjøret.

Byggherren innkaller entreprenøren straks det oppdages mislighold eller slurv med utførelsen for å bestemme størrelsen på trekk.

Ved hendelser og avvik vil det bli ilagt følgende trekk i oppgjøret:

1. Ved for sen utrykking: Kr. 2000 pr. område pr. dag
2. Uteglemmelse av veger: Kr. 1000 pr. veg pr. dag
3. Brøyting ikke i henhold til standarden: Kr. 2000 pr. område
4. Manglende frisiktrydding i vegkryss: Kr. 1000 pr. veikryss
5. Manglende frisiktrydding ved fotgjengerfelt: Kr. 1000 pr. fotgjengerfelt
6. Manglende rydding foran veiskilt: Kr. 500 pr. forbud og påbudskilte, og Kr. 250 for øvrige veiskilt

7. TILBUDSSKJEMA.

7.1 Tilbudssammenstilling

Kategori	Område	Antall	Enh	Enh.pris	Sum
Totalsum pr. sesong/år eks mva:					

I samsvar med tilbudsgrunnlaget tilbys utførelse leveransen ift følgende:

NOK _____ eks. mva.

7.2 Forbehold

Eventuelle forbehold for leveransen skal føres opp i eget vedlegg, og legges ved anbudet, jf punkt 2.7.

7.3 Pris og valutaregulering

Prisregulering beregnes ut fra Statistisk Sentralbyrås "Byggekostnadsindeks for veganlegg. Drift og vedlikehold av veger i alt, Vinterdrift av veger". Regulering foretas årlig pr 1. oktober (gjelder ikke første år).

7.4 Opplysninger om underleverandører.

Leverandøren skal stå ansvarlig for at leverandører han knytter til seg innehar nødvendige autorisasjoner og kvalifikasjoner for utførelse av deres arbeider. Leverandøren skal på forespørsel kunne framskaffes dokumentasjon for dette. Oppdragsgiver forbeholder seg retten til ikke å godkjenne de aktuelle leverandører dersom tilfredsstillende dokumentasjon ikke kan framlegges.

Leverandøren har basert sitt tilbud på følgende underleverandører:

Fagdisiplin	Firma

7.5 Opplysninger om bankforbindelser.

Garantier vil bli stilt gjennom

Leverandøren vil benytte følgende bankforbindelse

7.6 Vedlegg til tilbudet.

Listen under er kun ment som en sjekklister for tilbudsgiver. Innlevert tilbud skal inneholde vedlegg som spesifisert under kapittel. 4.

Tilbyder krysser av for den dokumentasjon som vedlegges, samt datering dersom dette er aktuelt.

Vedlegg

Vedlagt (sett kryss)

Følgende vedlegg skal vedlegges anbudet, kfr pkt 4.1 obligatoriske krav:

- 1. Anbudsskjema utfylt og i underskrevet stand
- 2. Skatteattester
- 3. Firmaattest

Det er ønskelig at følgende vedlegg vedlegges anbudet:

- 4. Eget følgeskriv/anbudsbrev hvor evt. forbehold er gitt
- 5. HMS-egen erklæring
- 6. Dokumentert egenkapital
- 7. Entreprenørens tekniske kvalifikasjoner
- 8. Egnerklæring om lønns- og arbeidsvilkår
- 9. Dokumentasjon jf. Punkt 5. tildelingskriterier

~~10. Evt. samarbeidsavtaler~~

11. Årsregnskap fra de tre siste regnskapsår
eller kredittvurdering.

12. Egenerklæring på at foretaket ikke er konkurs eller i gjelds-
forhandlinger på innleveringstidspunktet.

13. Evt. annet _____

7.7 Opplysninger om tilbyder.

Fyll inn nedenfor stående firma informasjon

Organisasjonsnummer _____

Firmanavn _____

Adresse _____

Telefon _____

E-post _____

Kontaktperson _____

7.8 Underskrift.

Leverandøren forplikter seg til å levere leveransen i henhold til tilbudsskjemaet og øvrige tilhørende tilbudsdokumenter.

Eventuelle forbehold, tilleggsposter og tilleggsopplysninger som har konsekvenser for tilbudet er oppgitt i tilbudsbrevet.

Sted

Dato

Leverandørens underskrift og firmastempel

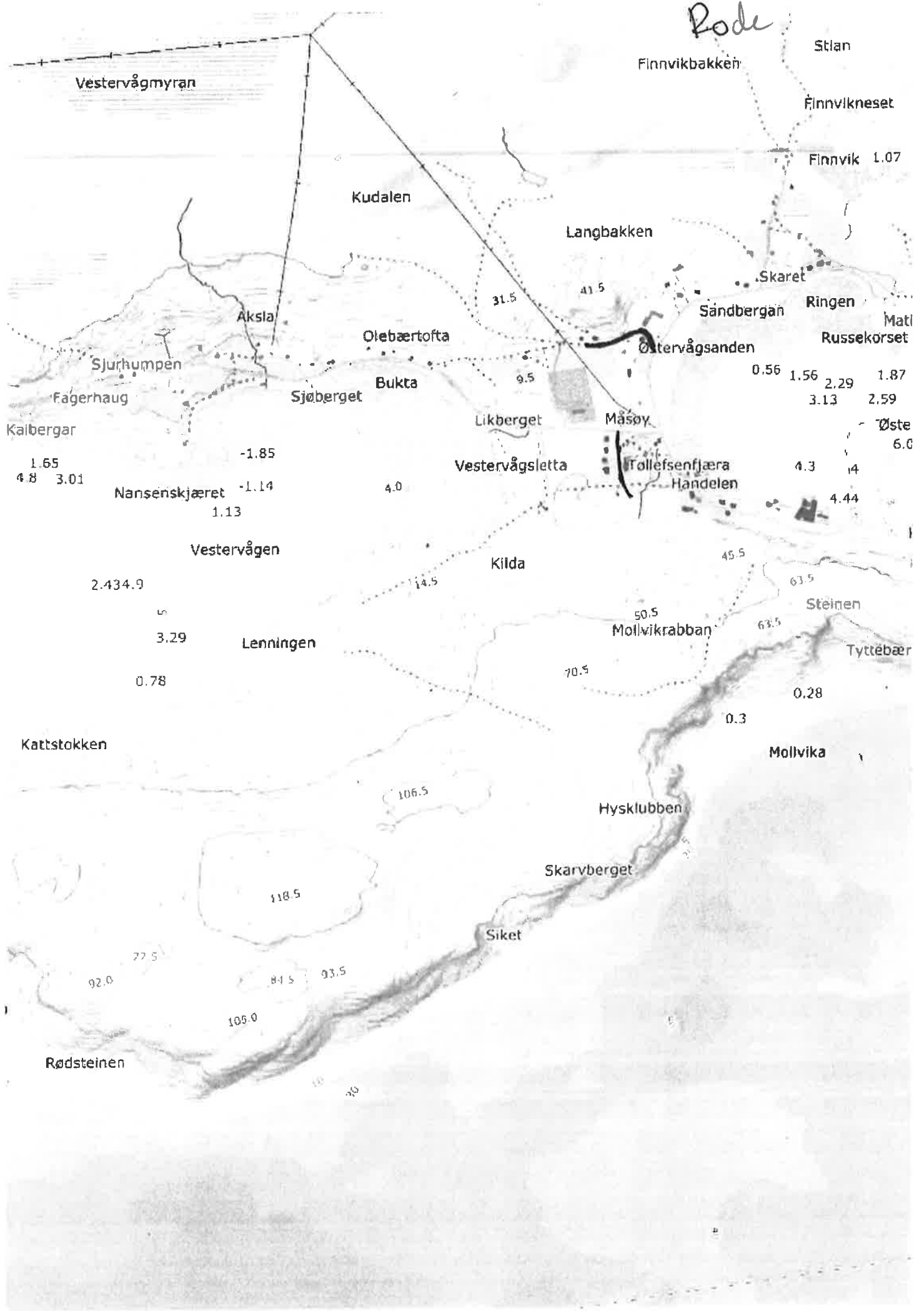



Velkommen til Vegkart!

Her finner du offentlig informasjon om Norges veger fra Nasjonal vegdatabank.

Bruk feltet til høyre til å søke etter den informasjonen du er interessert i.
Eksempel: Bomstasjon, fartsgrense, trafikkulykke

Avgrens søket ved å zoome inn i kartet, eller ved å legge til områder eller veger.
Eksempel: Sør-Trøndelag, Oslo, E6, Fylkesveger

Alle data er fritt tilgjengelig etter Norsk lisens for offentlige data.
Se **vår blogg** for mer informasjon om Vegkart.

Datagrunnlaget fra NVDB ble **sist oppdatert: 19.02.2018 22:13:29**

Bruk av data

Informasjon om Vegkart

Brukerveiledning

Meld feil i kart og datagrunnlag

Ikke vis ved oppstart



øy



MÅSØY

161

Tøllefser



VEGREFERANSE



2018 Pv99824 hp1 m67



Måsøy kommune
Torget 1
9690 Havøysund

Deres ref.:

Vår ref.:
Lasse Danielsen

Dato:
19.02.2018

Anskaffelsesprotokoll og innstilling, vintervedlikehold på Måsøya 2018 - 2022

Oppdragsgivers navn og adresse:

Måsøy kommune v/ Lasse Danielsen
Torget 1
9690 Havøysund

Anskaffelsesprosedyren utføres av Måsøy kommune
Protokollfører: Lasse Danielsen

Beskrivelse av anskaffelsen

Vintervedlikehold på Måsøya.

Tilbudene

V ed tilbudsfrist den 19.02.2018 kl 12:00 var det kommet inn et tilbud korrekt levert.

Tilbudssummene var som følger:

Nr:	Tilbyder	Tilbudssum eks. mva
1	Polar Fishing AS	180.000,-
2		
3		
4		

Evaluering.

Roden er på ca. 300 meter vei dette gir en meterpris på ca. kr 530, - u/mva. Det er ingen hensikt å forsøke å lyse ut på nytt da det er kun en aktør på Måsøya som ønsker å levere inn tilbud på roden. Måsøy kommune er i den situasjonen at man må inngå en kostbar kontrakt hvis man skal gjennomføre vintervedlikehold på Måsøya.

ANBEFALING

Med bakgrunn i gjennomgang av innkomne tilbud og utførte evaluering anbefales det at Måsøy kommune engasjerer **Polar fishing AS** til å utføre Vintervedlikehold på Måsøya 2018 - 2022.

PROSJEKTREGNSKAP STRANDGATA, ØRABAKKEN OG STORVANNSSVEIEN

Saksbehandler: Ingrid Majala
Arkivsaksnr.: 16/143

Arkiv: Q13

Saksnr.:	Utvalg	Møtedato
47/16	Kommunestyret	16.06.2016
85/16	Kommunestyret	08.12.2016
16/17	Formannskapet	25.04.2017
18/17	Kommunestyret	11.05.2017
7/18	Teknisk komite	27.02.2018
/	Formannskapet	
/	Kommunestyret	

Innstilling:

Kommunestyret tar prosjektregnskapene for Strandgata Øst, Ørabakken og Storvannsveien til orientering.

Behandling/vedtak i Kommunestyret den 16.06.2016 sak 47/16

Behandling:

Repr. Georg Mathisen (AP) hadde fremmet følgende interpellasjon:

Ordfører!

Kommunestyret vedtok i sitt møte 21. april å investere i utbedring av Storvannsveien. Samtidig ble det vedtatt å legge nytt vann- og avløp i samme vei for kr 1 370 000. På direkte spørsmål og anmodning om at dette ble lagt ut på anbud, svarte ordfører at det allerede var antatt entreprenør. Noe somforbauset flere av kommunestyrets representanter. Man har brakt i erfaring at det er samme entreprenør som har tilbudet i Strandgata som skal utføre disse arbeidene.

Kan ordfører redegjøre for bakgrunnen for dette og hvilke opsjoner som lå i tilbudet for Strandgata?

Kan ordfører videre redegjøre for når kontrakt med denne entreprenøren ble inngått og om det da lå inne vann og avløp i Storvannsveien i denne avtalen? I henhold til Lov om offentlige anskaffelser og forskrifter til denne skal arbeider over 500 000 kr ut på anbud gjennom Doffin. Har disse arbeidene vært utlyst på Doffin?

Jeg regner med at arbeidet er prosjektert? Har prosjekteringsarbeidet vært utlyst på anbud gjennom Doffin?

Så til sist ordfører, hvem har undertegnet kontraktene? Har ordfører gjort dette eller medvirket til kontraktsinngåelse? I tilfelle har ordfører fått vurdert sin egen habilitet?

Ordførerens svar på interpellasjonen:

1. Det er riktig at det er samme entreprenør som har tilbudet i Strandgata og som skal utføre arbeidet på Søndregata og Storvannsveien.
2. Dette handler ikke om opsjoner men en regulering i kontrakten etter Norsk Standard 8406 – forenklet norsk bygge- og anleggskontrakt, hvor det fremgår at «byggherren kan ved endringsordre pålegge entreprenøren endringer».
3. Da kontrakten – sammen med Vegvesenet for Strandgata ble inngått – lå det ikke inne noen form for avtaler om vann/avløp i Søndregt/Storvannsveien. Dette ble først gjort etter befaring sammen med konsulent sommeren 2015. Da var det snakk om ny asfalt, men etter befaringsen ble det på det sterkeste anbefalt at vi burde fornye vann/avløp samtidig, fordi anlegget nå var så gammelt at risikoen for å måtte grave i den nye asfalten var stor.
4. Disse arbeidene har ikke vært lagt ut på Doffin da dette som nevnt er gjort etter NS 8406.
5. Prosjekteringsarbeidet er ikke lagt ut på Doffin da beløpet ligger under terskelverdi på kr. 100.000 for direkte anskaffelse.
6. Ordfører har – som kommunens juridiske ansvarlige - underskrevet kontrakten 16.juli 2015. Dette så jeg da på som en ren formalitet, men ser i ettertid at jeg nok burde ha overlatt dette til varaordfører, uten at dette ville hatt noen reell betydning for kontrakten. (Jeg nevner samtidig at varaordfører var bortreist på det aktuelle tidspunktet.) Ordfører har for øvrig ikke deltatt i kontraktsforhandlingene og har derfor ikke påvirket resultatet på noe vis.
Ordfører har, både overfor forrige og nåværende formannskap, vurdert sin habilitet i forhold til valgt entreprenør på grunn av familiært forhold, og derfor meldt seg inhabil i dette forholdet. Dette burde vært kjent for Georg Mathisen som sitter som fast medlem i formannskapet og som senest ble informert om dette i formannskapsmøtet 7. juni i år.

Forvaltningslovens §6 – andre ledd sier følgende;

Likeså er han ugild når andre særegne forhold foreligger som er egnet til å svekke tilliten til hans upartiskhet; blant annet skal legges vekt på om avgjørelsen i saken kan innebære særlig fordel, tap eller ulempe for ham selv eller noen som han har nær personlig tilknytning til. Det skal også legges vekt på om ugildhetsinnsigelse er reist av en part.

Etter interpellasjon fremmet repr. Georg Mathisen forslag til vedtak:

Forslaget inneholdt 3 punkt.

Det ble votert over punktene om de skulle behandles i kommunestyret:

Pkt. 1 – Falt

Pkt. 2 –Falt

Pkt. 3 – Enst. vedtatt

Pkt. 3 – hadde følgende forslag:

Saken oversendes fylkesmannen og kontrollutvalget for vurdering av prosessen i sin helhet.

Enst. vedtatt

Behandling/vedtak i Kommunestyret den 08.12.2016 sak 85/16

Behandling:

Vedtak:

Redegjørelse v/ rådmannen om kommunens saksprosess i forbindelse med utbedring av Storvannsveien og anlegg av nytt vann og avløp i samme vei.

«Kontrollutvalget er av rådmannen blitt orientert om saksprosessen i forbindelse med utbedring av Storvannsveien og anlegg av nytt vann og avløp i samme vei. Kontrollutvalget er kjent med at saken er til behandling i KOFA og vil avvente denne behandling før kontrollutvalget eventuelt behandler dette forhold.

Kontrollutvalget ble også orientert om at vann og avløp i Storvannsveien lå som opsjon i forbindelse med arbeidet i Strandgata. Kontrakten med entreprenør i den forbindelse ble undertegnet av ordfører. Ordfører har i ettertid erklært seg inhabil i saken.

Kontrollutvalget retter sterk kritikk for at ordfører ikke avklarte sin habilitet i forkant av kontraktsinngåelse og ber om at kommunen som organisasjon i ettertid alltid gjør en vurdering av habilitet i saker av denne karakter.»

Enst. vedtatt

Behandling/vedtak i Formannskapet den 25.04.2017 sak 16/17

Behandling:

Vedtak:

Kommunestyret tar saken til orientering.

Enst. vedtatt

Behandling/vedtak i Kommunestyret den 11.05.2017 sak 18/17

Behandling:

Vedtak:

Kommunestyret tar saken til orientering.

Enst. vedtatt

Dokumenter:

DOK I 16/143-16 02.02.2016 RAD/DRU/LDA Q13
OVERFLATE VANN STRANDGATEN 148

DOK I 16/143-16 02.02.2016 RAD/DRU/LDA Q13
KOSTNADER STIKKLEDNING TOBØ

DOK U 16/143-16 22.06.2016 RAD/FSK/LIS Q13
MELDING OM POLITISK VEDTAK - INTERPELLASJON KOMMUNESTYREMØTE 16.06.16

DOK I 16/143-16 02.02.2016 RAD/DRU/LDA Q13
BYGGEMØTE 1-7

DOK I 16/143-16 08.04.2016 RAD/DRU/LDA Q13
E-POST FRA ORDFØRER TIL FYLKESKOMMUNEN ANGÅENDE VEGSTANDAR PÅ STRANDGATA.

DOK I 16/143-16 05.01.2017 RAD/FSK/ORD Q13
SV: HALLVIKA HAVØYSUND

DOK I 16/143-16 02.02.2016 RAD/DRU/LDA Q13
ENDRINGSMELDING 1-3 SWECO BYGGELEDELSE VA

DOK U 16/143-16 10.01.2017 RAD/DRU/LDA Q13
HALLVIKA I HAVØYSUND

DOK I 16/143-16 04.05.2016 RAD/DRU/LDA Q13
FV 889 - HAVØYSUND

DOK U 16/143-16 06.09.2016 RAD/FSK/ORD Q13
KONTRAKT VEDRØRENDE FV889 HAVØYSUND SENTRUM

DOK U 16/143-16 31.05.2016 RAD/DRU/LDA Q13
ØKONOMISK OVERSKRIDELSE VA-STRANDGATA HAVØYSUND

DOK I 16/143-16 25.10.2016 RAD/DRU/LDA Q13
VS: DOKUMENT 2016/0148-2 OVERSENDELSE AV KLAGE PÅ OFFENTLIG ANSKAFFELSE SENDT FRA
KLAGENEMNDA FOR OFFENTLIGE ANSKAFFELSER

DOK I 16/143-16 08.11.2016 RAD/DRU/LDA Q13
SLUTTOPPGJØR STRANDGATA VA- MÅSØY KOMMUNE

DOK I 16/143-16 26.08.2016 RAD/DRU/LDA Q13
ANSKAFFELSESSAK MÅSØY KOMMUNE, 19.08.2016.DOC

DOK U 16/143-16 21.04.2016 RAD/DRU/LDA Q13
HENVENDELSE TIL FYLKESKOMMUNEN ANGÅENDE FV889 HALLVIKA

DOK I 16/143-16 08.03.2016 RAD/DRU/LDA Q13
HENVENDELSE TIL FYLKESKOMMUNEN ANGÅENDE FV889 HALLVIKA.

DOK U 16/143-16 15.05.2017 RAD/FSK/LIS Q13
MELDING OM POLITISK VEDTAK - PROSJEKTREGNSKAP STRANDGATA HAVØYSUND

DOK U 16/143-16 16.12.2016 RAD/FSK/LIS Q13
MELDING OM POLITISK VEDTAK - KONTROLLUTVALGETS UTTALELSE SAK 15/2016

DOK I 16/143-16 14.06.2016 RAD/FSK/ORD Q13
INTERPELLASJON TIL KOMMUNESTYRET 16.06.16

DOK I 16/143-16 24.02.2016 RAD/DRU/LDA Q13
ENDRINGSMELDING 4

DOK U 16/143-16 27.04.2017 RAD/FSK/LIS Q13
MELDING OM POLITISK VEDTAK - PROSJEKTREGNSKAP STRANDGATA HAVØYSUND

DOK U 16/143-16 15.06.2016 RAD/FSK/ORD Q13
SVAR PÅ INTERPELLASJON FRA GEORG MATHISEN I KOMMUNESTYRETS MØTE 16.JUNI 2016

DOK I 16/143-16 22.07.2016 RAD/DRU/LDA Q13
VEDR. MELDING OM VEDTAK - INTERPELLASJON I KOMMUNESTYREMØTE

DOK I 16/143-16 17.11.2016 RAD/DRU/LDA Q13
BYGGEMØTE 8 - 15

DOK I 16/143-16 06.12.2016 RAD/FSK/LIL Q13
KONTROLLUTVALGETS UTTALELSE SAK 15/2016

DOK U 16/143-16 21.12.2016 RAD/DRU/LDA Q13
ORIENTERING - RØR OG KUMMER SOM ER LAGRET VED STORVANNET

DOK U 16/143-16 21.12.2016 RAD/DRU/LDA Q13
ORIENTERING - PROSJEKT VEI OG VA-NETT STORVANNNSVEIEN

DOK U 16/143-16 18.11.2016 RAD/DRU/LDA Q13
STRANDGATA HAVØYSUND

DOK U 16/143-16 21.12.2016 RAD/DRU/LDA Q13
ORIENTERING - PROSJEKT VEI OG VA STORVANNNSVEIEN

DOK I 16/143-16 18.11.2016 RAD/DRU/LDA Q13
KONSULENTTJENESTER EM 6-7

DOK I 16/143-16 21.12.2017 RAD/DRU/LDA Q13
OVERTAKELSESPROTOKOLL - ØRABAKKEN, SØNDREGATE OG STORVANNNSVEIEN

DOK I 16/143-16 11.05.2016 RAD/DRU/LDA Q13
BYGGEMØTE NR. 8 FV 889 HP 03 FORTAU HAVØYSUND SENTRUM VA-ANLEGG FOR MÅSØY KOMMUNE

Innledning:**Saksutredning:**

Prosjektet Strandgata Øst fikk lånefinansiering gjennom kommunestyret i sak 42/14, hvor lånesummen på kr 6 250 000,00 ble vedtatt for full finansiering av prosjektet.

Gjennom sak 18/17 fikk kommunestyret presentert prosjektrengskapet for Strandgata Øst og Ørabakken, og det ble vedtatt å endre lånerammen til Strandgata Øst med kr 1 164 571,78 til fordel for Ørabakken.

Strandgata Øst	Kostnadsrammer		Regnskap	Avvik
	Opprinnelig	Justert		
<i>Utgifter</i>				
Investeringsutgifter	6 250 000,00	5 085 428,22	5 247 065,42	161 637,20
<i>Prosjektspesifikk finansiering</i>				
<i>Øremerket lån</i>	6 250 000,00	5 085 428,22	5 033 120,22	-52 308,00
<i>Annan generell finansiering</i>	-	-	213 945,20	213 945,20
Sum finansiering	6 250 000,00	5 085 428,22	5 247 065,42	161 637,20
Udekket/udisponert	-	-	-	-

Prosjekt Ørabakken ble i budsjettprosessen vurdert til å ha behov for en lånefinansiering på kr 800 000,00 gjennom kommunestyret i sak 96/15. Det ble gjort endring i vurderingen av lånefinansieringen i sak 27/16 hvor lånebeløpet på kr 1 400 000,00 ble vedtatt.

Ørabakken	Kostnadsrammer		Regnskap	Avvik
	Opprinnelig	Justert		
<i>Utgifter</i>				
Investeringsutgifter	800 000,00	2 564 571,78	1 491 308,00	-1 073 263,78
<i>Prosjektspesifikk finansiering</i>				
<i>Øremerket lån</i>	800 000,00	2 564 571,78	1 439 000,00	-1 125 571,78
<i>Annan generell finansiering</i>	-	-	-	-
Sum finansiering	800 000,00	2 564 571,78	1 439 000,00	-1 125 571,78
Udekket/udisponert	-	-	52 308,00	52 308,00

Prosjekt Storvannsveien ble i budsjettprosessen vurdert til å ha behov for en lånefinansiering på kr 4 000 000,00 gjennom kommunestyret i sak 96/15. Prosjektet ble justert fra å gjelde asfaltering til vei, vann og avløp.

Storvannsveien	Kostnadsrammer		Regnskap	Avvik
	Opprinnelig	Justert		
<i>Utgifter</i>				
Investeringsutgifter	5 000 000,00	5 000 000,00	6 499 802,24	1 499 802,24
<i>Prosjektsesifikk finansiering</i>				
<i>Øremerket lån</i>	4 000 000,00	4 000 000,00	5 254 645,49	1 254 645,49
<i>Annan generell finansiering</i>	1 000 000,00	1 000 000,00	445 560,33	-554 439,67
Sum finansiering	5 000 000,00	5 000 000,00	5 700 205,82	700 205,82
Udekket/udisponert	-	-	799 596,42	799 596,42

Her vises prosjektene i en samlet oversikt.

Samlet	Kostnadsrammer		Regnskap	Avvik
	Opprinnelig	Justert		
<i>Utgifter</i>				
Investeringsutgifter	12 650 000,00	12 650 000,00	13 238 175,66	588 175,66
<i>Prosjektsesifikk finansiering</i>				
<i>Øremerket lån</i>	11 650 000,00	11 650 000,00	11 726 765,72	76 765,72
<i>Annan generell finansiering</i>	1 000 000,00	1 000 000,00	659 505,53	-340 494,47
Sum finansiering	12 650 000,00	12 650 000,00	12 386 271,24	-263 728,76
Udekket/udisponert	-	-	851 904,42	851 904,42

Etatssjefens/rådmannens vurdering (også personal- og økonomiske konsekvenser):

Vedlegg:

Havøysund, den 19. februar 2018

Lill Torbjørg Leirbakken/Sign.
Rådmann

Ingrid Majala/Sign.
Økonomisjef

PROSJEKTREGNSKAP - HJELMSØYVEIEN OG RACHVEIEN

Saksbehandler: Ingrid Majala
 Arkivsaksnr.: 16/996

Arkiv: Q14

Saksnr.:	Utvalg	Møtedato
18/17	Formannskapet	25.04.2017
20/17	Kommunestyret	11.05.2017
12/17	Teknisk komite	07.11.2017
8/18	Teknisk komite	27.02.2018
/	Formannskapet	
/	Kommunestyret	

Innstilling:

Kommunestyret tar prosjektrengskapene for Hjelmsøyveien og Rachveien til orientering.

Behandling/vedtak i Formannskapet den 25.04.2017 sak 18/17**Behandling:****Vedtak:**

1. Måsøy kommunestyre vedtar å igangsette prosjekt Renovering av vei og VAO - Hjelmsøyveien/Raschveien
2. Total kostnadsramme for prosjektet kr. 6.875.000,- ink. mva
3. Måsøy kommunestyre vedtar å ta opp lån kr. 5.500.000,- til full finansiering av prosjektet.

Enst. vedtatt

Behandling/vedtak i Kommunestyret den 11.05.2017 sak 20/17**Behandling:**

Repr. Åge Flaten (SP) erklærer seg innhabil i sak 20/17 da han har vært med på å gi pris på prosjektet.

Jfr. Forvaltningslovens § 6, 2. ledd. Han forlater setet under behandling av denne saken.

Vedtak:

1. Måsøy kommunestyre vedtar å igangsette prosjekt Renovering av vei og VAO - Hjelmsøyveien/Raschveien
2. Total kostnadsramme for prosjektet kr. 6.875.000,- ink. mva
3. Måsøy kommunestyre vedtar å ta opp lån kr. 5.500.000,- til full finansiering av prosjektet.

Enst. vedtatt

Behandling/vedtak i Teknisk komite den 07.11.2017 sak 12/17**Behandling:****Repr. Geir H. Leite(AP) fremmet følgende forslag til innstilling:**

Når kommunen foretar store investeringer er det viktig at arbeidene blir utført på en fagmessig måte og i tråd med kontrakt, lover og forskrifter. For å sikre at kommunen får det produktet en bestiller må det i hele byggeperioden følges opp av kompetent personell, enten fra kommunens egen organisasjon eller med kjøp av slike tjenester.

Kontroll på byggeplass skal normalt foretas 1 – 2 ganger pr uke, og ved hver kontroll skal det skrives rapport. I rapporten skal teknisk utførelse, fremdrift og entreprenørens SHA rutiner kommenteres. Avik skal rapporteres og følges opp.

Byggemøter skal avholdes hver 14. dag, hvor en går gjennom arbeidene på byggeplass, fremdriften, endringer med tillegg og fradrag, HMS – uønskede hendelser osv.

Votering:

Rådmannens innstilling – Falt

Forslag til innstilling fremmet av repr. Geir H Leite – Enst. Vedtatt

Vedtak:

Når kommunen foretar store investeringer er det viktig at arbeidene blir utført på en fagmessig måte og i tråd med kontrakt, lover og forskrifter. For å sikre at kommunen får det produktet en bestiller må det i hele byggeperioden følges opp av kompetent personell, enten fra kommunens ege organisasjon eller med kjøp av slike tjenester.

Kontroll på byggeplass skal normalt foretas 1 – 2 ganger pr uke, og ved hver kontroll skal det skrives rapport. I rapporten skal teknisk utførelse, fremdrift og entreprenørens SHA rutiner kommenteres. Avik skal rapporteres og følges opp.

Byggemøter skal avholdes hver 14. dag, hvor en går gjennom arbeidene på byggeplass, fremdriften, endringer med tillegg og fradrag, HMS – uønskede hendelser osv.

Enst. vedtatt

Dokumenter:

DOK I	16/996-16	27.01.2017	RAD/DRU/LDA Q14
			INNSIKT I TILBUDSAVGJØRELSE OVERSENDT ARNE ENSIO NORCONSULT
DOK I	16/996-16	19.04.2017	RAD/DRU/LDA Q14
			STATUSRAPPORT 19.04.2017
DOK U	16/996-16	18.05.2017	RAD/DRU/LDA Q14
			MEDDELELSE AV TILDELINGSBESLUTNING TIL ØVRIGE TILBYDERE PÅ PROSJEKT VEI OG VAO
			HJELMSØYVEIEN OG RASCHVEIEN
DOK I	16/996-16	07.06.2017	RAD/DRU/LDA Q14
			USIGNERT KONTRAKT HJELMSØYVEGEN VA
DOK I	16/996-16	16.03.2017	RAD/DRU/LDA Q14
			RENOVERING AV VAO - HJELMSØYVEIEN OG RACHVEIEN - KONNKURRANSEGRUNNLAG

DOK I	16/996-16	09.06.2017 RAD/DRU/LDA Q14	KLAGE - MEDDELELSE AV TILDELINGSBESLUTNING BYGGELEDELSE PROSJEKT HJELMSØYVEIEN OG RASCHVEIEN
DOK I	16/996-16	09.06.2017 RAD/DRU/LDA Q14	EM 3
DOK I	16/996-16	03.01.2017 RAD/DRU/LDA Q14	TILBUD PÅ PROSJEKTERING AV VEI, VANN, AVLØP OG OVERVANN - HJELMSØYVEIEN OG RASCHVEIEN
DOK I	16/996-16	03.01.2017 RAD/DRU/LDA Q14	TILBUD PÅ PROSJEKTERING AV VEI OG VA ANLEGG I HAVØYSUND
DOK I	16/996-16	28.12.2016 RAD/DRU/LDA Q14	TILBUDSPROTOKOLL/GJENNOMGANG AV KVALIFIKASJONSKRAV OG VEDTAK
DOK U	16/996-16	28.12.2016 RAD/DRU/LDA Q14	TILBAKEMELDING TIL LEVERANDØRENE VEDRØRENDE TILBUDSAVGJØRELSE
DOK I	16/996-16	28.12.2016 RAD/DRU/LDA Q14	TILBUD FRA NOECONSULT PROSJEKTERING AV VEI OG VA-NETT I HAVØYSUND - BEKREFTELSE PÅ AT TILBUDET ER SENDT I POST
DOK U	16/996-16	15.05.2017 RAD/FSK/LIS Q14	MELDING OM POLITISK VEDTAK - RENOVERING AV VAO - HJELMSØYVEIEN OG RACHVEIEN
DOK I	16/996-16	16.05.2017 RAD/DRU/LDA Q14	ANSKAFFELSESPROTOKOLL OG INNSTILLING VA OG BYGGELEDELSE
DOK U	16/996-16	16.05.2017 RAD/DRU/LDA Q14	MEDDELELSE TILDELINGS BESLUTNING BYGGELEDELSE PROSJEKT VEI OG VAO HJELMSØYVEIEN OG RASCHVEIEN
DOK I	16/996-16	19.05.2017 RAD/DRU/LDA Q14	ANSKAFFELSESPROTOKOLL OG INNSTILLING, VA RASCHVEIEN OG HJELMSØYVEIEN
DOK I	16/996-16	21.12.2016 RAD/DRU/LDA Q14	MULTICONSULT - TILBUD PÅ PROSJEKTERING AV VEI OG VAO-NETT I HJELMSØYVEIEN OG RASCHVEIEN
DOK I	16/996-16	21.12.2016 RAD/DRU/LDA Q14	BEKREFTELSE RAMBØLL - TILBUD PÅ KONSULENTTJENESTER TIL PROSJEKTERING VAO OG VEI HJELMSØYVEIEN
DOK I	16/996-16	21.12.2016 RAD/DRU/LDA Q14	FRA SWECO- BEKREFTELSE TILBUD "PROSJEKTERING AV VEI OG VA-NETT HAVØYSUND"
DOK I	16/996-16	21.12.2016 RAD/DRU/LDA Q14	BEKREFTELSE RAMBØLL - TILBUD PROSJEKTERING VEI OG VA HAVØYSUND
DOK U	16/996-16	28.12.2016 RAD/DRU/LDA Q14	TILBUDSAVGJØRELSE PROSJEKTERING AV HJELMSØYVEIEN OG RACHVEIEN
DOK I	16/996-16	23.12.2016 RAD/DRU/LDA Q14	MOTTATT TILBUD 22.12.16 - PROSJEKTERING VEI OG VAO HJELMSØYVEIEN/RASCHVEIEN
DOK I	16/996-16	23.12.2016 RAD/DRU/LDA Q14	MOTTATT TILBUD SWECO - PROSJEKTERING VEI OG VAO HJELMSØYVEIEN/RASCHVEIEN
DOK I	16/996-16	23.12.2016 RAD/DRU/LDA Q14	MOTTATT TILBUD RAMBØLL 22.12.16 - PROSJEKTERING VEI OG VAO HJELMSØYVEIEN/RASCHVEIEN
DOK U	16/996-16	18.05.2017 RAD/DRU/LDA Q14	MEDDELELSE AV TILDELINGSBESLUTNING TIL VALGT TILBYDER PÅ PROSJEKT VEI OG VAO HJELMSØYVEIEN
DOK U	16/996-16	18.05.2017 RAD/DRU/LDA Q14	MEDDELELSE AV TILDELINGSBESLUTNING FRA MÅSØY KOMMUNE TIL ØVRIGE ENTREPRENØRER
DOK U	16/996-16	18.05.2017 RAD/DRU/LDA Q14	MEDDELELSE AV TILDELINGSBESLUTNING FOR VALGT ENTREPRENØR PROSJEKT HJELMSØYVEIEN OG RASCHVEIEN
DOK I	16/996-16	19.05.2017 RAD/DRU/LDA Q14	VA HJELMSØYVEIEN BL - VURDERING AV TILDELINGSKRITERIENE
DOK U	16/996-16	19.05.2017 RAD/DRU/LDA Q14	MEDDELELSE AV TILDELINGSBESLUTNING BYGGELEDELSE PROSJEKT HJELMSØYVEIEN OG RASCHVEIEN
DOK I	16/996-16	06.03.2017 RAD/DRU/LDA Q14	EM1- KOSTNADSESTIMAT
DOK I	16/996-16	31.03.2017 RAD/DRU/LDA Q14	KONKURRANSEGRUNNLAG - UTLYSNING BYGGELEDER HJELMSØYVN/RASCHVEIEN
DOK I	16/996-16	31.03.2017 RAD/DRU/LDA Q14	FULLMAKT FRA TILTAKSHAVER TIL SWECO Å UNDERSKRIVE DOKUMENTER I BYGGESAK VA-NETT HJELMSØYVEIEN/RASCHVEIEN
DOK U	16/996-16	27.04.2017 RAD/FSK/LIS Q14	MELDING OM POLITISK VEDTAK - RENOVERING AV VAO - HJELMSØYVEIEN OG RACHVEIEN
DOK I	16/996-16	24.10.2017 RAD/DRU/LDA Q14	SANERING AV VA - HJELMSØYVEIEN OG RACHVEIEN
DOK U	16/996-16	13.11.2017 RAD/SERV/IMA Q14	MELDING OM POLITISK VEDTAK - OPPFØLGING AV BYGGEKONTRAKTER
DOK I	16/996-16	09.03.2017 RAD/DRU/LDA Q14	STATUSRAPPORT - FORSLAG TIL FRAMDRIFTSPLAN - VEI/VAO - HJELMSØYVEIEN OG RASCHVEIEN

Innledning:**Saksutredning:**

Gjennomføringen av prosjektene Hjelmsøyveien og Rachveien ble vedtatt av kommunestyret i sak 80/16 årsbudsjett 2017 og økonomiplan 2017-2020 for Måsøy kommune.

Hjelmsøyveien	Kostnadsrammer		Regnskap	Avvik
	Opprinnelig	Justert		
<i>Utgifter</i>				
Investeringsutgifter	4 200 000,00	4 200 000,00	4 438 405,7	238 405,37
<i>Prosjektspesifikk finansiering</i>				
<i>Øremerket lån</i>	4 200 000,00	4 200 000,00	4 200 000,00	-
<i>Annan generell finansiering</i>	-	-	25 381,45	25 381,45
Sum finansiering	4 200 000,00	4 200 000,00	4 225 381,45	25 381,45
Udekket/udisponert	-	-	213 023,92	213 023,92

Rachveien	Kostnadsrammer		Regnskap	Avvik
	Opprinnelig	Justert		
<i>Utgifter</i>				
Investeringsutgifter	670 000,00	670 000,00	670 000,00	-
<i>Prosjektspesifikk finansiering</i>				
<i>Øremerket lån</i>	670 000,00	670 000,00	670 000,00	-
<i>Annan generell finansiering</i>	-	-	-	-
Sum finansiering	670 000,00	670 000,00	670 000,00	-
Udekket/udisponert	-	-	-	-

Hjelmsøyveien og Rachveien	Kostnadsrammer		Regnskap	Avvik
	Opprinnelig	Justert		
<i>Utgifter</i>				
Investeringsutgifter	4 870 000,00	4 870 000,00	5 108 405,37	238 405,37
<i>Prosjektspesifikk finansiering</i>				
<i>Øremerket lån</i>	4 870 000,00	4 870 000,00	4 870 000,00	-
<i>Annan generell finansiering</i>	-	-	25 381,45	25 381,45
Sum finansiering	4 870 000,00	4 870 000,00	4 895 381,45	25 381,45
Udekket/udisponert	-	-	213 023,92	213 023,92

Etatssjefens/rådmannens vurdering (også personal- og økonomiske konsekvenser):

Vedlegg:

Havøysund, den 19. februar 2018

Lill Torbjørg Leirbakken/Sign.
Rådmann

Ingrid Majala/Sign.
Økonomisjef

AVTALE BRANNVERNSAMARBEID

Saksbehandler: Lasse Danielsen
 Arkivsaksnr.: 17/84

Arkiv: M74 &10

Saksnr.:	Utvalg	Møtedato
55/17	Kommunestyret	26.10.2017
13/17	Teknisk komite	07.11.2017
48/17	Formannskapet	21.11.2017
60/17	Kommunestyret	07.12.2017
9/18	Teknisk komite	27.02.2018
/	Formannskapet	
/	Kommunestyret	

Innstilling:

Måsøy kommunestyre tar saken til orientering.

Dokumenter:

DOK I	17/84-17	30.01.2017 RAD/DRU/SKR M74 &10	
		Hammerfest kommune/Måsøy kommune	
		AVTALE BRANNVERNSAMARBEID MELLOM MÅSØY OG HAMMERFEST KOMMUNE	
DOK U	17/84-17	12.12.2017 RAD/FSK/LIS M74 &10	
		Teknisk sjef	
		MELDING OM POLITISK VEDTAK - FELLES BRANN OG REDNINGSORDNING	
DOK U	17/84-17	23.11.2017 RAD/FSK/LIS M74 &10	
		Kommunestyret	
		MELDING OM POLITISK VEDTAK - AVTALE BRANNVERNSAMARBEID DOK I	17/84-17
		25.10.2017 RAD/FSK/LIL M74 &10	
		Måsøy, Kvalsund og Hammerfest brann- og redningstjeneste	
		FORPROSJEKT FOR FELLES BRANN- OG REDNINGSTJENESTE	
DOK I	17/84-17	25.10.2017 RAD/FSK/LIL M74 &10	
		Brannsjefen	
		BESLUTNINGSGRUNNLAG	
DOK U	17/84-17	13.11.2017 RAD/SERV/IMA M74 &10	
		Formannskapet	
		MELDING OM POLITISK VEDTAK - AVTALE BRANNVERNSAMARBEID DOK U	17/84-17
		31.10.2017 RAD/FSK/LIS M74 &10	
		Teknisk sjef / Rådmann	
		MELDING OM POLITISK VEDTAK - PROSJEKT - INTERKOMMUNALT BRANN- OG REDNINGSVESEN	

Innledning:

I forbindelse med ny dimensjoneringsforskrift, og at Måsøy kommune en periode kjøpte brannsjef tjenesten i fra Hammerfest kommune, ønsket kommunestyre å sette sammen en arbeidsgruppe. Arbeidsgruppas mandat var å se på framtidig organiseringsform for Måsøy kommunes brann- og redningsordning. Arbeidsgruppa har jobbet med saken og fattet en beslutning.

Saksutredning:

26. oktober behandlet Måsøy kommunestyre sak: 17/55 felles brann og redningsordning.

Rådmannens innstilling:

Kommunestyret vedtar at rådmannen gis fullmakt til å gjennomføre et prosjekt for å utrede fremtidige organisasjonsformer for en felles brann- og redningstjeneste.

Måsøy kommunestyrets vedtak:

«Kommunestyret sender saken tilbake hvor saken hører hjemme. Kommunestyret ber teknisk komite å danne en bred gruppe som ser på framtidig organiseringsform for Måsøy kommune sin framtidige brann- og redningstjeneste. Gruppen skal være representert av både tillitsvalgte innen Brann, politikere og kompetanse personer innenfor området. Teknisk komite innstiller til FSK, og KST for videre behandling. Kommunestyret ber også om at det lages en uttalelse fra Måsøy kommune i forbindelse med høringsrunde i forbindelse med forslag til nye forskrifter innen brann- og redningstjenesten. Høringsuttalelse behandles først i teknisk komite før den oversendes videre til formannskapet for videre behandling»

Enst. Vedtatt

07.11.2017 Behandlet teknisk komite sak 13/17: Avtale brannvernssamarbeid

Rådmannens innstilling:

Teknisk komite vedtar å konstituere Rådmanns forslag til arbeidsgruppe. Arbeidsgruppa skal dermed være med på prosessen videre, i utredning av felles brann og redningsordning.

Teknisk komite innstiller at rådmannen gis fullmakt til å gjennomføre et prosjekt for å utrede fremtidige organisasjonsformer for en felles brann- og redningstjeneste.

Teknisk komite vedtak:

Teknisk komite vedtar å konstituere Rådmanns forslag til arbeidsgruppe. Arbeidsgruppa skal dermed være med på prosessen videre, i utredning av felles brann og redningsordning.

Teknisk komite innstiller at rådmannen gis fullmakt til å gjennomføre et prosjekt for å utrede fremtidige organisasjonsformer for en felles brann- og redningstjeneste.

Arbeidsgruppen består av:

Kenneth Johnsen, leder

Børre Stabell

Rådmannen

Hovedtillitsvalgt (Fagforbundet)

Tom Sjursen (Måsøy brannvesen)

Enst. Vedtatt

11.12.2017 Behandlet formannskapet sak 48/17: Avtale brannvernssamarbeid

Rådmannens innstilling:

Teknisk komite vedtar å konstituere Rådmanns forslag til arbeidsgruppe. Arbeidsgruppa skal dermed være med på prosessen videre, i forhold til utredning av felles brann og redningsordning.

Teknisk komite innstiller at rådmannen gis fullmakt til å gjennomføre et prosjekt for å utrede fremtidige organisasjonsformer for en felles brann- og redningstjeneste.

Arbeidsgruppen består av:

Kenneth Johnsen, leder

Børre Stabell

Rådmannen

Hovedtillitsvalgt (Fagforbundet)

Tom Sjursen (Måsøy brannvesen)

Behandling:

Fellesforslag fra formannskapet:

Teknisk komite byttes ut med kommunestyret.

Avsnitt 2 - strykes

Formannskapetets vedtak:

Kommunestyret vedtar å konstituere Rådmanns forslag til arbeidsgruppe. Arbeidsgruppa skal dermed være med på prosessen videre, i utredning av felles brann og redningsordning.

Arbeidsgruppen består av:

Kenneth Johnsen, leder

Børre Stabell

Rådmannen

Hovedtillitsvalgt (Fagforbundet)

Tom Sjursen (Måsøy brannvesen)

Enst. Vedtatt

29.11.2017 ble det avholdt konstituerende møte, arbeidsgruppe felles brann og redningsordning

I henhold til kommunestyrets vedtak sak: 17/55 felles brann og redningsordning er gruppa konstituert, og vil jobbe med å se på organiseringsform for Måsøy kommune sin framtidige brann- og redningstjeneste.

18.01.2018 holdt arbeidsgruppa Felles brann- og redningsordning møte for å drøfte følgende saker:

1. Uttalelse i forbindelse med høringsrunde.

Vedtak: Gruppa avslutter arbeidet til nytt forslag til dimensjoneringsforskrift foreligger.

2. Se på muligheten for å ta feiertjenesten tilbake til Måsøy kommune.

Vedtak: Kommer tilbake til saken.

3. Videre arbeid.

Vedtak: Gruppa legger ned arbeidet til ny forskrift foreligger.

4. Orienterer kommunestyret.

Vedtak: Teknisk sjef orienterer kommunestyret.

5. Brannsjef

Vedtak: Arbeidsgruppa ønsker at rådmann ser på muligheten for og rekrutere brannsjef innenfor egen stab.

Etatssjefens/rådmannens vurdering (også personal- og økonomiske konsekvenser):

Vedlegg:

Havøysund, den 21.02.18

Lill Torbjørg Leirbakken/Sign.
Rådmann

Lasse Danielsen/Sign.
Teknisk sjef

RENOVERING AV TAK - POLARHALLEN

Saksbehandler: Lasse Danielsen Arkiv: 234
 Arkivsaksnr.: 18/5

Saksnr.:	Utvalg	Møtedato
10/18	Teknisk komite	27.02.2018
/	Formannskapet	13.03.2018
/	Kommunestyret	22.03.2018

Innstilling:

1. Måsøy kommunestyret vedtar å igangsette renovering av Polarhalltaket med en total kostnadsramme kr. 3.700.000,- ink. mva, med forbehold om at søknad om tilskudd blir innvilget.
2. Måsøy kommunestyre vedtar følgende finansieringsplan:

Lån (Måsøy kommune)	kr. 2.500.000,- ink. mva
Tilskudd (Tippemidler)	kr. 1.200.000,- ink. mva
<hr/>	
Sum eks.mva	kr. 2.775.000,-
Mva	kr. 925.000,-
Total	kr. 3.700.000,- ink. mva

3. Måsøy kommune vedtar å ta opp lån kr. 1.875.000,- til finansiering av prosjektet.

Dokumenter:

DOK U 18/5-18 04.01.2018 RAD/DRU/LDA 234
 Fredrik Vikse
 SVAR - SØKNAD OM IDRETTSFUNKSJONELL FORHÅNDSGODKJENNING AV
 POLARHALLEN

DOK U 18/5-18 18.01.2018 RAD/OPP/FRV 234
 Finnmark fylkeskommune
 PRIORITERT LISTE OVER SØKNAD OM SPILLEMIDLER 2018

DOK U 18/5-18 08.01.2018 RAD/DRU/LDA 234
 Fredrik Vikse
 VEDLEGG TIL FINANSIERINGSPLAN

Innledning:

Polarhallen er en viktig arena for fysisk aktivitet og idrett i Havøysund, denne aktiviteten er et viktig bidrag til befolkningen i Måsøy kommune. Tilbudet som Polarhallen dekker er populært

blant befolkning, og er med på å skape helse og bolyst i kommunen. Polarhallen brukes også av Havøysund skole og til kulturelle tilstelninger.

Polarhallen ble ferdigstilt i 1983 og taket er nå i dårlig forfatning.

Saksutredning:

Bakgrunn

Kommunestyret vedtok 07.12.2017 å avsette kr. 1.500.000,- til renovering av utvendig tak på eksisterende idrettsanlegg Polarhallen i Havøysund.

Polarhallen er bygd i 1983. Det er ikke gjort noe med utvendig tak siden hallen ble bygd, og taket har en forventet levetid på 30 år. Taket er i dårlig forfatning og det trenger vann inn i anlegget ved spesielle værforhold.

Beskrivelse

Renovering av utvendig tak på Polarhallen i Måsøy kommune. Renoveringen av taket innebærer ingen endringer av tekniske løsninger, taket blir fjernet og bygd opp igjen slik det er i dag.

Prosjektet vil bli kunngjort på Doffin i løpet av februar, med byggestart vår 2018 og ferdigstillelsesdato høst 2018.

Kostnadsoverslag

Kostnadsoverslag utarbeidet av ekstern konsulent Rambøll AS:

Riving og deponi avgift. (prisoverslag T. Johansen Drift AS)	Kr. 906.250,-
Gjenoppbygging arbeid. (prisoverslag T. Johansen Drift AS)	Kr. 981.250,-
Stilas leie. (prisoverslag T. Johansen Drift AS)	Kr. 231.250,-
Adm., kost, losji, transporter entreprenør. (prisoverslag T. Johansen Drift AS)	Kr. 612.500,-
Materiell. (T. Johansen Drift AS)	Kr. 750.000,-
Beslag, takrenner, festemidler etc.	Kr. 125.000,-
<u>Rådgivning Rambøll</u>	<u>Kr. 87.500,-</u>

<u>Totale kostnader ink. mva</u>	<u>Kr. 3.693.750,-</u>
----------------------------------	------------------------

Total kostnad pr. m² tak kr. 1678.98,- ink. mva.

Maksimalt tilskudd til prosjektet vil være 1/3 av samlede, tilskudds-berettigede kostnader inntil kr. 1 231 250,-.

Finansieringsplan

Lån (Måsøy kommune)	Kr. 2.462.500,-
Tilskudd (Tippemidler)	Kr. 1.231.250,-
<u>Totale kostnader ink.mva</u>	<u>Kr. 3.693.750,-</u>

Søknad om tippemidler

Måsøy kommune har søkt om tippemidler til finansiering av Polarhalltaket, og i vedlegg til finansieringsplan ble det gitt en garanti i søknaden til Finnmark fylkeskommune for avviket mellom avsatte midler og kostnadskalkyle.

Det presiseres at søknaden om tippemidler pr. dags dato 20.02.2018 ikke er innvilget. Hvis søknaden ikke blir innvilget vil Måsøy kommune ikke kunne gjennomføre prosjektet som planlagt. Måsøy kommune har da følgende alternativer for å gjennomføre prosjektet:

- Utsette prosjektet til 2019
- Forskuttere og gjennomføre prosjektet, for så å søke tippemidler i 2019.
-

FINANSIERINGSPLAN POLARHALLEN (ANLEGGSSNUMMER 17832) Vår ref. 18/5/105

Kommunestyret vedtok 07.12.2017 kr. 1 500 000,- u/mva til renovering av Polarhall taket. Måsøy kommunen innhentet tilbud på renovering etter at kommunestyrevedtak ble fattet, og kostnadene til renovering av Polarhalltaket viser seg å være større enn avsatte midler.

Midlene til kostnadsgapet vil bli finansiert med lån.

Måsøy kommune har ikke noen oppdatert prioriterings liste over idrettsanlegg, og for å få sendt inn søknad om tippemidler innen frist ble følgende prioriteringer gjort administrativt av kultur:

Prioritert liste over søknad om spillemidler 2018. Vår ref. 18/5/270

Prioritert liste:

1. BMX bane
2. Renovering tak Polarhallen

En oppdatert plan for idrett og fysisk aktivitet vil bli politisk behandla i 2018.

21.02.2018 SVAR - SØKNAD TILSKUDD RENOVERING AV POLARHALLTAKET

Søknaden godkjennes under forutsetning av at anlegget er del av vedtatt kommunal plan som vedtas 22. mars 2018.

Konstruksjon

I forbindelse med undersøkelse av konstruksjonen av taket i polarhallen er man bekymret for at det kan være skader på tro. Taktro er den delen av et tak som blir lagt som kledning over den bærende konstruksjonen av sperrer. Det danner derved et underlag for taktekking. Antakelsen til dette kommer av at takkonstruksjonen er tett og har ikke noen form for lufting.

Erfaringsmessig forårsaker dette kondens og råteskader. Man må derfor ta høyde for at dette kan medføre ekstra kostnader. Det er vanskelig å si noe om omfanget, men det vil vise seg når man tar av taket.

Vurderingen er gjort av fagkyndig på bygnings konstruksjon.

Etatssjefens/rådmannens vurdering (også personal- og økonomiske konsekvenser):

Vedlegg:

Vedlegg til finansieringsplan
Prioritert liste over søknad om spillemidler 2018
Tegninger/ konstruksjon

Havøysund, den 20.02.2018

Lill Torbjørg Leirbakken/Sign.
Rådmann

Lasse Danielsen/Sign
Teknisk sjef



MÅSØY KOMMUNE

Sektor for drift og utbygging

Havøysund, 08.01.2018

Fredrik Vikse
Torget 1

9690 HAVØYSUND

<i>vår ref.</i> 18/5/105	<i>arkivkode</i> 234//	<i>deres ref.</i>
<i>saksbehandler</i> RAD/DRU/LDA	<i>direkte telefon/telefaks</i> 90408836/	<i>e-postadresse</i>

FINANSIERINGSPLAN POLARHALLEN (ANLEGGSSNUMMER 17832)

Kommunestyret vedtok 07.12.2017 kr. 1 500 000,- u/mva til renovering av Polarhall taket. Måsøy kommunen innhentet tilbud på renovering etter at kommunestyrevedtak ble fattet, kostnadene til renovering av Polarhalltaket ble kr. 587 500,- over avsatte midler.

Midlene til kostnadsgapet vil bli finansiert med ubudne investeringsfond eller låneopptak

Feil! Fant ikke referansekilden.

Med hilsen

Lasse Danielsen
Leder for drift og utbygging

Kopi til:



MÅSØY KOMMUNE

Oppvekstsektor

Havøysund, 18.01.2018

Finnmark fylkeskommune
Kultur- og idrettsavd.

9815 VADSØ

<i>vår ref.</i> 18/5/270	<i>arkivkode</i> 234//	<i>deres ref.</i>
<i>saksbehandler</i> RAD/OPPV/FRV	<i>direkte telefon/telefaks</i> /78424001	<i>e-postadresse</i>

Prioritert liste over søknad om spillemidler 2018.

Måsøy kommune har vedtatt prioritering av årets søknader om tilskudd til anlegg for idrett og fysisk aktivitet. Alle søknader om tilskudd til anlegg for idrett og fysisk aktivitet er elektronisk overført til fylkeskommunen i saksbehandlingssystemet for spillemiddelsøknader.

Måsøy kommune bekrefter med dette at søknadene er behandlet i henhold til Kulturdepartementets gjeldende bestemmelser om tilskudd til anlegg for idrett og fysisk aktivitet. Derigjennom påtar Måsøy kommune seg de forpliktelser som framgår av bestemmelsene.

En oppdatert plan for idrett og fysisk aktivitet vil bli politisk behandla i 2018.

Prioritert liste

1. BMX bane
2. Renovering tak Polarhallen

Med hilsen

Lill Thorbjørg Leirbakken

Rådmann Måsøy kommune

MOELVEN STÅLELEMENT



TAK- OG VEGGELEMENTER FOR

- IDRETTSHALLER
 - ISHALLER
 - HANGARER
 - INDUSTRI- OG FORRETNINGSBYGG
 - ANDRE STØRRE BYGG
-

MOELVEN STÅLELEMENT

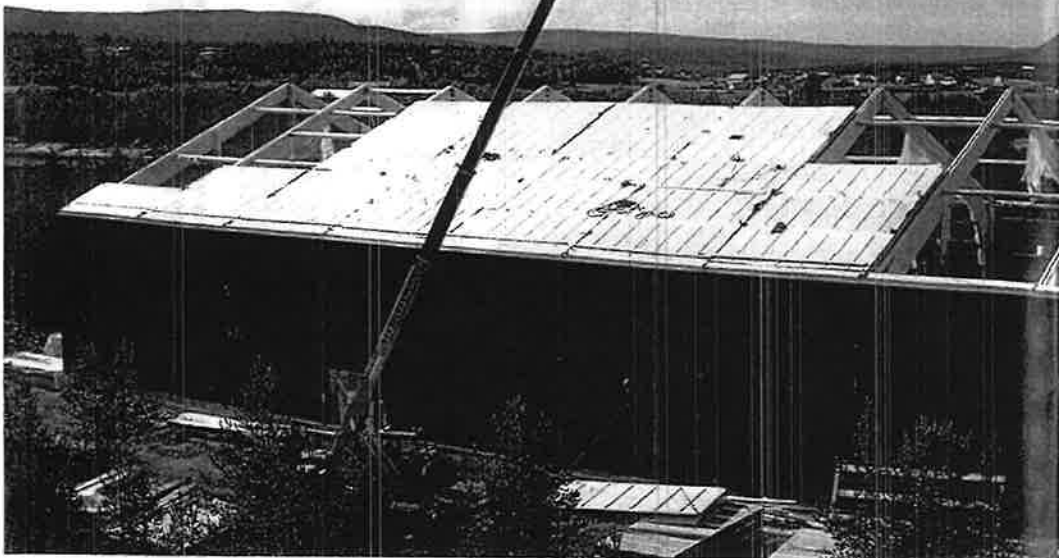

Bildet viser montering av Karasjok Idrettshall.

**Et fleksibelt
byggesystem
som forenkler
prosjekteringen
og reduserer
byggetiden**

Moelven stålelement er prefabrikerte tak- og veggelementer for alle typer bygg med høye krav til isolasjon, lydabsorpsjon og branntrygghet.

Detaljene er gjennomtenkt på forhånd og de får en ferdig løsning. Det forenkler prosjekteringen.

Elementene er lette å montere. Bygget kan lukkes raskt under vekslende værforhold. De kan planlegge med større sikkerhet og minske byggetiden.

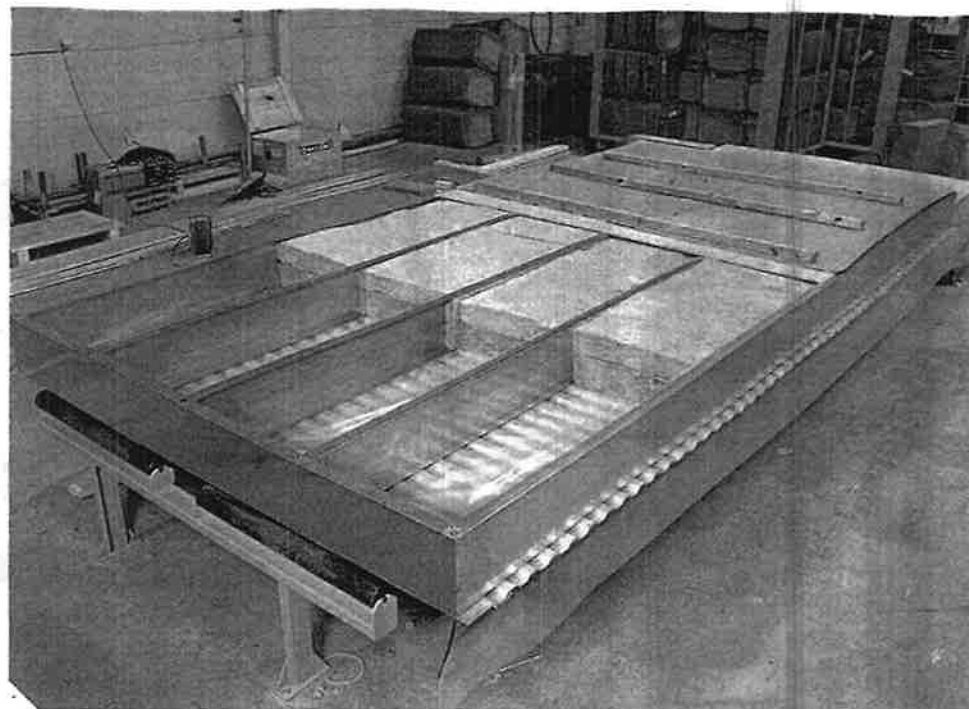

PRODUKSJON:

Produksjonen av Moelven Stålelement foregår i et eget fabrikkanlegg på Biri i Gjøvik Kommune. Det er satset på det mest avanserte produksjonsutstyr som markedet kan tilby.

Dette setter oss i stand til å kunne tilby:

- større leveranser
- kort leveringstid
- jevn kvalitet
- konkurransedyktige priser



Slik er Moelven Stålelement bygget opp:

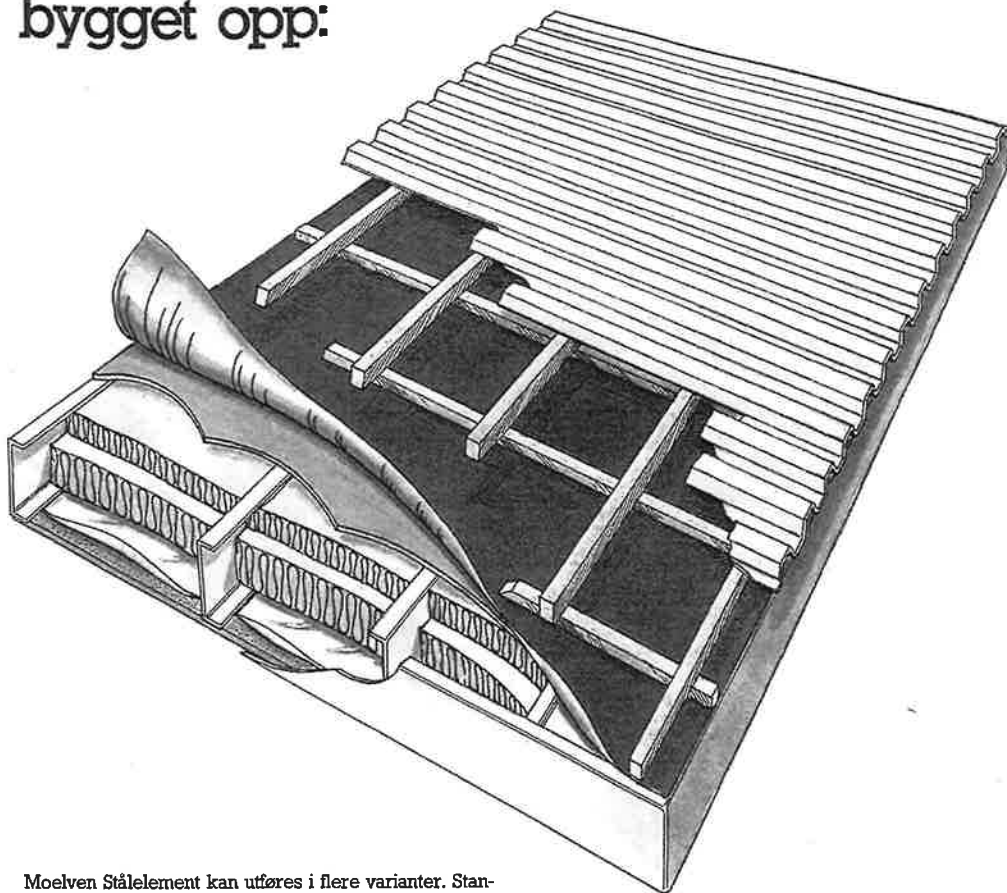

Moelven Stålelement kan utføres i flere varianter. Standard bredde er 2,4 m, og lengdene bør fortrinnsvis tilpasses hele moduler på 60 cm. Elementene har et bærende skelett av tynnplateprofiler, dimensjonert i henhold til spennvidde og belastninger.

Eksempel på takelement regnet innenfra:

- Treullsementplate, 30 mm
 - Plastfolie 0,2 mm
 - Mineralull 250 mm
 - Taktro, sponplate 12 mm
 - Papp
 - Sløyfer/lekter for stålplatetekking.
- Himlingsmateriale kan velges fritt ut fra branntekniske, akustiske og estetiske krav. Utvendig tekking over taktro kan velges fritt ut fra takfall og andre krav.

Eksempel på veggelement regnet innenfra:

- Pernit 12 mm
- Plastfolie 0,2 mm
- Mineralull 150 mm
- Trefiberplate 12 mm, asfalt, vindtett
- Utlekking for panel, stålplater o.l.

Innvendig kledningsmateriale kan velges fritt ut fra branntekniske, akustiske og estetiske krav.

Utvendig kledning fra vindtetting, velges fritt etter ønske.

ENERGISPARING

Varmeisolering og tetthet.

Byggeforskriftenes kap. 54 setter strenge krav til utformingen av tak- og veggkonstruksjoner med sikte på god energiekonomi.

Bruk av store, prefabrikerte bygningselementer, med stor isolasjonstykkelse og god tetthet, gir et teknisk grunnlag for energisparing. Uavhengig av klimatiske forhold kan tak og vegger produseres under betryggende kontroll.

Moelven Stålelement i standardutførelse har følgende beregnede K-verdier:

- takelement 0,23 W/m² °C
- veggelement 0,35 W/m² °C

Med de stadig stigende energipriser er isolasjonsverdien helt avgjørende for en bygnings totaløkonomi.

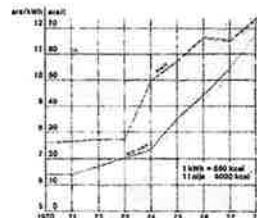

Energiprisens utvikling i Norge

1970-1978

Pris pr. kWh ekskl. MVA - Landsgjennomsnitt

Pris pr. liter fyringsolje nr. 1 ekskl. MVA - nullsone

BRANNKLASSE

Avhengig av bl.a. innvendig kledningsmateriale kan det oppnås brannklasse

- A 15, A 30 og A 60

For spesielle veggkonstruksjoner kan det produseres elementer med brannklasse opp til A 120.

EGENVEKT

Avhengig av krav til spennvidde, bæreevne og materialvalg vil egenvekten være fra 0,35 - 0,50 kN/m².

BÆREEVNE

Elementene kan dimensjoneres for nyttelest opptil 3,5 kN/m².

AKUSTISKE DATA

De akustiske krav kan tilpasses ved valg av innvendig kledning.

Diagrammet viser ca. lydabsorpsjonskoeffisienter for en 30 mm akustisk treullsementplate montert som himlingsplate på Moelven Stålelement.

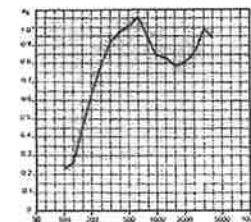

Frekvens, Hz

Lydabsorpsjonskoeffisienter for en 30 mm akustisk treullsementplate montert som himlingsplate.

TRANSPORT

Moelven Stålelement er pakket og emballert for transport med bil, båt eller jernbane. Elementpakkene kan mellomlagres på byggeplass uten ekstra tildekning.



Enkel og rask montasje

TAK

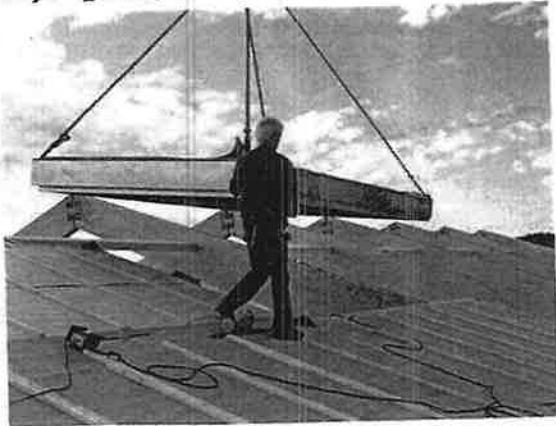
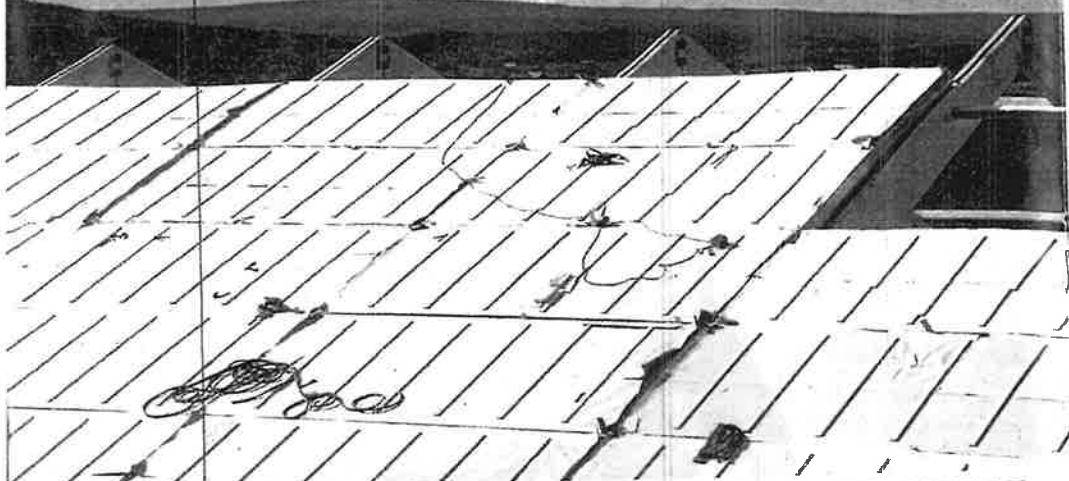

Moelven Stålelement gir tette tak etterhvert som elementene heises på plass. Bygget kan lukkes raskt.

SLIK MONTERES TAKET:

- Elementene heises på plass med kran.
- Elementene festes til bærekonstruksjonene med skruer, bolter e.l.
- Elementskjøter tettes med tetteleist, skum og laftevatt. Skjøtepapp legges over skjøt.
- Taket tekkes til slutt med stålplater, papp eller annen tekking, som monteres på byggeplass.
- Elementene kan også leveres med PVC-duk pålagt i fabrikk. Skjøtene i duken sveises på byggeplass.

VEGG

Moelven Stålelement monteres enkelt på alle typer bærekonstruksjoner i limtre, betong og stål.

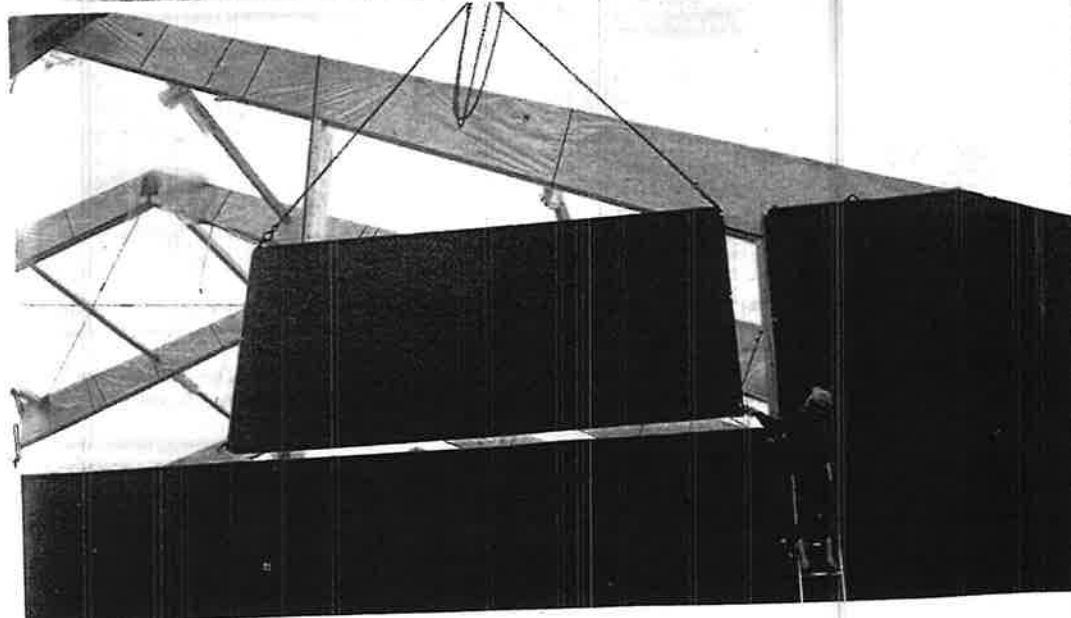

Moelven Stålelement leveres direkte fra fabrikk med eller uten montasje. Etter vår monteringsanvisning kan elementene lett monteres av byggets entreprenør. Om ønskelig stilles erfaren montasjeveileder til disposisjon.

KONSTRUKSJONS / FESTE- DETALJENE

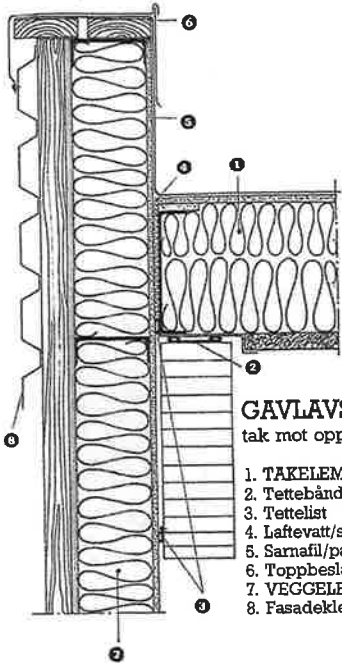

GAVLAVSLUTNING
tak mot oppstikkende vegg

1. TAKELEMENT
2. Tettebånd
3. Tettelist
4. Laftevatt/skum
5. Sarnafil/papp
6. Toppbeslag
7. VEGGELEMENT
8. Fasadekledning

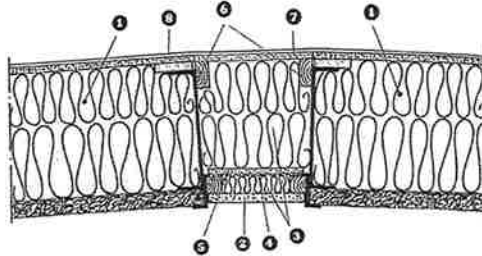

MØNE
langsgående elementskjøt

1. TAKELEMENTER
2. Skjøteplate himling
3. Isolasjon
4. Diffusjonssperre onlegg fra takelement
5. Klemlist/plate mot diffusjonssperre
6. Lekter skrues til element
7. Taktro skjøteplate
8. Sarnafil/papp m/onlegg

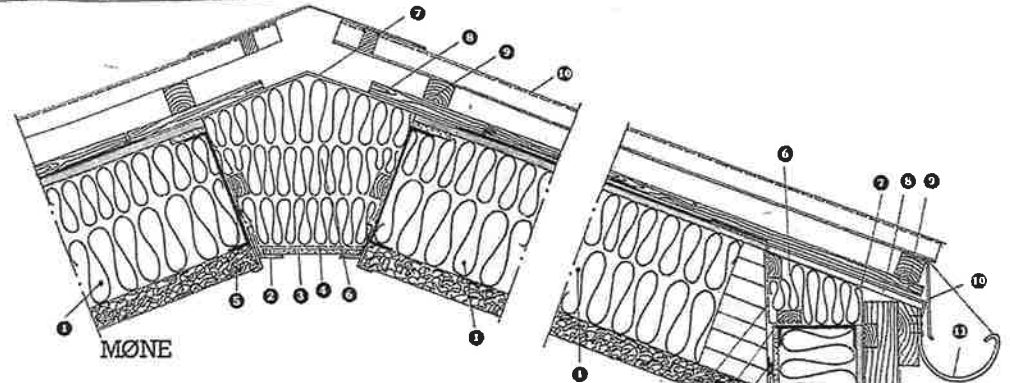

MØNE

1. TAKELEMENT
2. Vinkelbeslag
3. Skjøteplate-himling
4. Diffusjonssperre
5. Klemlist
6. Isolasjon
7. Toppbeslag
8. Sløyfer i skjøt
9. Lekter
10. Stålplater

GESIMS MED UTVENDIG TAKRENNE

1. TAKELEMENT
2. VEGGELEMENT
3. Tettelist
4. Diffusjonssperre
5. Klemlist
6. Isolasjon
7. Skjøtepapp
8. Taktro skjøteplate
9. Skjøtepapp
10. Dryppbeslag
11. Takrenne

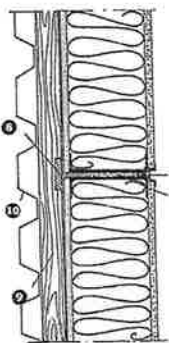

VEGG MOT SVILL/GOLV
SNITT ELEMENTSKJØT VEGG LANGSGÅENDE

1. Grunnmurspapp
2. Svill
3. Fotlist innvendig
4. Laftevatt/skum
5. Tettelist
6. Tettelist
7. Laftevatt/skum
8. Klemlist
9. Utektung
10. Fasadeplater

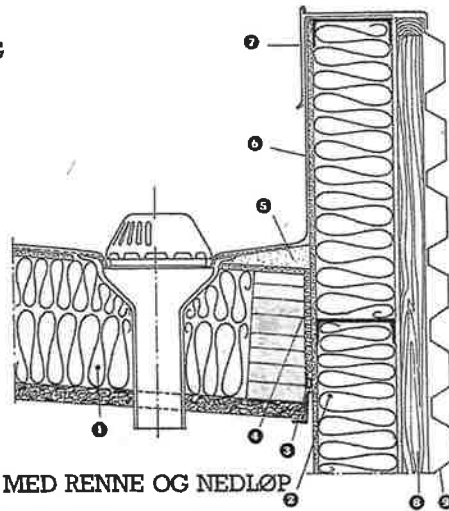

PARAPET MED RENNE OG NEDLØP

1. TAKELEMENT M/NEDLØP
2. VEGGELEMENT
3. Tettebånd
4. Laftevatt/skum
5. Falloppbygging
6. Sarnafil/papp
7. Toppbeslag
8. Utektung
9. Fasadeplater

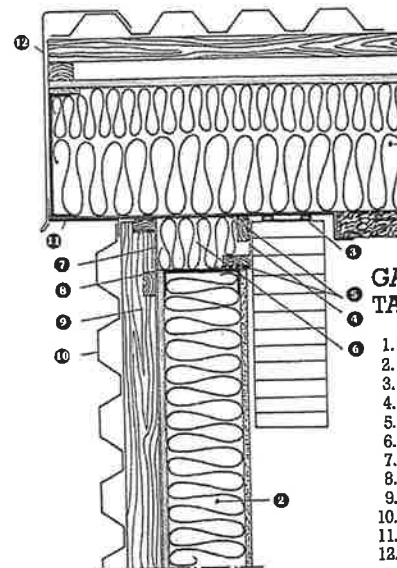

GAVLAVSLUTNING MED TAKUTSTIKK

1. TAKELEMENT
2. VEGGELEMENT
3. Tettebånd
4. Diffusjonssperre
5. Klemlister
6. Isolasjon
7. Skjøtepapp
8. Klemlister
9. Utektung
10. Fasadeplater
11. Beslag
12. Kant/toppbeslag

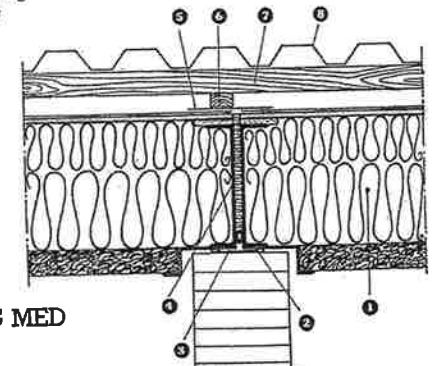

ELEMENTSKJØT OVER BÆREKONSTRUKSJON

1. TAKELEMENT
2. Tettebånd
3. Tettelist
4. Skum/laftevatt
5. Skjøtepapp
6. Klemlist/Sløyfer
7. Lekter
8. Stålplater

Hvordan prosjektere med Moelven Stålelement?

Det totalekonomiske beste alternativ oppnås hvis bygget prosjekteres med tanke på bruk av Moelven Stålelement.

Produksjonteknisk er det viktig å ha flest mulig like elementer.

Ved å planlegge innenfor et modulsystem vil en kunne oppnå gode tekniske og økonomiske løsninger.

Hva slags underlagsmateriale må vi ha for å utarbeide komplett tilbud?

- Takplan- og fasadetegninger med bygningens utvendige mål
- c/c bærekonstruksjon
- Type bærekonstruksjon
- Snitt bærekonstruksjon
- Gavltegning
- c/c søyler gavl
- Takvinkel
- Byggets geografiske beliggenhet

MODULSYSTEMET

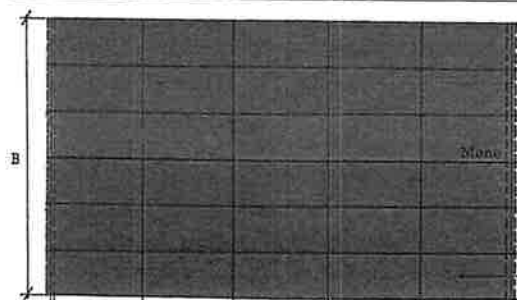

Moelven Stålelement har en standard bredde på 2,4 m. Økonomisk sett vil det som regel være gunstigst å velge størst mulig spennvidde. Elementene dimensjoneres i henhold til spennvidde og belastning (max spennvidde ca. 7 m).

TAKPLAN c/c Bærekonstr.

Elementbredde 2,4 m

GAVLVEGG

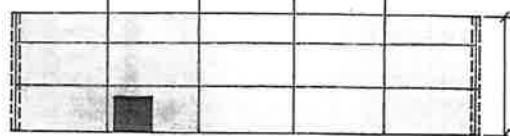

LANGVEGG

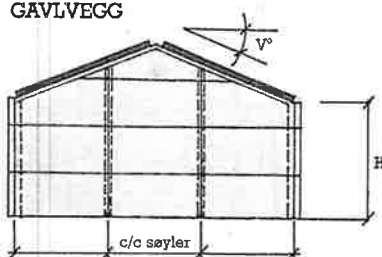

ELEMENTOVERSIKT VEGG

LIGGENDE ELEMENTER

Elementene kan leveres med vinduer, dører, porter osv. etter kundens ønske.

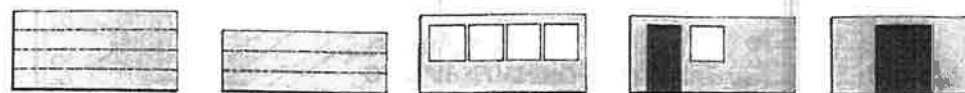

STÅENDE ELEMENTER

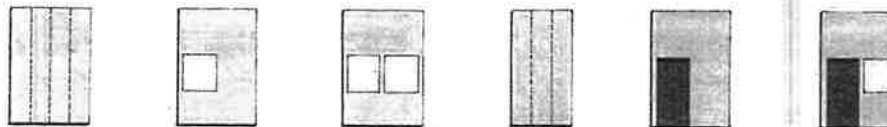

UTSTYR OG KOMPONENTER

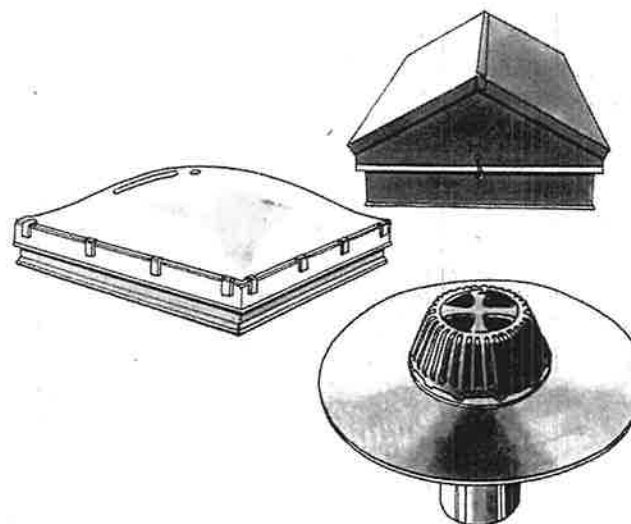

Utstyr og komponenter som gjør taket til et komplett system leveres av oss.

Vinduer, dører, overlys, taksluk osv. monteres i fabrikk.

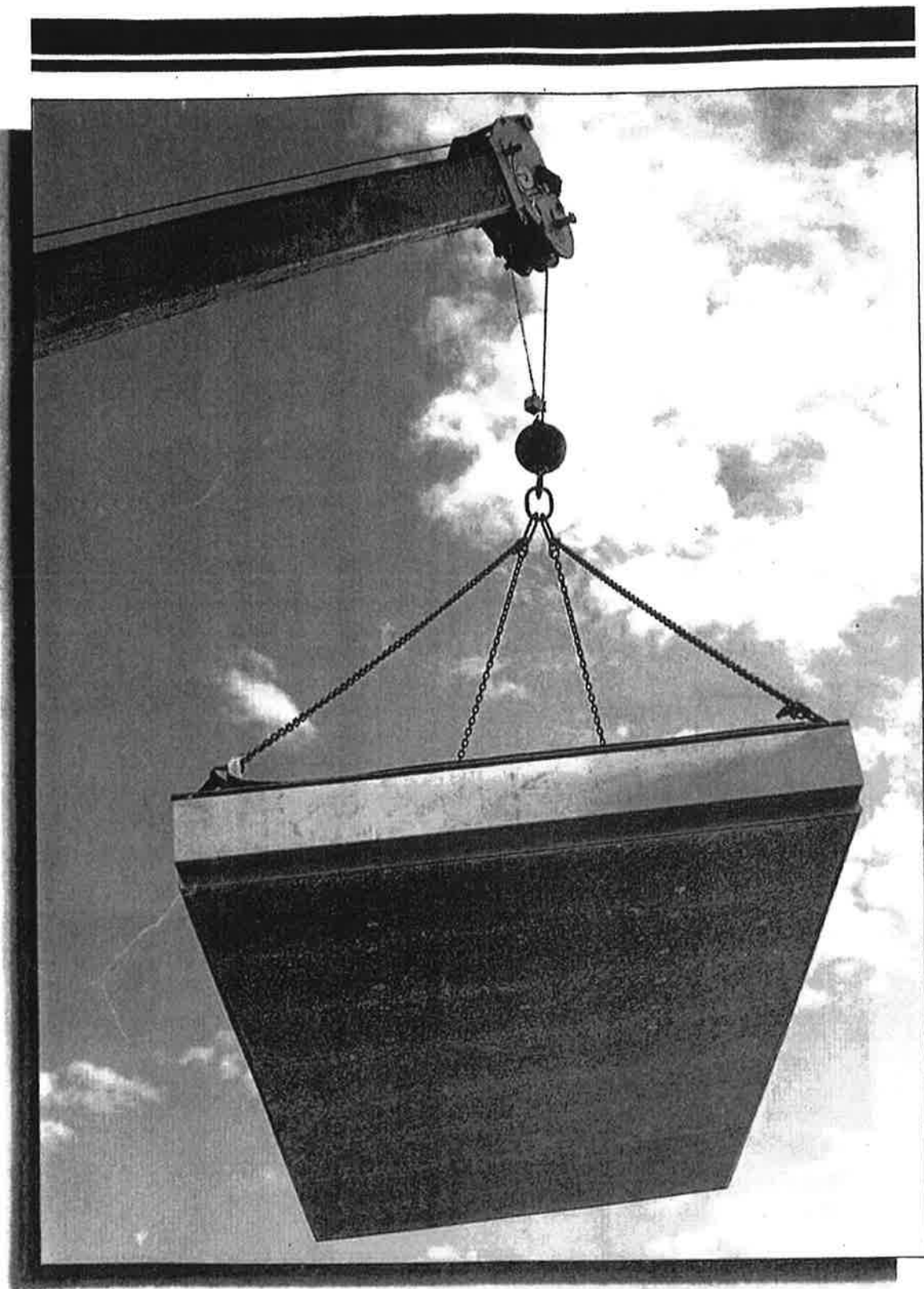

MOELVEN
STÅLELEMENT

MOELVEN STÅLELEMENT A/S - N-2391 MOELV - 065/67 566

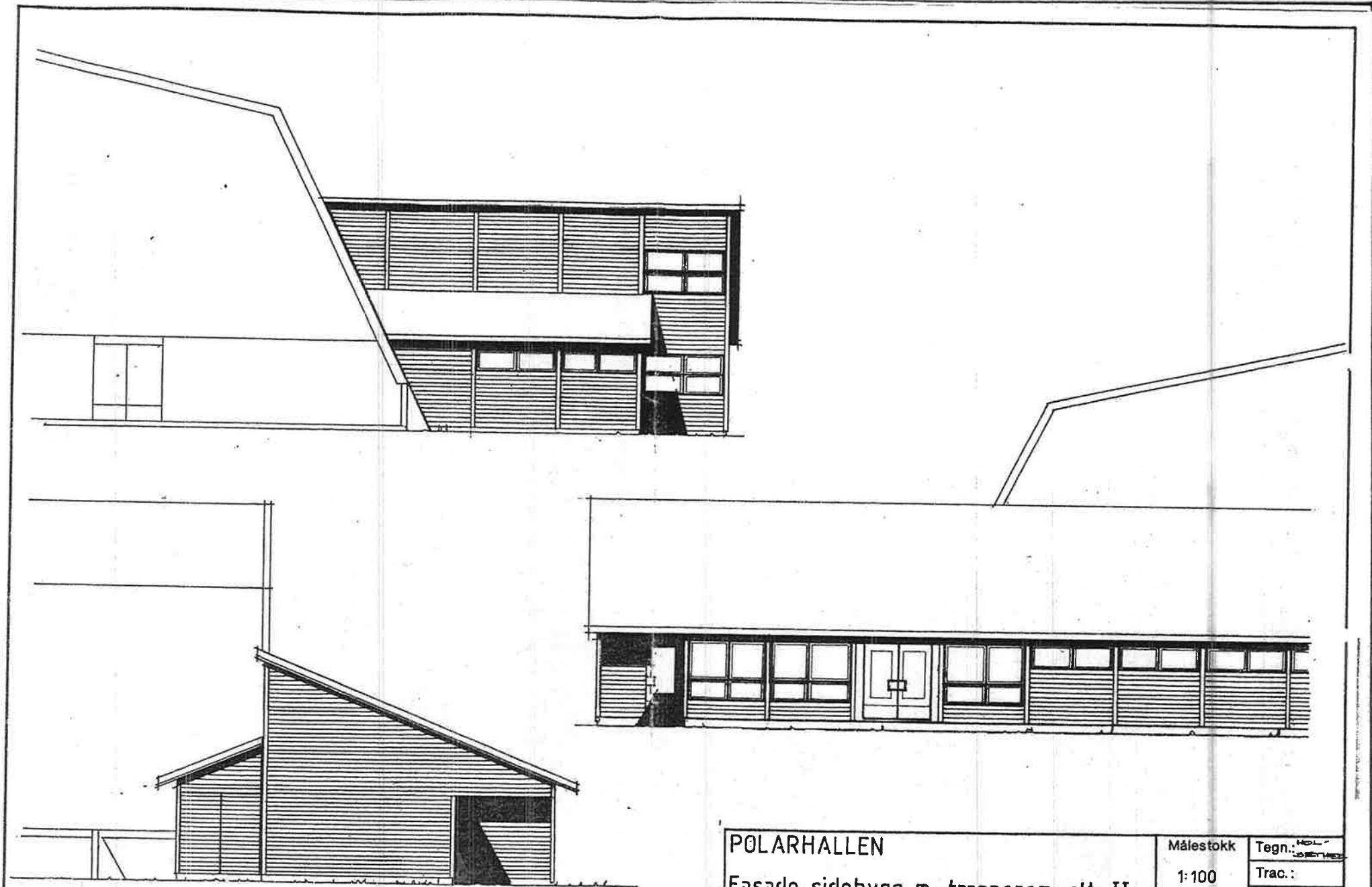

POLARHALLEN Fasade sidebygg m. trapperom alt. II	Målestokk	Tegn.: <small>HOLM</small>
	1:100	Trac.: <small>1958/59</small>
	Dato:	
	Erstatning for:	
	Erstattet av:	
Aktieselskapet MOELVEN BRUG YRKESBYGGDIVISJONEN.	Prosjekt nr.:	
	Tegning nr.:	

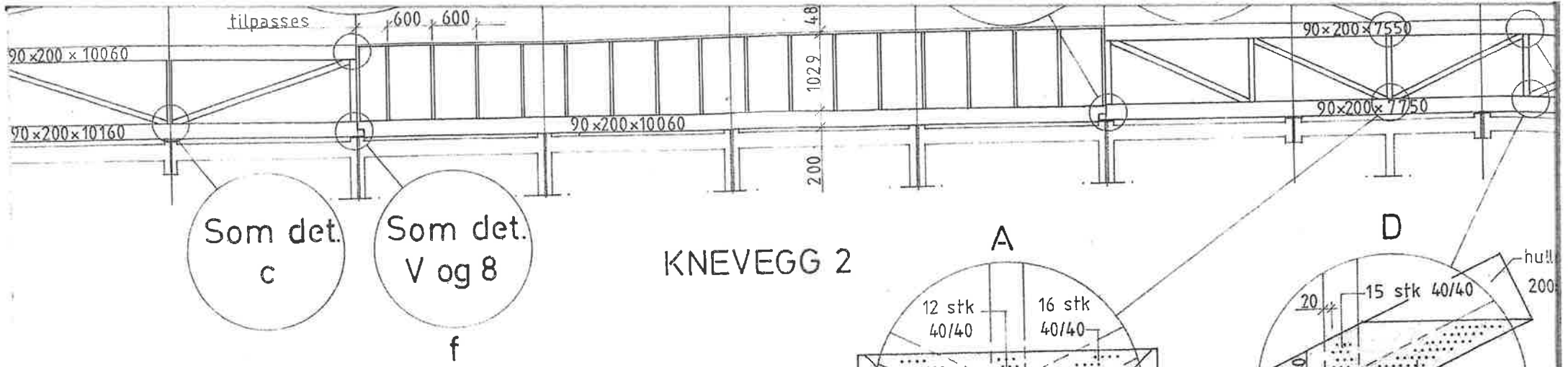

512 (gjelder utstikk akse 15'-10')

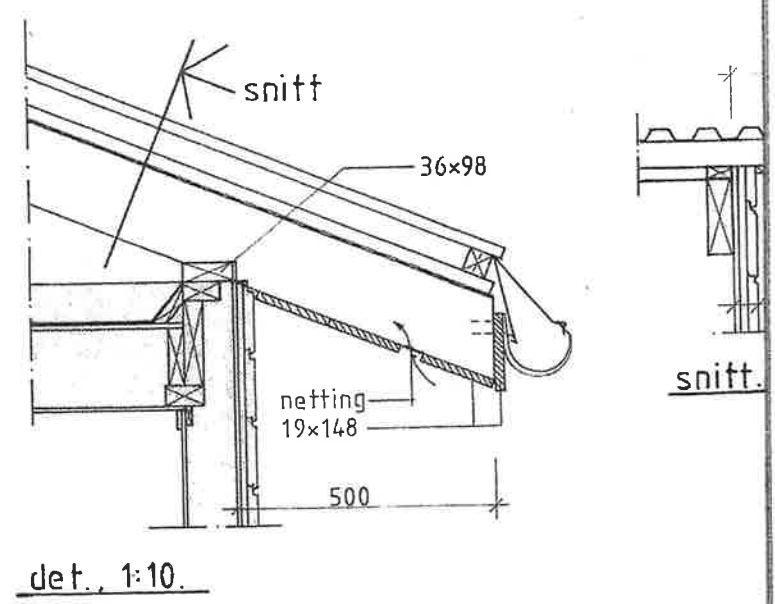
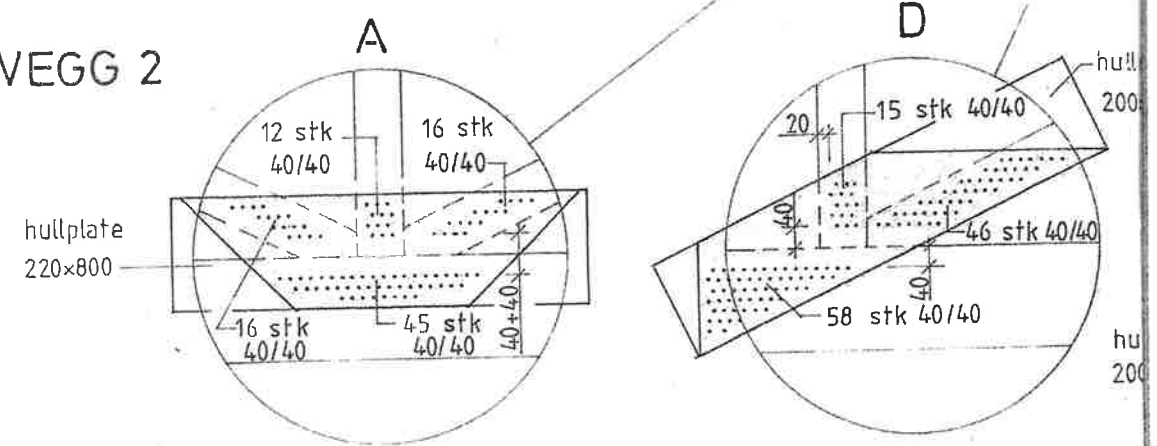
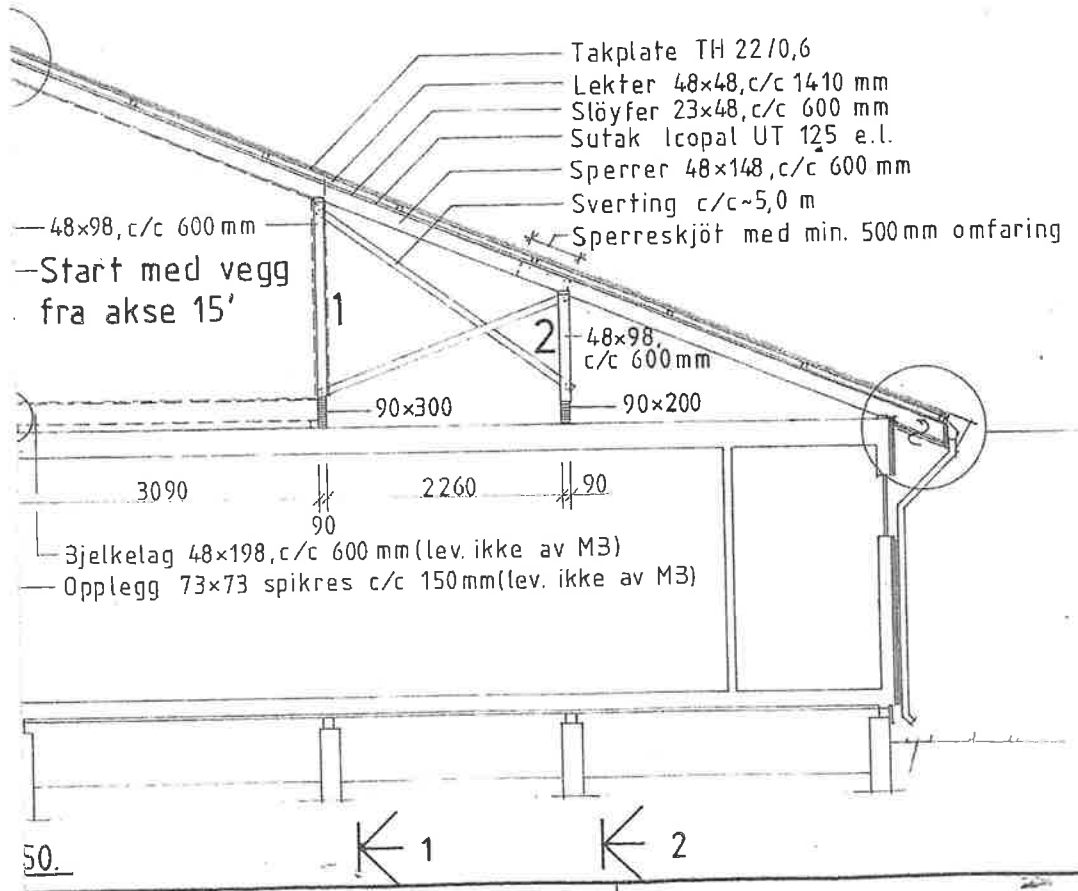

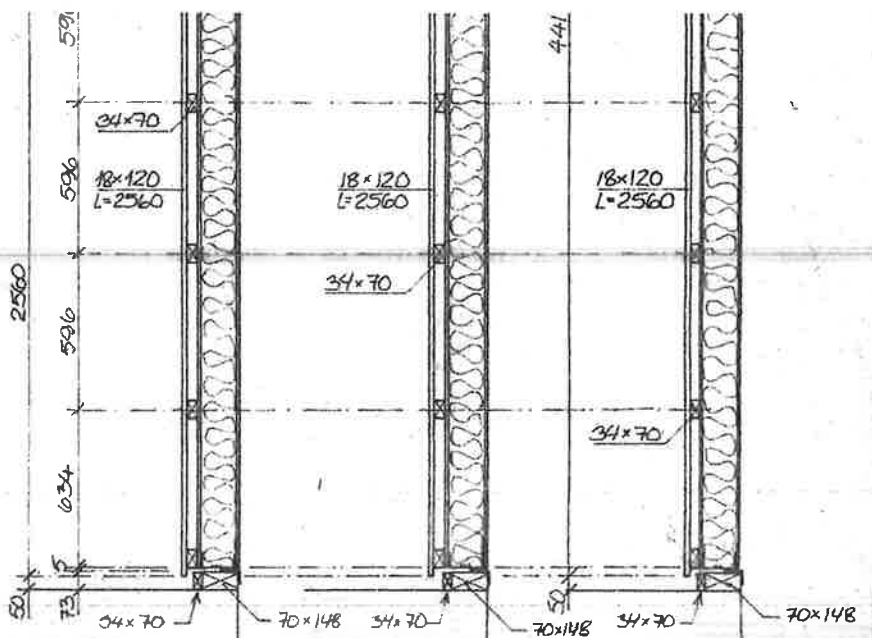
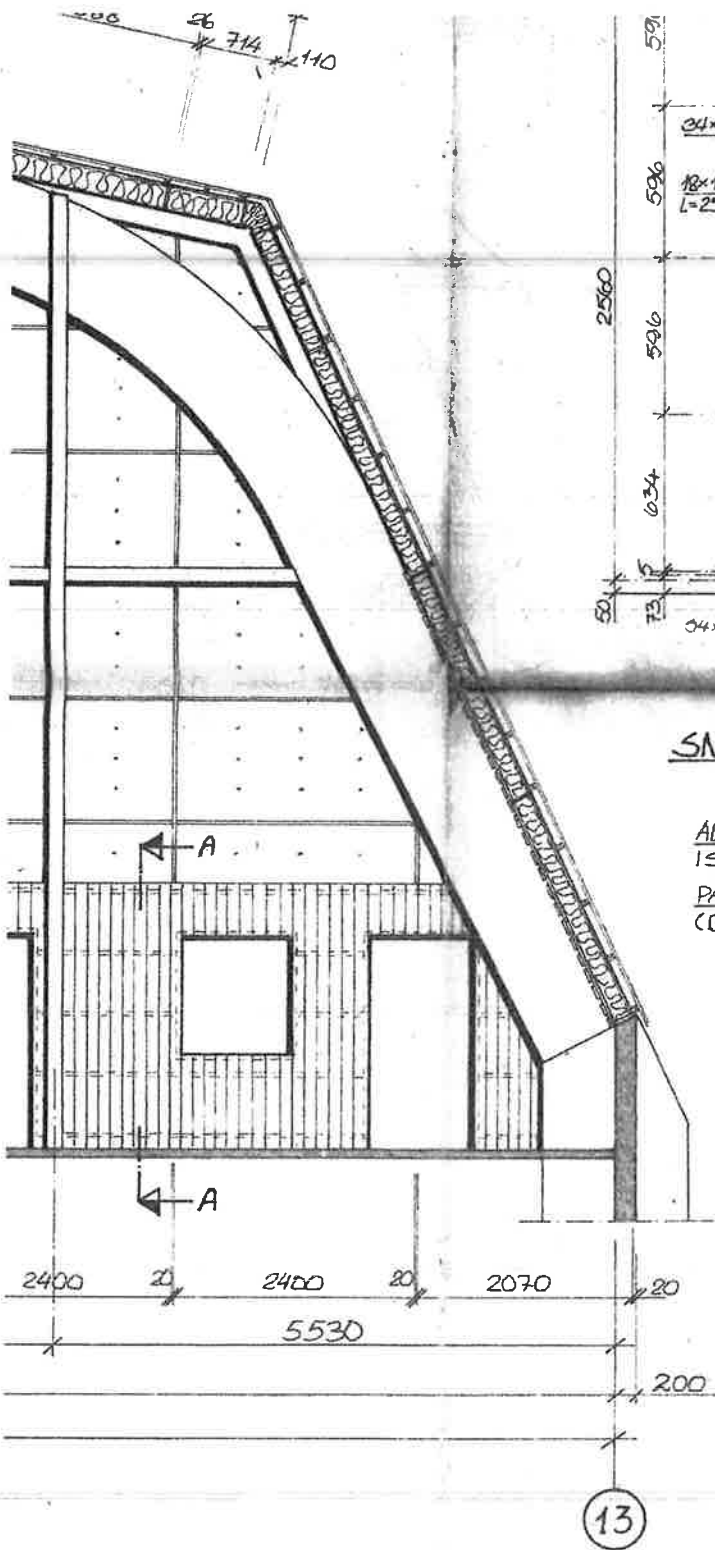

SNITT A-A SNITT B-B SNITT C-C

ALLE LEKTER HAR DIM. 34x70MM, OG SKRUS MED 1 STK 150-FAST 4,8x70mm I HVER STÅLBEULKE, DIVS. 7/8 ≈ 580-590mm
 PANEL: 18x120mm SKRUS MED 2 STK GRABBER NO 17A (BLANK) I HVER LEKT.

Vedr. el. kobling:

Oppheng forutsettes oppratt i uke 10. Ent. kommentarer om oppheng må være oss i hende uke 9.

Vedr. el. framføring til scoringstavele er det avtalt med Dyrstad.

For klokke skal legges fram for 220V til trafo som settes bak klokke. Fra trafo til uverke legges opp 6V framføring. Avtales med Dyrstad på plassen.

HENVISNINGER:

SNITT D-D : SE TEGN. 10-M5

" E-E : " " 10-M5

REV C: TEGN. OPPHENG FOR KLOKKE. 18.02.83. LTH
 REV B: TEGN. OPPHENG FOR TAVLE. 25.01.83. LTH
 REV A: KORR. SNITT A-A, B-B OG C-C. 15/10.82 HSE

Stk	Gjenstand	Nr	Matr	Detalj tegn	Anm
	IDRETTSHALL HAVØYSUND				Målestokk 1:50
	OPPRISS INNVENDIG GAVLVEGG				Tegn 27/82 HSE
	AKSE S				Kir
					Godkj
A/s MOELVEN BRUG					Erstatning for:
					10-M6 ^c
					Erstattet av:

SE LEV. AV NORGES BRANNKASSE, ALTA
 ITAVLE LEV. AV MÅSOY KOMMUNE

Rn. 13. - /uc² Lx Mx VQ

SfB: Ln2
Brosjyre nr.:
- Blå katalog: 1.227
Februar 1983

undertak UT 120 på rull

- Til bruk under Icopal Decra takpanner, takstein, profilerte plater o.l.
- Lett å håndtere og legge selv for én mann.
- Sterkt og sikkert mot gjennomtråkking.
- Enkelt å tilpasse rundt pipe o.l.
- Ingen blafring i vind.
- Angripes ikke av mugg og råte.
- Lav vekt: 0,6 kg/m².
- Stamme av polypropylen belagt med asfalt.

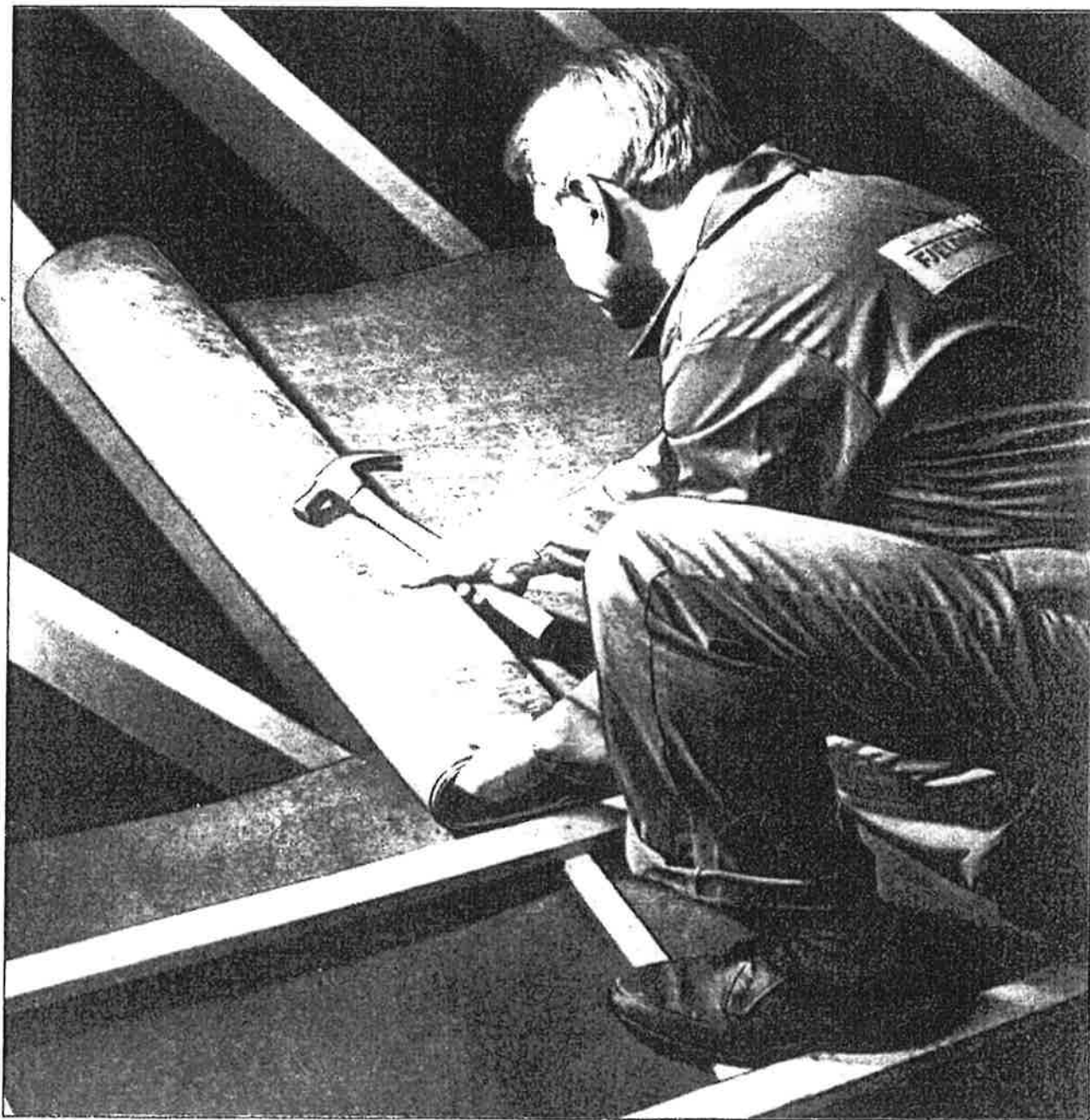

A/S Fjeldhammer Brug
Divisjon Bygg
Postboks 2422 - Solli, Oslo 2
Telefon 02/56 78 90

FJELDHAMMER



Icopal undertak UT 120 er et selvbærende undertak til bruk under Icopal Decra takpanner, takstein, profilerte takplater i stål og aluminium o.l.

UT 120 erstatter bordtak og brukes i takkonstruksjoner med luftet (kaldt) tak. Det monteres enkelt av én mann. Takstolene må være vindavstivet før UT 120 legges. At Icopal undertak UT 120 er et kvalitetsprodukt med stor grad av sikkerhet, understrekes av at det er godkjent av Arbetarskyddsstyrelsen og lypegodkjent av Statens Planverk i Sverige.

Montering

Icopal undertak UT 120 monteres parallelt med takfoten. Leggingen starter nedenfra. Monteringen skjer enklest ved å skjære til hver lengde nede på bakken. Lengdene kappes minimum 250-300 mm lengre enn taket.

Før montering av undertaket begynner, bør takrenner være montert.

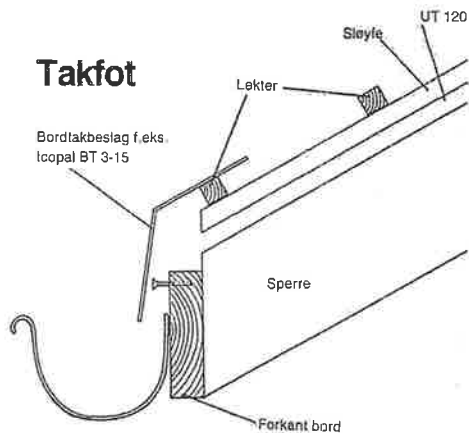

Undertaket festes midt på banen i den ene gavien, og rulles deretter ut parallelt med takfot, og festes i den andre gavien. Det skal være tilstrekkelig slakk til at nedhengt mellom takstolene er ca. 30 mm. Langsgående kant skal henge utenfor takstolene og ned i takrennen. Undertaket strammes for å få jevnt fall og stiftes fra forsiden og inn i forkantbordet.

Gavl

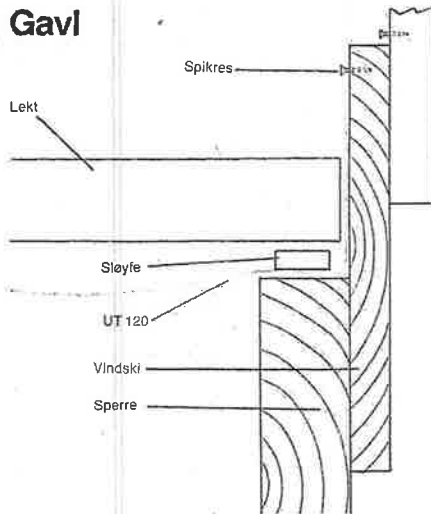

Avslutning på gavl gjøres ved å føre undertaket helt ut til, og opp langs vindskien, slik tegningen viser.

Stifting

Ved bruk av Icopal undertak UT 120 anbefaler vi at det monteres sløyfer. Sløyfene kappes til i lengder på 1000 mm og monteres etter at første lengde er spent ut. Undertaket kan også monteres uten sløyfer. Det brukes da pappstift 28/25 og senteravstand 80 mm.

Lekter

Etter at sløyfene på første bane er montert festes lektene. Størrelse og dimensjon på disse er avhengig av tekkematerialet (Decra takpanner, plater o.l etter leverandørens anvisninger). Neste banelengde rulles enklest ut på lektene og skyves opp på plass.

Overlapp

Icopal undertak UT 120 kan brukes på tak ned til 14°. Overlapp skal være 200 mm på takfall mellom 14° og 27° - 150 mm på takfall over 27°.

Møne

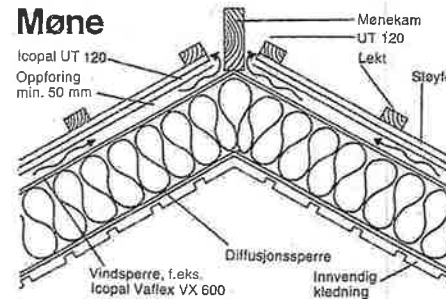

Ventilert møne brukes der utlufting over isolasjonen ikke kan skje gjennom ventilert i gavl. Undertaket avsluttes ca. 50 mm fra mønekam slik at man får en ventilasjonsåpning, som vist på tegningen.

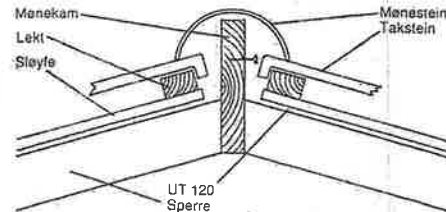

Der det er kaldt loft og takventilasjon skjer gjennom ventiler i gavl, strekkes undertaket over mønet og stiftes på den andre siden av mønekam.

Gjennomføringer

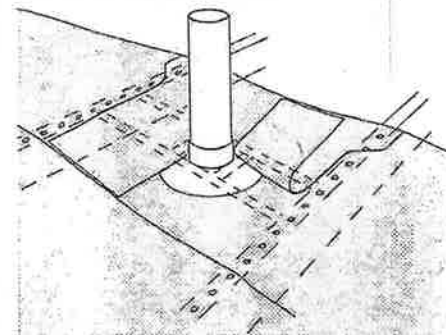

Soil-rør

Soil-rør og andre rørgjennomføringer monteres ved å lage et kryss-snitt i undertaket der røret skal monteres.

Deretter plasseres røret og en gummimansjett tres over og ned til undertaket. Som en ekstra sikring kan det brukes Icopal asfaltlim mellom gummimansjett og undertaket. Deretter monteres et ekstra stykke av Icopal UT 120 undertak på sidene og over røret. Soil-rør o.l. skal forankres mellom takstolene, som vist på tegningen.

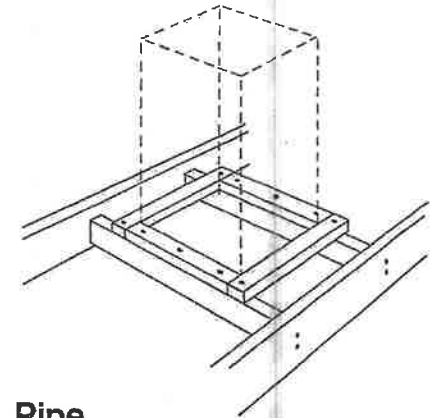

Pipe

Det lages en utveksling rundt pipen og undertaket føres minimum 150 mm opp langs pipen på alle sider. For tetting i hjørner brukes Icopal asfaltlim. Pipebeslag monteres ifølge leverandørens anvisninger.

Gradrenne

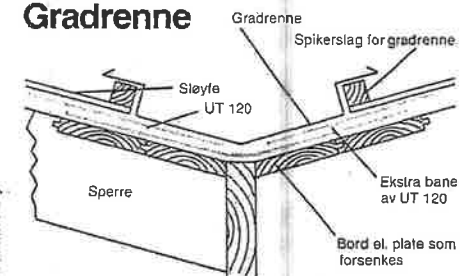

Gradrenner er et utsatt område på taket. Det anbefales at denne forsterkes med bord, finérplater e.l. fra gradrennens bunn og minst 250 mm ut på hver side. Overkant skal flukte med overkant av spærre. En lengde Icopal undertak UT 120 legges nedover langs rennen. Det øvrige undertak føres inntil og avsluttes i gradrennens bunn.

- Sterk og sikker mot gjennomtråkking
- Rimeligere enn undertaksplater
- Økonomisk i bruk
 - lite svinn, små omlegg
 - enkel legging
- Lav vekt: 0,6 kg/m², 1 rull = 39,6 m².
- Ingen blafring i vind
- Angripes ikke av mugg og råte
- Godkjent av Arbetarskydstyrelsen og godkjent hos Statens Planverk i Sverige
- Stamme av polypropylen belagt med asfalt